

**SAMSUNG**

# Simple User Guide

## The Premiere

Laser Projector

---

Thank you for purchasing this Samsung product.

To receive more complete service, please register your product at [www.samsung.com](http://www.samsung.com)





Model \_\_\_\_\_ Serial No. \_\_\_\_\_

# Before Reading This Simple User Guide

This Projector comes with this Simple User Guide and an embedded User guide (ⓘ) > ≡ (left directional button) > ⚙ Settings > Support > Open User guide).

## Warning! Important Safety Instructions

Please read the Safety Instructions before using your Projector. Refer to the table below for an explanation of symbols which may be on your Samsung product.

CAUTION	
RISK OF ELECTRIC SHOCK. DO NOT OPEN.	
CAUTION: TO REDUCE THE RISK OF ELECTRIC SHOCK, DO NOT REMOVE COVER (OR BACK). THERE ARE NO USER SERVICEABLE PARTS INSIDE. REFER ALL SERVICING TO QUALIFIED PERSONNEL.	
	This symbol indicates that high voltage is present inside. It is dangerous to make any kind of contact with any internal part of this product.
	This symbol indicates that this product has included important literature concerning operation and maintenance.
	AC voltage: Rated voltage marked with this symbol is AC voltage.
	DC voltage: Rated voltage marked with this symbol is DC voltage.
	Caution. Consult instructions for use: This symbol instructs the user to consult the Simple User Guide for further safety related information.

## Power

- Do not overload wall outlets, extension cords, or adapters beyond their voltage and capacity. It may cause fire or electric shock. Refer to the power specifications section of the manual or the power supply label on the product for voltage and amperage information.
- Power-supply cords should be placed so that they are not likely to be walked on or pinched by items placed upon or against them. Pay particular attention to cords at the plug end, at wall outlets, and at the point where they exit from the appliance.
- Never insert anything metallic into the open parts of this apparatus. This may cause electric shock.
- To avoid electric shock, never touch the inside of this apparatus. Only a qualified technician should open this apparatus.
- Be sure to plug in the power cord until it is firmly seated. When unplugging the power cord from a wall outlet, always pull on the power cord's plug. Never unplug it by pulling on the power cord. Do not touch the power cord with wet hands.
- If this apparatus does not operate normally - in particular, if there are any unusual sounds or smells coming from it - unplug it immediately and contact an authorised dealer or Samsung service centre.
- To protect this apparatus from a lightning storm, or to leave it unattended and unused for a long time, be sure to unplug it from the wall outlet and disconnect the antenna or cable system.
  - Accumulated dust can cause an electric shock, an electric leakage, or a fire by causing the power cord to generate sparks and heat or by causing the insulation to deteriorate.
- Use only a properly grounded plug and wall outlet.
  - An improper ground may cause electric shock or equipment damage. (Class I Equipment only.)
- To turn off this apparatus completely, disconnect it from the wall outlet. To ensure you can unplug this apparatus quickly if necessary, make sure that the wall outlet and power plug are readily accessible.

## Installation

- Do not place this apparatus near or over a radiator or heat register, or where it is exposed to direct sunlight.
- Do not place any objects (vases etc.) containing water on this apparatus, as this can result in a fire or electric shock.
- Do not expose this apparatus to rain or moisture.
- Be sure to contact an authorised Samsung service centre for information if you intend to install your Projector in a location with heavy dust, high or low temperatures, high humidity, chemical substances, or where it will operate 24 hours a day such as in an airport, a train station, etc. Failure to do so may lead to serious damage to your Projector.
- Do not expose this apparatus to dripping or splashing.

### Mounting the Projector on a wall



In order to install the projector on a wall, be sure to consult with a professional service agency. Otherwise, the projector may slip or fall off, resulting in personal injury or damage to the product.

- When installing a wall mount kit, we recommend you fasten all four screws.



Do not install your wall mount kit while your Projector is turned on. This may result in personal injury from electric shock.

- Do not use screws that are longer than the standard dimension or do not comply with the standard screw specifications. Screws that are too long may cause damage to the inside of the Projector set.
- For wall mounts that do not comply with the standard screw specifications, the length of the screws may differ depending on the wall mount specifications.
- Do not fasten the screws too firmly. This may damage the product or cause the product to fall, leading to personal injury. Samsung is not liable for these kinds of accidents.
- Samsung is not liable for product damage or personal injury when a non-specified wall mount is used or when the consumer fails to follow the product installation instructions.
- Always have two people mount the Projector onto a wall.

### Providing proper ventilation for your Projector

When you install your Projector, maintain a distance of at least 10 cm between the Projector and other objects (walls, cabinet sides, etc.) to ensure proper ventilation. Failing to maintain proper ventilation may result in a fire or a problem with the product caused by an increase in its internal temperature.

- When operating the Projector in an enclosed space, allow at least 50 cm clearance around the intake and exhaust vents.

## Operation

- This apparatus uses batteries. In your community, there might be environmental regulations that require you to dispose of these batteries properly. Please contact your local authorities for disposal or recycling information.
- Store the accessories (remote control, or etc.) in a location safely out of the reach.
- Do not drop or strike the product. If the product is damaged, disconnect the power cord and contact a Samsung service centre.
- Do not dispose of remote control or batteries in a fire.
- Do not short-circuit, disassemble, or overheat the batteries.
- Placing the battery in fire or a hot oven, or mechanically crushing or cutting the battery, may result in an explosion.
- Placing the battery in an extremely high-temperature environment might cause an explosion or a leak of flammable liquids/gas.
- A battery subjected to extremely low pressure may result in an explosion or a leak of flammable liquids/gas.
- **CAUTION:** There is danger of an explosion if you replace the batteries used in the remote with the wrong type of battery. Replace only with the same or equivalent type.
- **WARNING - Do not use liquid fumigators containing chemicals, such as mosquito repellent or air freshener, around the product.**
  - If steam comes in contact with the product surface or enters the product, it may cause stains or malfunction.
- **WARNING - TO PREVENT THE SPREAD OF FIRE, KEEP CANDLES AND OTHER ITEMS WITH OPEN FLAMES AWAY FROM THIS PRODUCT AT ALL TIMES.** 
- When you need to turn off the Projector completely, wait until the fan stops completely so that the Projector can cool down completely.
- Use care when touching the Projector after it has been on for some time. Some parts can be warm to the touch.

## Caring for the Projector

- To clean this apparatus, unplug the power cord from the wall outlet and wipe the product with a soft, dry cloth. Do not use any chemicals such as wax, benzene, alcohol, thinners, insecticide, aerial fresheners, lubricants, or detergents. These chemicals can damage the appearance of the Projector or erase the printing on the product.
- The exterior of the Projector can get scratched during cleaning. Be sure to wipe the exterior carefully using a soft cloth to prevent scratches.
- Do not spray water or any liquid directly onto the Projector. Any liquid that goes into the product may cause a failure, fire, or electric shock.

## Laser

- Do not block the light coming out of the projector lens when in operation. The light will heat the object and may melt, cause burns or start a fire.
- Do not look directly at the light from the Projector lens or project the light into any person's eyes.

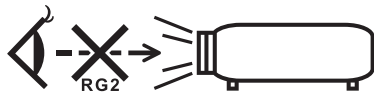

IEC 60825-1:2014, EN 60825-1:2014+A11:2021, EN 50689:2021  
CLASS 1 CONSUMER LASER PRODUCT RISK GROUP 2  
Complies with 21 CFR 1040.10 and 1040.11 except for conformance as a Risk Group 2 LIP as defined in IEC 62471-5:Ed. 1.0. For more information see Laser Notice No. 57, dated May 8, 2019.

CEI 60825-1:2014, EN 60825-1:2014+A11:2021, EN 50689:2021  
CLASSE 1 PRODUIT LASER CONSOMMATEUR GROUPE DE RISQUE 2  
Conforme aux normes 21 CFR 1040.10 et 1040.11, à l'exception de la conformité en tant que LIP du groupe de risque 2 définie dans la CEI 62471-5: Ed. 1.0. Pour plus d'informations, voir l'avis au laser n° 57 du 8 mai 2019.

IEC 60825-1:2014, EN 60825-1:2014+A11:2021, EN 50689:2021 CLASE 1  
GRUPO DE RIESGO DE PRODUCTOS LASER DE CONSUMO 2  
Cumple con 21 CFR 1040.10 y 1040.11 excepto por conformidad como un riesgo LIP del grupo 2 como se define en IEC 62471-5: Ed. 1.0. Para obtener más información, consulte Laser Aviso No 57, de fecha 8 de mayo de 2019.

IEC 60825-1:2014, EN 60825-1:2014+A11:2021, EN 50689:2021  
等級1 消費類雷射產品風險組 2  
除了 IEC 62471-5:Ed.1.0 中定義的 RG2 LIP 危險等級以外，要符合 21 CFR 1040.10 和 1040.11，更多相關資訊，請參閱 2019 年 5 月 8 日的第 57 號雷射公告。

IEC 60825-1:2014, EN 60825-1:2014+A11:2021, EN 50689:2021  
1 类消费类激光产品风险组 2  
除了 IEC 62471-5:Ed.1.0 中定义的 RG2 LIP 危险等级以外，要符合 21 CFR 1040.10 和 1040.11，更多相关资讯，请参閱 2019 年 5 月 8 日的第 57 号激光公告。

- As with any bright source, do not stare into the direct beam, RG2 IEC 62471-5:2015.

- IEC 60825-1:2014, EN 60825-1:2014+A11:2021, EN 50689:2021  
CLASS 1 CONSUMER LASER PRODUCT - RISK GROUP 2, Complies with 21 CFR 1040.10 and 1040.11 except for conformance as a Risk Group 2 LIP as defined in IEC 62471-5:Ed. 1.0. For more information see Laser Notice No. 57, dated May 8, 2019.
- The product's intended use as a consumer laser product and compliant with EN 50689: 2021.
- This projector has built-in Class 4 laser module. Disassembly or modification is very dangerous and should never be attempted.
- Additional instructions to supervise children, no staring, and not use optical aids
  - Notice is given to supervise children and to never allow them to stare into the projector beam at any distance from the projector.
  - Notice is given to use caution when using the remote control for starting the projector while in front of the projection lens.
  - Notice is given to the user to avoid the use of optical aids such as binoculars or telescopes inside the beam.
- Do not open or disassemble the projector as this may cause damage by the exposure of laser Radiation.

## 01 What's in the Box?

Make sure the following items are included with your Projector. If any items are missing, contact your dealer.

- Samsung Smart Remote
- Simple User Guide
- Warranty Card / Regulatory Guide (Not available in some locations)
- Power Cord

- The items' colours and shapes may vary depending on the models.
- Cables not included can be purchased separately.

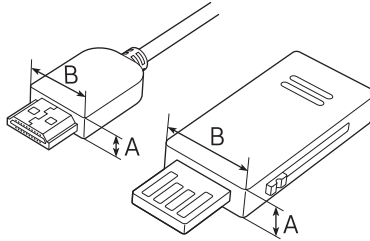

$A \leq 10 \text{ mm} / B \leq 18 \text{ mm}$

- When connecting an HDMI or USB cable, or connecting a USB flash drive to the HDMI or USB port, use a product that has a width of 18 mm or less and a height of 10 mm or less. If the USB cable or USB flash drive does not fit the USB ports of the projector, use an extension cable that supports USB 2.0.
- Use a certified cable with the HDMI logo attached.
- If you do not use a certified HDMI cable, the screen may not display or a connection error may occur. (Recommended HDMI cable types)
  - Ultra High-Speed HDMI Cable (3 m or less)

## 02 Product Overview

### About the Projector

<Front>

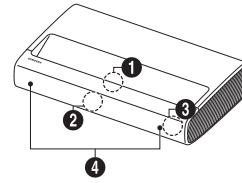

<Rear>

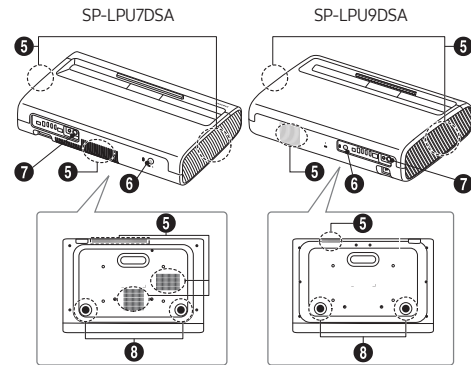

- 1 Lens / IR OUT
- 2 MIC Hole
- 3 Remote control sensor / LED Indicators
- 4 Speaker
- 5 Ventilation
- 6 Power button
- 7 IR OUT
- 8 Tilt-Adjustment Foot

- The product colour and shape may vary depending on the model.
- Do not block projector intake and exhaust vents.
- When operating the projector in an enclosed space, allow at least 50 cm clearance around the intake and exhaust vents.

## 03 Installing the Projector



Install the projector horizontally on a flat surface to prevent it from being tilted.

When the screen and the projector are not aligned horizontally and vertically, or the screen is curved, the display may get distorted.

1. Place the projector at an appropriate distance from the screen to be projected, connect with the power cord, and then turn it on.
- When you turn on your Projector for the first time, it immediately starts the Initial Setup. Follow the instructions displayed on the screen and configure the Projector's basic settings to suit your viewing environment.
  - You can turn on the Projector with the power button at the rear of the Projector, and then use the **Control menu**. The **Control menu** appears when the power button is pressed while the Projector is On.
  - When the screen looks skewed or blurred, adjust the display settings by following the next instruction.

SP-LPU7DSA

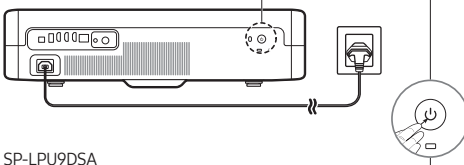

SP-LPU9DSA

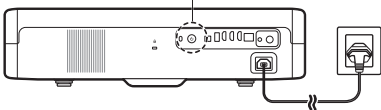

- The product colour and shape may vary depending on the model.

2. Adjust the angle by moving the projector left or right or adjust the angle adjusting tilt-adjustment foot at the bottom to make the screen to be rectangular.

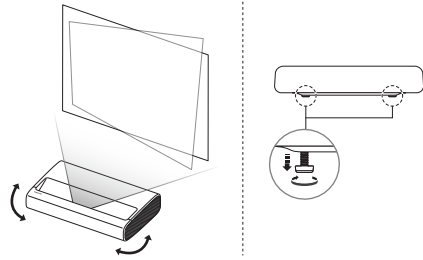

3. Move the projector forward or backward to adjust the projection distance for a desired screen size.
  - When the screen looks blurry, use the **Focus** (M) > ≡ (left directional button) > ⚙️ **Settings** > **All Settings** > **Projector Settings** > **Focus**) function.
  - When the screen looks skewed or distorted, use the **Keystone** (M) > ≡ (left directional button) > ⚙️ **Settings** > **All Settings** > **Projector Settings** > **Keystone**) function. In this case, the screen resolution may decrease.

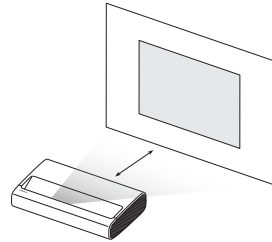

## Using the Power button

You can turn on the Projector with the power button at the rear of the Projector, and then use the **Control menu**. The **Control menu** appears when the power button is pressed while the Projector is On. For more information about its usage, refer to the figure below.

- Manipulate buttons on the side of the product so that the projected screen is not covered.
- Be careful not to directly get the light emitted from the projector lens.

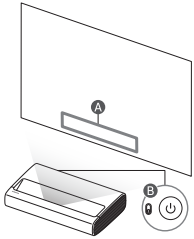

- A Control menu**
- B Microphone switch / Power button**
  - The product colour and shape may vary depending on the model.

## Setting the MIC On/Off

You can turn the MIC on or off by using the MIC switch at the rear of the Projector.

- During analysis using data from the MIC, the data is not saved.



# 04 Troubleshooting and Maintenance

## Troubleshooting

For more information, refer to "Troubleshooting" in the User guide.

> (left directional button) > Settings > Support > Open User guide > Troubleshooting

If none of the troubleshooting tips apply, please visit "www.samsung.com" and click Support or contact the Samsung service centre.

- To keep your Projector in optimum condition, upgrade to the latest software. Use the **Update Now** or **Auto update** functions on the Projector's menu ( > (left directional button) > Settings > Support > Software Update > Update Now or Auto update).

## The Projector won't turn on.

- Make sure that the power cord is securely plugged into the product and the wall outlet.
- Make sure that the wall outlet is working and the remote control sensor at the front right of the Projector is lit and glowing a solid red.
- Try pressing the **Power** button at the rear of the Projector to make sure that the problem is not with the remote control. If the Projector turns on, refer to "The remote control does not work".

## The remote control does not work.

- Check if the remote control sensor of the Projector blinks when you press the button on the remote control.
  - When the remote's battery is discharged, charge the battery using the USB charging port (C-type), or turn over the remote to expose the solar cell to light.
- Try pointing the remote directly at the Projector from 1.5-1.8 m away.
- If your Projector came with a Samsung Smart Remote (Bluetooth Remote), make sure to pair the remote to the Projector. To pair a Samsung Smart Remote, press the and buttons together for 3 seconds.

## Changing the Projector's password

> (left directional button) > Settings > All Settings > General & Privacy > System Manager > Change PIN

Run Change PIN and then enter the current password in the password field. The default password is "0000" (France: "1111"). Enter a new password and then enter it again to confirm it. The password change is complete.

If you forgot your PIN code, press the buttons in the following sequence to reset the PIN to "0000" (France: "1111"):

- Samsung Smart Remote: Press / (Volume) button. > Volume Up > > Volume Down > > Volume Up > .

## 05 Specifications and Other Information

### Specifications

#### Display Resolution

3840 x 2160

#### Lens

Fixed Lens

#### Sound (Output)

LPU7D Series: 30 W

LPU9D Series: 40 W

#### Operating Temperature

10 °C to 40 °C (50 °F to 104 °F)

#### Operating Humidity

10 % to 80 %, non-condensing



#### Storage Temperature

-20 °C to 45 °C (-4 °F to 113 °F)

#### Storage Humidity

5 % to 95 %, non-condensing

### Notes

- This device is a Class B digital apparatus.
- For information about the power supply, and more information about power consumption, refer to the information on the label attached to the product.
  - For the label-rating and laser-related cautions, see the surface of the bottom of the Projector.
- Typical power consumption is measured according to IEC 62087.
- Overall Standby Power Consumption: 2.0 W  
(Wi-Fi Port deactivation method:  >  (left directional button) >  Settings > All Settings > Connection > Network > Network Status > Disconnect)
- To connect a LAN cable, use a CAT 7 (\*STP type) cable for the connection. (100/10 Mbps)
  - \* Shielded Twisted Pair
- The images and specifications of the Unpacking and Installation Guide may differ from the actual product.
- Figures and illustrations in this Simple User Guide are provided for reference only and may differ from the actual product appearance. Product design and specifications may change without notice.
- This product is HDR10+ certified and features a 100-inch Fresnel screen with a 1.3 gain. (The Premiere 9 Series only)

An administration fee may be charged in the following situations:

- (a) An engineer is called out at your request, but it is found that the product has no defect (i.e., where the user manual has not been read).
- (b) You bring the unit to the Samsung service centre, but it is found that the product has no defect (i.e., where the user manual has not been read).

You will be informed of the administration fee amount before a technician visits.

Following the repair by a non-authorized service provider, self-repair or non-professional repair of the product, Samsung is not liable for any damage to the product, any injury or any other product safety issue caused by any attempt to repair the product which does not carefully follow these repair and maintenance instructions. Any damage to the product caused by an attempt to repair the product by any person other than a Samsung certified service provider will not be covered by the warranty.

Please visit [samsung.com/support](http://samsung.com/support) to find further information about external power adapter and remote control associated with EU Ecodesign directive - ErP regulation

### Decreasing power consumption

When you shut the Projector off, it enters Standby mode. In Standby mode, it continues to draw a small amount of power. To decrease power consumption, unplug the power cord when you don't intend to use the Projector for a long time.

Hereby, Samsung declares that this radio equipment is in compliance with Directive 2014/53/EU and the relevant UK statutory requirements.

The full text of the declaration of conformity is available at the following internet address:

<http://www.samsung.com> go to Support and enter the model name.

This equipment may be operated in all EU countries and in the UK. The 5 GHz WLAN(Wi-Fi) function of this equipment may only be operated indoors.

RF max transmitter power :

100 mW at 2.4 GHz - 2.4835 GHz,

200 mW at 5.15 GHz - 5.25 GHz & 5.47 GHz - 5.725 GHz,

100 mW at 5.25 GHz - 5.35 GHz.





**Correct Disposal of This Product (Waste Electrical & Electronic Equipment)**  
(Applicable in countries with separate collection systems)



This marking on the product, accessories or literature indicates that the product and its electronic accessories (e.g. charger, headset, USB cable) should not be disposed of with other household waste at the end of their working life. To prevent possible harm to the environment or human health from uncontrolled waste disposal, please separate these items from other types of waste and recycle them responsibly to promote the sustainable reuse of material resources.

Household users should contact either the retailer where they purchased this product, or their local government office, for details of where and how they can take these items for environmentally safe recycling.

Business users should contact their supplier and check the terms and conditions of the purchase contract. This product and its electronic accessories should not be mixed with other commercial wastes for disposal.



**Correct disposal of batteries in this product**  
(Applicable in countries with separate collection systems)

The marking on the battery, manual or packaging indicates that the battery in this product should not be disposed of with other household waste. Where marked, the chemical symbols Hg, Cd or Pb indicate that the battery contains mercury, cadmium or lead above the reference levels in EC Directive 2006/66.

The battery incorporated in this product is not user replaceable. For information on its replacement, please contact your service provider. Do not attempt to remove the battery or dispose it in a fire. Do not disassemble, crush, or puncture the battery. If you intend to discard the product, the waste collection site will take the appropriate measures for the recycling and treatment of the product, including the battery.

#### Removing the battery

- To remove the battery, contact an authorised service centre. To obtain battery removal instructions, please visit [www.samsung.com/global/ecodesign\\_energy](http://www.samsung.com/global/ecodesign_energy).
- For your safety, you must not attempt to remove the battery. If the battery is not properly removed, it may lead to damage to the battery and device, cause personal injury, and/or result in the device being unsafe.

## Declaration of Conformity

### Manufacturer

Name: Samsung

Registered Trade Name: Samsung Electronics Co., Ltd

Address: 129 Samsung-ro, Yeongtong-gu, Suwon-si, Gyeonggi-do, Korea

### Product Details

Product: Smart Control

Model(s): VG-TM2360S

### Declaration and applicable standards

We hereby declare under our sole responsibility that the product above is in compliance with the essential requirements of the Radio Equipment Directive(2014/53/EU) by application of:

#### EMC

EN 301 489-1 V2.2.3

EN 301 489-17 V3.2.4

#### Safety

EN IEC 62368-1:2020+A11:2020

EN IEC 62368-3 :2020

EN 62479:2010

#### Radio

EN 300 328 V2.2.2

and the Directive (2011/65/EU) on the restriction of the use of certain hazardous substances in electrical and electronic equipment by application of EN IEC 63000:2018.



### Signed for and on behalf of : Samsung

Samsung Euro QA Lab, Saxony Way, Yateley, GU46 6GG, UK \*  
2023-11-14 (Place and date of signature)

Stephen Colclough – Director  
Regulatory Affairs  
(Name and signature of  
authorized person)





- ※ This is not the address of Samsung Service Centre. Please see the address or the phone number of Samsung Service Centre in the warranty card or contact the retailer where you purchased your product.

# Vor dem Lesen dieses Einfaches Benutzerhandbuch

Dieser Projector wird mit diesem Einfaches Benutzerhandbuch und einem eingebetteten Benutzerhandbuch   (Richtungstaste nach links) >  **Einstellungen** > **Unterstützung** > **Benutzerhandbuch öffnen**) geliefert.

## Achtung! Wichtige Sicherheitshinweise

Lesen Sie die Sicherheitshinweise sorgfältig, bevor Sie den Projector verwenden. In der folgenden Tabelle finden Sie eine Erklärung für die Symbole, die Sie möglicherweise auf Ihrem Samsung-Produkt sehen.

ACHTUNG	
GEFAHR DURCH STROMSCHLAG NICHT ÖFFNEN	
<p>ACHTUNG: UM DAS RISIKO EINES STROMSCHLAGS ZU VERRINGERN, DÜRFEN SIE DIE ABDECKUNG (ODER RÜCKSEITE) NICHT ÖFFNEN. ES BEFINDEN SICH IM INNEREN KEINE TEILE, DIE VON BENUTZERN GEWARTET WERDEN KÖNNEN. ALLE WARTUNGSARBEITEN SIND QUALIFIZIERTEM FACHPERSONAL ZU ÜBERLASSEN.</p>	
	Dieses Symbol zeigt an, dass im Inneren Hochspannung vorhanden ist. Es ist gefährlich, Teile im Inneren dieses Bildschirms zu berühren.
	Dieses Symbol weist darauf hin, dass diesem Gerät wichtige Anweisungen zum Betrieb und zur Wartung beigefügt sind.
	Wechselspannung: Bei einer mit diesem Symbol gekennzeichneten Nennspannung handelt es sich um eine Wechselspannung.
	Gleichspannung: Bei einer mit diesem Symbol gekennzeichneten Nennspannung handelt es sich um eine Gleichspannung.
	Achtung! Gebrauchsanweisung beachten: Dieses Symbol weist den Benutzer an, weitere sicherheitsrelevante Informationen dem Einfaches Benutzerhandbuch zu entnehmen.

## Stromversorgung

- Belasten Sie Steckdosen, Verlängerungskabel oder Netzteile nicht über ihre maximale Spannung und Kapazität hinaus. Dies kann einen Brand oder elektrischen Schlag verursachen. Informationen zu Spannung und Stromstärke finden Sie im Abschnitt mit den technischen Daten des Handbuchs oder auf dem Etikett des Netzteils.
- Netzkabel müssen so verlegt werden, dass niemand auf das Kabel treten kann oder es durch Gegenstände gequetscht wird, die auf dem Kabel stehen oder gegen das Kabel drücken. Insbesondere ist auf Stecker, Netzteile und die Kabeldurchführung am Gerätegehäuse zu achten.
- Führen Sie niemals Metallgegenstände in die Öffnungen des Geräts ein. Dies kann einen elektrischen Schlag verursachen.
- Berühren Sie zur Vermeidung von Stromschlägen keinesfalls Bauteile im Inneren des Geräts. Das Gerät darf nur von einem qualifizierten Techniker geöffnet werden.
- Stellen Sie sicher, dass der Netzstecker fest in der Steckdose sitzt. Ziehen Sie das Netzkabel nie am Kabel selbst, sondern stets am Stecker aus der Steckdose. Ziehen Sie niemals am Kabel, um den Netzstecker aus der Steckdose zu ziehen. Berühren Sie das Netzkabel niemals mit feuchten Händen.
- Wenn das Gerät nicht einwandfrei funktioniert, insbesondere beim Auftreten ungewöhnlicher Geräusche oder Gerüche aus dem Inneren, trennen Sie es unverzüglich von der Stromversorgung und wenden Sie sich umgehend an Ihren nächstgelegenen Händler oder das nächste Samsung Kundendienstzentrum.
- Trennen Sie das Gerät aus Sicherheitsgründen bei einem Gewitter oder bei längerer unbeaufsichtigter Nutzungspause unbedingt vom Netz und von der Antenne bzw. vom Kabelsystem.
  - Staubablagerungen können Stromschläge, Kurzschlüsse oder Brände verursachen, da sie zu Funkenbildung, übermäßiger Erwärmung und Beschädigung der Isolierung am Netzkabel führen können.
- Verwenden Sie nur ordnungsgemäß geerdete Stecker und Steckdosen.
  - Eine fehlerhafte Erdung kann zu Stromschlägen oder Schäden am Gerät führen. (Nur Geräte der Klasse I.)
- Um dieses Gerät vollständig abzuschalten, müssen Sie den Netzstecker aus der Steckdose ziehen. Um sicherzustellen, dass Sie das Gerät bei Bedarf schnell vom Netz trennen können, müssen die Steckdose und der Netzstecker jederzeit leicht zugänglich sein.



## Installation

- Außerdem darf das Gerät keinesfalls in der Nähe oder oberhalb eines Heizstrahlers oder -körpers aufgestellt werden oder an Orten, an denen es direkter Sonneneinstrahlung ausgesetzt ist.
- Stellen Sie keine mit Wasser gefüllten Objekte (Vasen usw.) auf dieses Gerät, da dies zu einem Brand oder Stromschlag führen kann.
- Setzen Sie dieses Gerät niemals Regen oder Feuchtigkeit aus.
- Wenden Sie sich für weiterführende Informationen an ein autorisiertes Kundendienstzentrum, wenn der Projector an einem Ort mit hoher Konzentration an Staubpartikeln, außergewöhnlich hohen oder niedrigen Temperaturen, hoher Luftfeuchtigkeit oder in unmittelbarer Nähe zu Chemikalien aufgestellt oder z. B. an einem Bahnhof oder Flughafen im Dauerbetrieb verwendet werden soll. Eine nicht fachgerechte Aufstellung kann zu schweren Schäden am Projector führen.
- Setzen Sie das Gerät niemals Regen oder Feuchtigkeit aus.

### Montieren des Projector an einer Wand



Wenn Sie den Projector an einer Wand anbringen möchten, sollten Sie sich auf jeden Fall an einen kompetenten Dienstleister wenden. Andernfalls könnte der Projector herunterfallen und so Verletzungen oder Beschädigungen des Geräts verursachen.

- Bei der Installation der Wandhalterung empfehlen wir, alle vier Schrauben festzuziehen.



Befestigen Sie die Wandhalterung nicht, während der Projector eingeschaltet ist. Sie könnten dabei einen Stromschlag erhalten und sich verletzen.

- Verwenden Sie keine Schrauben, die länger sind als in der Standardspezifikation für Schrauben angegeben. Zu lange Schrauben können Schäden an den inneren Bauteilen des Projector verursachen.
- Bei Wandhalterungen, die nicht der Standardspezifikation für Schrauben entsprechen, hängt die Länge der Schrauben von den Spezifikationen der Wandhalterung ab.
- Ziehen Sie die Schrauben nicht zu fest an. Dadurch kann das Gerät beschädigt werden oder herunterfallen und so Verletzungen verursachen. Samsung haftet nicht bei derartigen Unfällen.
- Samsung haftet nicht für Geräteschäden oder Verletzungen, wenn eine Wandhalterung verwendet wird, die nicht spezifiziert ist, oder wenn der Verbraucher die Montageanleitung für das Produkt nicht befolgt.
- Nehmen Sie die Wandmontage des Projector nur zu zweit vor.

## Ausreichende Belüftung Ihres Projector

Halten Sie beim Aufstellen des Projector einen Abstand von mindestens 10 cm zwischen dem Projector und anderen Objekten (Wänden, Schrankwänden usw.) ein, um eine ausreichende Belüftung zu gewährleisten. Wenn Sie nicht für eine ausreichende Lüftung sorgen, können aufgrund des Temperaturanstiegs im Innern des Bildschirms ein Brand oder ein Problem mit dem Gerät die Folge sein.

- Wenn Sie den Projector in einem geschlossenen Raum einsetzen, lassen Sie im Bereich der Lüftungsschlitze mindestens 50 cm Freiraum.

## Funktion

- Für dieses Gerät werden Batterien benötigt. Entsorgen Sie die Batterien ordnungsgemäß und in Übereinstimmung mit den für Sie geltenden Umweltschutzbestimmungen. Bitte wenden Sie sich bei Fragen zur ordnungsgemäßen Entsorgung an Ihre örtlichen Behörden.
- Bewahren Sie die Zubehörteile (Fernbedienung, usw.) an einem sicheren Ort außerhalb der Reichweite auf.
- Lassen Sie das Gerät nicht fallen, und setzen Sie es keiner Schlag- oder Stoßeinwirkung aus. Wenn das Gerät beschädigt ist, trennen Sie es vom Stromnetz und wenden Sie sich an ein Samsung Kundendienstzentrum.
- Entsorgen Sie die Fernbedienung oder die Batterien niemals in einem Feuer.
- Schließen Sie die Batterien nicht kurz, nehmen Sie sie nicht auseinander und setzen Sie sie keiner Hitze aus.
- Wenn die Batterie ins Feuer oder in einen heißen Ofen gelegt oder mechanisch zerdrückt oder zerschnitten wird, kann dies zu einer Explosion führen.
- Wenn Sie die Batterie in eine Umgebung mit extrem hohen Temperaturen legen, könnte dies zu einer Explosion oder zum Austreten von entflammaren Flüssigkeiten/Gasen führen.
- Eine Batterie, die einem extrem niedrigen Druck ausgesetzt ist, kann zu einer Explosion oder zum Austreten von entflammaren Flüssigkeiten/Gasen führen.
- **ACHTUNG:** Wenn Sie die für die Fernbedienung mitgelieferten Batterien durch neue Batterien des falschen Typs ersetzen, besteht Explosionsgefahr. Setzen Sie nur Batterien des gleichen oder eines gleichwertigen Typs ein.
- **WARNUNG -** Verwenden Sie um das Produkt herum keine flüssigen Begasungsmittel, die Chemikalien enthalten, wie Mückenschutzmittel oder Lufterfrischer.
  - Wenn Dampf mit der Oberfläche des Geräts in Berührung kommt oder in das Gerät eindringt, kann er Flecken oder Fehlfunktionen verursachen.
- **ACHTUNG: SORGEN SIE DAFÜR, DASS DAS GERÄT NIEMALS IN DIE NÄHE VON KERZEN, OFFENEM FEUER ODER SONSTIGEN GEGENSTÄNDEN MIT OFFENEN FLAMMEN GELANGT. ANDERNFALLS BESTEHT BRANDGEFAHR.** 
- Wenn Sie den Projector ganz ausschalten müssen, warten Sie, bis das Gebläse vollständig zum Stillstand gekommen ist. Erst dann ist der Projector vollständig abgekühlt.
- Seien Sie vorsichtig, wenn Sie den Projector nach längerem Betrieb berühren. Einige Teile können sich heiß anfühlen.



## Pflegen des Projector

- Ziehen Sie zum Reinigen den Netzstecker aus der Steckdose, und wischen Sie das Gerät mit einem weichen, trockenen Tuch ab. Verwenden Sie keine Chemikalien wie Wachs, Benzol, Alkohol, Verdüner, Insektizide, Luftverbesserer, Schmiermittel oder Reinigungsmittel. Diese Chemikalien können die Oberfläche des Projector beschädigen und aufgedruckte Kennzeichnungen lösen bzw. entfernen.
- Beim Reinigen können Kratzer auf dem Gehäuse des Projectors entstehen. Wischen Sie das Gehäuse vorsichtig mit einem weichen Tuch ab, um Kratzer zu vermeiden.
- Spritzen Sie weder Wasser noch Reinigungsmittel direkt auf den Projector. Jede Flüssigkeit, die in den Bildschirm eindringt, kann zu einer Funktionsstörung, einem Brand oder einem Stromschlag führen.

## Laser

- Das aus dem Projektorobjektiv austretende Licht darf während im Betrieb nicht blockiert werden. Das Laserlicht erhitzt den Gegenstand und kann ihn schmelzen, Verbrennungen verursachen oder einen Brand auslösen.
- Schauen Sie nicht direkt in das aus dem Projector-Objektiv austretende Licht und projizieren Sie das Licht nicht in die Augen einer Person.



IEC 60825-1:2014, EN 60825-1:2014+A11:2021, EN 50689:2021  
CLASS 1 CONSUMER LASER PRODUCT RISK GROUP 2  
Complies with 21 CFR 1040.10 and 1040.11 except for conformance as a Risk Group 2 LIP as defined in IEC 62471-5:Ed. 1.0. For more information see Laser Notice No. 57, dated May 8, 2019.

CEI 60825-1:2014, EN 60825-1:2014+A11:2021, EN 50689:2021  
CLASSE 1 PRODUIT LASER CONSOMMATEUR GROUPE DE RISQUE 2  
Conforme aux normes 21 CFR 1040.10 et 1040.11, à l'exception de la conformité en tant que LIP du groupe de risque 2 définie dans la CEI 62471-5: Ed. 1.0. Pour plus d'informations, voir l'avis au laser n° 57 du 8 mai 2019.

IEC 60825-1:2014, EN 60825-1:2014+A11:2021, EN 50689:2021 CLASE 1 GRUPO DE RIESGO DE PRODUCTOS LASER DE CONSUMO 2  
Cumple con 21 CFR 1040.10 y 1040.11 excepto por conformidad como un riesgo LIP del grupo 2 como se define en IEC 62471-5: Ed. 1.0. Para obtener más información, consulte Laser Aviso No 57, de fecha 8 de mayo de 2019.

IEC 60825-1:2014, EN 60825-1:2014+A11:2021, EN 50689:2021  
等級1 消費類雷射產品風險組 2  
除了IEC 62471-5:Ed.1.0中定義的RG2 LIP 危險等級以外，要符合21 CFR 1040.10和1040.11，更多相關資訊，請參閱2019年5月8日的第57號雷射公告。

IEC 60825-1:2014, EN 60825-1:2014+A11:2021, EN 50689:2021  
1 类消费类激光产品风险组 2  
除了IEC 62471-5:Ed.1.0中定义的RG2 LIP 危险等级以外，要符合21 CFR 1040.10和1040.11，更多相关信息，请参閱2019年5月8日的第57号激光公告。

- Wie bei jeder hellen Lichtquelle, dürfen Sie nicht direkt in den Lichtstrahl schauen, (RG2 IEC 62471-5:2015).

- IEC 60825-1:2014, EN 60825-1:2014+A11:2021, EN 50689:2021 LASERPRODUKT DER KLASSE 1 – RISIKOGROPPE 2, Entspricht 21 CFR 1040.10 und 1040.11 mit Ausnahme der Konformität als Risikogruppe 2 LIP gemäß Definition in IEC 62471-5:Ed. 1.0. Für weitere Informationen siehe Laser Notice Nr. 57 vom 8. Mai 2019.
- Verwendungszweck des Produkts als Laserprodukt für Verbraucher und Konformität mit EN 50689: 2021.
- Dieser Projector verfügt über ein eingebautes Lasermodul der Klasse 4. Das Zerlegen oder Modifizieren ist sehr gefährlich und sollte niemals versucht werden.
- Zusätzliche Anweisungen zur Beaufsichtigung von Kindern: Sie dürfen nicht in den Lichtstrahl schauen und keine optischen Hilfsmittel verwenden
  - Es wird darauf hingewiesen, dass Kinder zu beaufsichtigen sind und ihnen niemals gestattet werden darf, in den Lichtstrahl des Projektors zu schauen, egal in welcher Entfernung vom Projector.
  - Hinweis: Achten Sie aufmerksam darauf, dass Sie den Projector nicht mit der Fernbedienung einschalten, während Sie sich der Projektionslinse befinden.
  - Hinweis für den Benutzer: Die Verwendung optischer Hilfsmittel wie Ferngläsern oder Teleskopen im Strahlengang ist zu unterlassen.
- Sie dürfen den Projector weder öffnen noch auseinanderbauen, da dies zu Schäden aufgrund der Einwirkung von Laserstrahlung führen kann.

## 01 Lieferumfang

Vergewissern Sie sich, dass die folgenden Teile im Lieferumfang des Projector enthalten sind. Falls Komponenten fehlen sollten, setzen Sie sich bitte mit Ihrem Händler in Verbindung.

- Samsung Smart Remote
- Einfaches Benutzerhandbuch
- Garantiekarte / Rechtshinweise (nicht überall verfügbar)
- Netzkabel

- Farbe und Form der Teile können sich je nach Modell unterscheiden.
- Nicht mitgelieferte Kabel können gesondert erworben werden.

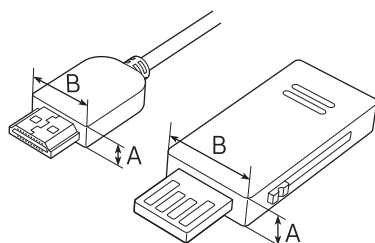

$A \leq 10 \text{ mm} / B \leq 18 \text{ mm}$

- Wenn Sie an den HDMI-Anschluss ein HDMI-Kabel oder ein USB-Flash-Laufwerk an den USB-Anschluss anschließen, verwenden Sie ein Gerät mit einer Breite von maximal 18 mm und einer Höhe von maximal 10 mm. Wenn das USB-Kabel oder das USB-Flash-Laufwerk nicht in die USB-Anschlüsse des Projektors passt, verwenden Sie ein Verlängerungskabel, das USB 2.0 unterstützt.
- Verwenden Sie ein zertifiziertes Kabel mit HDMI-Logo.
- Wenn Sie kein zertifiziertes HDMI-Kabel verwenden, kann möglicherweise kein Bild angezeigt werden oder es treten Verbindungsfehler auf. (Empfohlene HDMI-Kabel)
  - Ultra-High-Speed-HDMI-Kabel (3 m oder weniger)

## 02 Produktübersicht

### Informationen zur Projector

<Vorderseite>

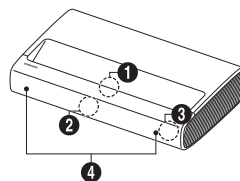

<Rückseite>

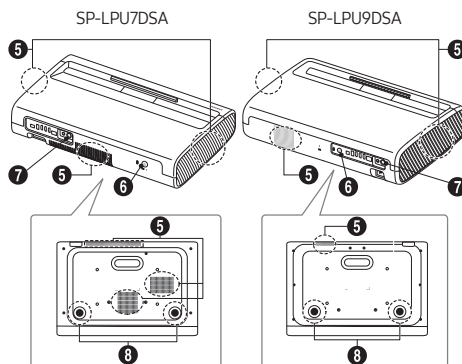

- 1 Objektiv / IR OUT
- 2 MIC-Öffnung
- 3 Fernbedienungssensor / LED-Anzeigen
- 4 Lautsprecher
- 5 Lüftung
- 6 Netztaste
- 7 IR OUT
- 8 Höhenstellfuß

- Form und Farbe des Bildschirms können je nach Modell unterschiedlich sein.
- Blockieren Sie nicht die Lüftungsschlitze des Projektors
- Wenn Sie den Projektor in einem geschlossenen Raum einsetzen, lassen Sie im Bereich der Lüftungsschlitze mindestens 50 cm Freiraum.

## 03 Installieren des Projector



Stellen Sie den Projektor waagrecht auf einer ebenen Fläche auf, damit er nicht kippen kann. Die Anzeige ist möglicherweise verzerrt, wenn die Leinwand und der Projektor horizontal und vertikal nicht richtig ausgerichtet sind oder wenn die Leinwand gekrümmt ist.

1. Stellen Sie den Projektor in einem angemessenen Abstand von der Leinwand auf, schließen Sie sein Netzkabel an und schalten Sie ihn dann ein.
- Wenn Sie den Projektor zum ersten Mal einschalten, wird sofort die Ersteinrichtung gestartet. Befolgen Sie die Anweisungen auf dem Bildschirm und konfigurieren Sie die Grundeinstellungen des Projector so, dass er an die bei Ihnen herrschenden Lichtverhältnisse angepasst ist.
  - Sie können den Projektor mit der Netztaaste an der Rückwand des Projectors einschalten und dann das **Steuerungsmenü** verwenden. Das **Steuerungsmenü** wird angezeigt, wenn Sie die Netztaaste bei laufendem Projector drücken.
  - Wenn das Bild schief oder verschwommen aussieht, passen Sie die Anzeigeeinstellungen an. Befolgen Sie dazu die nächste Anweisung.

SP-LPU7DSA

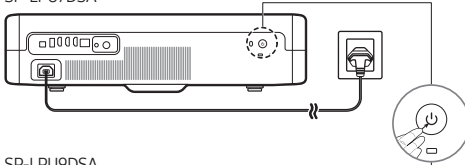

SP-LPU9DSA

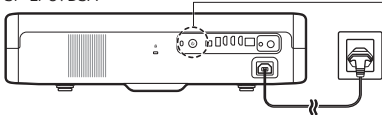

- Form und Farbe des Bildschirms können je nach Modell unterschiedlich sein.

2. Verändern Sie den Projektionswinkel so, damit das angezeigte Bild rechteckig aussieht. Hierzu drehen Sie den den Projektor nach links oder rechts und passen den Höhenstellfuß an.

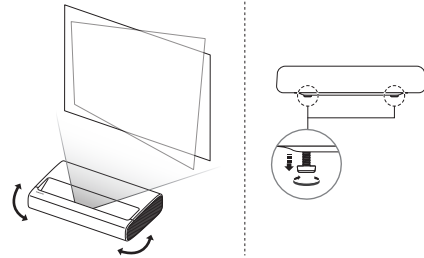

3. Verschieben Sie den Projektor vorwärts oder rückwärts, um den Projektionsabstand an die gewünschte Größe der Projektionsfläche anzupassen.
  - Wenn der Bildschirm verschwommen aussieht, können Sie die Funktion **Fokus** (🔍) > ≡ (Richtungstaste nach links) > ⚙️ **Einstellungen** > **Alle Einstellungen** > **Projector-Einstellungen** > **Fokus**) verwenden.
  - Wenn der Bildschirm schief oder verzerrt aussieht, können Sie die Funktion **Keystone** (🏠) > ≡ (Richtungstaste nach links) > ⚙️ **Einstellungen** > **Alle Einstellungen** > **Projector-Einstellungen** > **Keystone**) verwenden. In diesem Fall kann sich die Bildauflösung verringern.

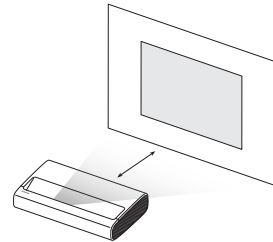

## Verwenden der Netztaaste

Sie können den Projector mit der Netztaaste an der Rückwand des Projectors einschalten und dann das **Steuerungsmenü** verwenden. Das **Steuerungsmenü** wird angezeigt, wenn Sie die Netztaaste bei laufendem Projector drücken. Weitere Informationen über die Verwendung erhalten Sie in der nachfolgenden Abbildung.

- Achten Sie darauf, dass das projizierte Bild beim Betätigen der seitlichen Tasten am Projector nicht verdeckt wird.
- Achten Sie darauf, nicht in den Lichtstrahl des Projectors zu schauen.

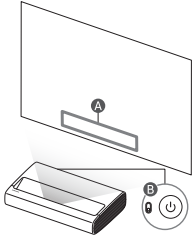

**A** Steuerungsmenü

**B** Mikrofonschalter / Netztaaste

- Form und Farbe des Bildschirms können je nach Modell unterschiedlich sein.

## Ein-/Ausschalten des Mikrofons

Sie können das Mikrofon aktivieren oder deaktivieren, indem Sie den MIC-Schalter an der Rückwand des Projectors verwenden.

- Bei der Analyse anhand der Daten vom Mikrofon werden die Daten nicht gespeichert.



# 04 Fehlerbehebung und Wartung

## Fehlerbehebung

Weitere Informationen erhalten Sie im Abschnitt „Fehlerbehebung“ im Benutzerhandbuch.

> (Richtungstaste nach links) > **Einstellungen** > **Unterstützung** > **Benutzerhandbuch öffnen** > **Fehlerbehebung**

Wenn keiner dieser Tipps zur Fehlerbehebung weiterhilft, besuchen Sie die Website „www.samsung.com“, und klicken Sie dort auf „Support“ oder wenden Sie sich an das Samsung Kundendienstzentrum.

- Aktualisieren Sie die Firmware auf die neueste Version, um die optimale Leistung Ihres Projector zu erhalten. Verwenden Sie eine der Funktionen **Jetzt aktualisieren** bzw. **Automatisches Update** im Menü des Projector > (Richtungstaste nach links) > **Einstellungen** > **Unterstützung** > **Software-Update** > **Jetzt aktualisieren** oder **Automatisches Update**.

## Der Projector kann nicht eingeschaltet werden.

- Vergewissern Sie sich, dass das Netzkabel sicher mit dem Produkt und der Wandsteckdose verbunden ist.
- Stellen Sie sicher, dass die Steckdose funktioniert und der Fernbedienungssensor vorne rechts am Projector durchgehend rot leuchtet.
- Drücken Sie die Taste **Ein/Aus** an der Rückwand des Projectors, um auszuschließen, dass ein Problem mit der Fernbedienung vorliegt. Wenn der Projector eingeschaltet wird, lesen Sie den Abschnitt „Die Fernbedienung funktioniert nicht“.

## Die Fernbedienung funktioniert nicht.

- Kontrollieren Sie, ob der Fernbedienungssensor am Projector blinkt, wenn Sie auf die Taste auf der Fernbedienung drücken.
  - Wenn die Batterie der Fernbedienung entladen ist, laden Sie die Batterie unter Verwendung des USB-Ladeanschlusses (Typ C) oder drehen Sie die Fernbedienung um, um die Solarzelle Licht auszusetzen.
- Richten Sie die Fernbedienung aus einer Entfernung von 1,5 - 1,8 m direkt auf den Projector.
- Wenn Ihr Projector mit einer Samsung Smart Remote (Bluetooth-Fernbedienung) geliefert wurde, müssen Sie die Fernbedienung mit dem Projector koppeln. Zum Koppeln einer Samsung Smart Remote drücken Sie die Tasten und zusammen 3 Sekunden lang.

## Ändern des Kennworts für den Projector

> (Richtungstaste nach links) > **Einstellungen** > **Alle Einstellungen** > **Allgemein und Datenschutz** > **Systemmanager** > **PIN ändern**

Führen Sie die Funktion **PIN ändern** aus, und geben Sie dann im Kennwortfeld das aktuelle Kennwort ein. Das Standardkennwort lautet „0000“ (Frankreich: „1111“).

Geben Sie ein neues Kennwort ein und bestätigen Sie es durch eine erneute Eingabe. Das Kennwort wurde geändert.

Wenn Sie Ihren PIN-Code vergessen haben, drücken Sie die Tasten auf der Fernbedienung in der angegebenen Reihenfolge, um die PIN auf „0000“ zurückzusetzen (Frankreich: „1111“):

- Samsung Smart Remote: Drücken Sie die Taste (Lautstärke). > **Lauter** > > **Leiser** > > **Lauter** > .

## 05 Technische Daten und weitere Informationen

### Technische Daten

#### Anzeigauflösung

3840 x 2160

#### Objektiv

Feststehende Linse

#### Ton (Ausgang)

Modellreihe LPU7D: 30 W

Modellreihe LPU9D: 40 W

#### Temperatur (im Betrieb)

10 °C bis 40 °C (50 °F bis 104 °F)

#### Luftfeuchtigkeit (im Betrieb)

10 % bis 80 %, nicht kondensierend

#### Temperatur (bei Lagerung)

-20 °C bis 45 °C (-4 °F bis 113 °F)

#### Luftfeuchtigkeit (bei Lagerung)

5 % bis 95 %, nicht kondensierend

### Hinweise

- Dies ist ein digitales Gerät der Klasse B.
- Die technischen Daten zur benötigten Netzspannung und Informationen zum Energieverbrauch finden Sie auf dem Etikett am Gerät.
  - Die Aufkleber mit der Angabe der Verbrauchsklassen und den Warnhinweisen für Lasergeräte sind auf der Unterseite des Projector angebracht.
- Der typische Stromverbrauch wird gemäß IEC 62087 gemessen.
- Gesamter Standby-Stromverbrauch: 2,0 W (WLAN-Anschluss-Deaktivierung:   (Richtungstaste nach links) >  **Einstellungen** > **Alle Einstellungen** > **Verbindung** > **Netzwerk** > **Netzwerkstatus** > **Verbindung trennen**)
- Verwenden Sie für den Anschluss an das LAN ein CAT7-Kabel (\*STP-Kabel). (100/10 Mbit/s)
  - \* Shielded Twisted Pair
- Die Bilder und Spezifikationen der Auspacken und Installationsanleitung können vom tatsächlichen Produkt abweichen.
- Die Abbildungen und Illustrationen in diesem Einfaches Benutzerhandbuch dienen nur zur Information und können vom tatsächlichen Aussehen des Geräts abweichen. Änderungen an Ausführung und technischen Daten vorbehalten.
- Dieses Produkt ist HDR10+-zertifiziert und verfügt über eine 100-Zoll-Fresnel-Leinwand mit einem Gain-Faktor von 1,3. (nur Modellreihe The Premiere 9)

Für Reparaturen an Ihrem Gerät fallen Gebühren an, wenn:

- (a) auf Ihren Wunsch ein Techniker zu Ihnen geschickt wird, aber es wird festgestellt, dass kein Defekt des Geräts vorliegt (d. h. wenn das Benutzerhandbuch nicht gelesen wurde).
- (b) Sie das Gerät in das Samsung Kundendienstzentrum bringen, aber es wird festgestellt, dass kein Defekt des Geräts vorliegt (d. h. wenn das Benutzerhandbuch nicht gelesen wurde).

Die Höhe eventuell anfallender Gebühren wird Ihnen vor dem Besuch eines Technikers mitgeteilt.

Bei jeder Reparatur sind zwingend die von Samsung bereitgestellten Reparatur- und Wartungsanweisungen zu beachten. Samsung übernimmt keinerlei Haftung für den Fall, dass infolge einer nicht entsprechend fachgerechten Reparatur oder eines nicht fachgerechten Reparaturversuchs Schäden jeglicher Art am Produkt, wie auch mögliche Verletzungen oder Produktsicherheitsmängel auftreten. Nicht fachgerecht ist eine Reparatur insbesondere, wenn die von Samsung bereitgestellten Reparatur- und Wartungsanweisungen nicht eingehalten wurden. Jegliche Schäden am Produkt, die auf einer Reparatur oder eines Reparaturversuchs durch Dritte, die nicht von Samsung als Service-Dienstleister zertifiziert sind, zurückzuführen sind, sind von der Herstellergarantie ausgeschlossen.

Auf der Webseite <https://www.samsung.com/de/support/> finden Sie weitere Informationen zum externen Netzadapter und zur Fernbedienung im Hinblick auf die europäische Ökodesign-Richtlinie (ErP).

### Verringern des Stromverbrauchs

Wenn Sie den Projector ausschalten, wechselt er in den Standby-Modus. Im Standby-Modus verbraucht es weiterhin eine gewisse Menge an Strom. Wenn Sie den Projector längere Zeit nicht verwenden, sollten Sie daher den Netzstecker aus der Steckdose ziehen, um den Stromverbrauch zu senken.

Hiermit erklärt Samsung, dass dieses Gerät mit der Richtlinie 2014/53/EU und den entsprechenden gesetzlichen Bestimmungen des Vereinigten Königreichs konform ist. Den vollständigen Text der Konformitätserklärung können Sie unter folgender Internetadresse abrufen: <http://www.samsung.com>, wechseln Sie zu „Support“ und geben Sie die Modellbezeichnung ein. Dieses Gerät darf in allen Ländern der EU und im Vereinigten Königreich verwendet werden. Die 5 GHz WLAN(Wi-Fi)-Funktion dieses Gerätes darf nur im Innenbereich genutzt werden.  
RF maximale Sendeleistung:  
100 mW bei 2,4 GHz - 2,4835 GHz,  
200 mW bei 5,15 GHz - 5,25 GHz & 5,47 GHz - 5,725 GHz,  
100 mW bei 5,25 GHz - 5,35 GHz.





### Korrekte Entsorgung von Altgeräten

Das Symbol der durchgestrichenen Abfalltonne auf Rädern auf einem Elektro- oder Elektronikgerät, der Verpackung, Gebrauchsanweisung oder dem Garantieschein weist darauf hin, dass das Elektro- oder Elektronikgerät nicht im unsortierten Siedlungsabfall (Hausmüll) entsorgt werden darf, sondern einer getrennten Sammlung zugeführt werden muss. Sie sind verpflichtet, dieses Gerät und Zubehörteile einer vom Hausmüll getrennten Erfassung zuzuführen. Altbatterien und Altkumulatoren, die nicht vom Altgerät umschlossen sind, sowie Lampen, die zerstörungsfrei aus dem Altgerät entnommen werden können, sind vor der Abgabe an einer Erfassungsstelle zerstörungsfrei vom Altgerät zu trennen. Vertreiber von Elektro- oder Elektronikgeräten, einschließlich des Lebensmitteleinzel-, Fernabsatz- und Versandhandels, sind ab einer bestimmten Verkaufs-, Lager- bzw. Versandflächengröße gesetzlich grundsätzlich zur unentgeltlichen Rücknahme von Altgeräten verpflichtet, wenn Sie bei dem Vertreiber ein neues Gerät kaufen oder es sich um ein kleines Altgerät handelt, das bestimmte Maße nicht überschreitet. Nähere Informationen und Einzelheiten zu diesen Rücknahmemöglichkeiten und -pflichten erhalten Sie von dem jeweiligen Vertreiber. Endnutzer einschließlich privater Nutzer wenden sich an ihren öffentlich-rechtlichen Entsorgungsträger, um in Erfahrung zu bringen, wo sie das Altgerät für eine umweltfreundliche Entsorgung zurückgeben können. Gewerblichen Endnutzern stehen zusätzliche herstellereigenspezifische Möglichkeiten zur Rückgabe zur Verfügung, die sie direkt beim Hersteller erfragen können. Bitte löschen Sie vor Abgabe an einer Erfassungsstelle selbstständig alle personenbezogenen Daten auf Ihrem Gerät.



### Ordnungsgemäße Entsorgung der Batterien in diesem Gerät (Anwendbar in Ländern mit Systemen zur getrennten Sammlung von Wertstoffen)

Diese Kennzeichnung auf der Batterie, dem Handbuch oder der Verpackung bedeutet, dass die Batterien am Ende ihrer Lebensdauer nicht im normalen Hausmüll entsorgt werden dürfen. Die Kennzeichnung mit den chemischen Symbolen „Hg“, „Cd“ oder „Pb“ bedeutet, dass die Batterie Quecksilber, Cadmium oder Blei in Mengen enthält, die die Grenzwerte der EU-Direktive 2006/66 übersteigen. Wenn Batterien nicht ordnungsgemäß entsorgt werden, können diese Substanzen die Gesundheit von Menschen oder die Umwelt gefährden. Zum Schutz der natürlichen Ressourcen und zur Förderung der Wiederverwertung von Materialien trennen Sie die Batterien von anderem Müll und führen Sie sie Ihrem örtlichen Recyclingsystem zu.

### Akku entfernen

- Wenden Sie sich an ein autorisiertes Servicecenter, wenn der Akku entnommen werden soll. Eine Anleitung zum Entfernen des Akkus erhalten Sie unter [www.samsung.com/global/ecodesign\\_energy](http://www.samsung.com/global/ecodesign_energy).
- Aus Sicherheitsgründen dürfen Sie nicht versuchen, den Akku zu entnehmen. Wird der Akku nicht ordnungsgemäß entfernt, kann dies zu Schäden an Akku und Gerät, zu Verletzungen und/oder zu einer Beeinträchtigung der Sicherheit des Geräts führen.

## Konformitätserklärung

### Hersteller

Bezeichnung: Samsung  
 Eingetragener Handelsname: Samsung Electronics Co., Ltd  
 Adresse: 129 Samsung-ro, Yeongtong-gu, Suwon-si, Gyeonggi-do, Korea

### Produktdetails

Produkt : Smart Control  
 Modell(e) : VG-TM2360S

### Erklärung und gültige Normen

Wir erklären hiermit in unserer alleinigen Verantwortung, dass das oben genannte Produkt den grundlegenden Anforderungen entspricht von: Funkanlagenrichtlinie 2014/53/EU unter Anwendung von:

### EMV

EN 301 489-1 V2.2.3  
 EN 301 489-17 V3.2.4

### Sicherheit

EN IEC 62368-1:2020+A11:2020  
 EN IEC 62368-3:2020  
 EN 62479:2010

### Funk

EN 300 328 V2.2.2

die Richtlinie (2011/65/EU) zur Beschränkung der Verwendung bestimmter gefährlicher Stoffe in Elektro- und Elektronikgeräten durch die Anwendung der Norm EN IEC 63000:2018.

### Unterzeichnet für und im Namen von: Samsung

Samsung Euro QA Lab, Saxony Way, Yateley, GU46 6GG, UK \*  
 2023-11-14 (Ort und Datum der Unterschrift)

Stephen Colclough – Direktor für  
 Regulatory Affairs  
 (Name und Unterschrift der/des  
 Bevollmächtigten)

※ Dies ist nicht die Adresse des Samsung-Kundendienstzentrums. Die Adresse oder Telefonnummer des Samsung-Kundendienstzentrums finden Sie auf der Garantiekarte oder erfahren Sie von dem Händler, bei dem Sie das Produkt erworben haben.

# Avant de lire ce Guide d'utilisation simplifié

Ce Projector est livré avec ce Guide d'utilisation simplifié et un Guide utilisateur intégré (📖) > ≡ (bouton directionnel gauche) > Paramètres > Assistance > Ouvrir le Guide utilisateur).

## Avertissement ! Consignes de sécurité importantes

Veillez lire les consignes de sécurité avant d'utiliser le Projector. Référez-vous au tableau ci-dessous pour connaître la signification des symboles pouvant apparaître sur votre produit Samsung.

ATTENTION	
RISQUE DE CHOC ÉLECTRIQUE. NE PAS OUVRIR.	
ATTENTION : POUR REDUIRE LES RISQUES D'ELECTROCUTION, NE RETIREZ PAS LE COUVERCLE (NI LE PANNEAU ARRIERE). AUCUNE DES PIECES SITUÉES A L'INTERIEUR DU PRODUIT NE PEUT ETRE REPARÉE PAR L'UTILISATEUR. POUR TOUT DEPANNAGE, ADRESSEZ-VOUS A UN SPECIALISTE.	
	Ce symbole indique que ce produit est alimenté par haute tension. Il est dangereux de toucher la moindre pièce située à l'intérieur de ce produit.
	Ce symbole indique qu'une documentation importante relative au fonctionnement et à l'entretien est fournie avec le produit.
	Tension CA : La tension nominale indiquée par ce symbole est une tension CA.
	Tension CC : La tension nominale indiquée par ce symbole est une tension CC.
	Avertissement. Consulter le mode d'emploi : Ce symbole indique à l'utilisateur qu'il doit Guide d'utilisation simplifié pour plus d'informations relatives à la sécurité.

## Alimentation

- Evitez de surcharger les prises murales, les rallonges et les adaptateurs au-delà de leur tension et de leur capacité. Cela risquerait de provoquer un incendie ou une électrocution. Reportez-vous à la section sur les caractéristiques électriques du manuel ou à l'étiquette d'alimentation apposée sur le produit pour en savoir plus sur la tension et l'ampérage.
- Les cordons d'alimentation doivent être déroulés de sorte qu'aucun objet placé sur ou contre eux ne les chevauche ni les pince. Accordez une attention particulière aux cordons au niveau de l'extrémité des fiches, des prises murales et de la sortie de l'appareil.
- N'insérez jamais d'objet métallique dans les parties ouvertes de cet appareil. Vous pourriez vous électrocuter.
- Afin d'éviter tout risque d'électrocution, ne mettez jamais les doigts à l'intérieur de l'appareil. Seul un technicien qualifié est habilité à ouvrir cet appareil.
- Veillez à brancher correctement et complètement le cordon d'alimentation. Lorsque vous débranchez le cordon d'alimentation d'une prise murale, tirez toujours sur la fiche du cordon d'alimentation. Ne le débranchez jamais en tirant sur le cordon d'alimentation. Ne touchez pas le cordon d'alimentation si vous avez les mains mouillées.
- Si l'appareil ne fonctionne pas normalement, en particulier s'il émet des odeurs ou des sons anormaux, débranchez-le immédiatement et contactez un revendeur ou un centre de service Samsung.
- En cas d'orage, d'absence ou de non-utilisation de votre appareil pendant une longue période, débranchez-le de la prise murale, de même que l'antenne ou le système de câbles.
  - L'accumulation de poussière peut amener le cordon d'alimentation à produire des étincelles et de la chaleur ou l'isolation à se détériorer, entraînant un risque de fuite électrique, d'électrocution et d'incendie.
- N'utilisez que des fiches et des prises murales correctement reliées à la terre.
  - Une mise à la terre incorrecte peut entraîner des chocs électriques ou endommager l'appareil (appareils de classe I uniquement).
- Pour éteindre complètement cet appareil, débranchez-le de la prise murale. Assurez-vous que la prise murale et la fiche d'alimentation sont facilement accessibles afin de pouvoir débrancher l'appareil rapidement si nécessaire.

## Installation

- Ne placez pas l'appareil à proximité ou au-dessus d'un radiateur ou d'une bouche de chauffage, ni dans un endroit exposé à la lumière directe du soleil.
- Ne placez pas d'objets (vases, etc.) contenant de l'eau sur cet appareil afin d'éviter tout risque d'incendie ou de choc électrique.
- N'exposez pas l'appareil à la pluie ou à l'humidité.
- Si vous prévoyez d'installer le Projector dans un endroit exposé à la poussière, à des températures faibles ou élevées, à une forte humidité ou à des substances chimiques, ou dans un endroit où il fonctionnera 24/24 heures, comme dans un aéroport ou une gare ferroviaire, contactez un centre de service Samsung agréé pour obtenir des informations. Faute de quoi, votre Projector pourrait subir de graves dommages.
- N'exposez pas l'appareil aux gouttes ni aux éclaboussures.

### Fixation du Projector à un mur



Pour installer le projecteur sur un mur, consultez un professionnel. S'il était mal fixé, le projecteur pourrait tomber, blesser quelqu'un et le produit pourrait être endommagé.

- Lors de l'installation d'un kit de montage mural, il est recommandé de serrer les quatre vis.



N'installez pas le kit de montage mural lorsque le Projector est allumé. Vous risqueriez de vous électrocuter.

- N'utilisez pas de vis plus longues que la dimension standard ou non conformes aux caractéristiques des vis standard. Des vis trop longues pourraient endommager l'intérieur du Projector.
- Pour les fixations murales non conformes aux caractéristiques des vis standard, la longueur des vis peut varier selon les caractéristiques de la fixation murale.
- Ne serrez pas les vis trop fermement. Cela pourrait endommager l'appareil ou provoquer sa chute, entraînant des blessures. Samsung ne peut être tenue responsable de ce type d'accident.
- Samsung ne peut être tenue responsable de tout endommagement du produit ou de toute blessure corporelle dans le cas de l'utilisation d'un support mural non spécifié, ou si l'utilisateur ne suit pas les instructions d'installation du produit.
- Deux personnes sont nécessaires pour fixer le Projector au mur.

### Ventilation adaptée de votre Projector

Lorsque vous installez votre Projector, maintenez une distance d'au moins 10 cm entre le Projector et d'autres objets (murs, côtés d'armoire, etc.) pour permettre une ventilation adéquate. Le fait de ne pas garantir une ventilation adaptée peut entraîner une augmentation de la température interne du produit, ce qui peut l'endommager ou provoquer un incendie.

- En cas d'utilisation du Projector dans un espace clos, laissez un espacement minimal de 50 cm autour des ouvertures d'arrivée d'air et d'évacuation.

## Opération

- Cet appareil fonctionne sur piles. Dans un souci de préservation de l'environnement, la réglementation locale en vigueur peut prévoir des mesures spécifiques de mise au rebut des piles usagées. Veuillez contacter les autorités compétentes afin d'obtenir des informations sur la mise au rebut ou le recyclage des piles.
- Rangez les accessoires (télécommande, etc.) dans un endroit hors de portée.
- Veillez à ne pas faire tomber le produit ni à lui donner des coups. Si le produit est endommagé, débranchez le cordon d'alimentation et contactez un centre de service Samsung.
- Ne vous débarrassez pas de la télécommande ou des piles en les brûlant.
- Les piles ne doivent pas être court-circuitées, démontées ni subir de surchauffe.
- Mettre la batterie au feu ou dans un four chaud, ou écraser ou couper mécaniquement la batterie peut entraîner une explosion.
- Placer la batterie dans un environnement à très haute température pourrait provoquer une explosion ou une fuite de liquides/gaz inflammables.
- Une batterie soumise à une pression extrêmement faible peut entraîner une explosion ou une fuite de liquides/gaz inflammables.
- **ATTENTION** : Le remplacement des piles de la télécommande par un type de piles inapproprié présente un risque d'explosion. Ne les remplacez que par des piles du même type.
- **AVERTISSEMENT** - N'utilisez pas de fumigateurs liquides contenant des produits chimiques, tels que des produits antimoustiques ou des désodorisants, à proximité du produit.
  - Si de la vapeur entre en contact avec la surface du produit ou y pénètre, elle peut provoquer des taches ou un dysfonctionnement.
- **ATTENTION : POUR ÉVITER TOUT RISQUE D'INCENDIE, TENEZ TOUJOURS CE PRODUIT À DISTANCE DES BOUGIES ET AUTRES FLAMMES NUES.** 
- Si vous avez besoin d'éteindre complètement le Projector, attendez que le ventilateur soit totalement arrêté, afin que le Projector soit bien refroidi.
- Faites preuve de prudence lorsque vous touchez un Projector allumé depuis un certain temps. Certaines parties peuvent être chaudes.

## Entretien du Projecteur

- Pour nettoyer l'appareil, retirez le cordon d'alimentation de la prise murale et nettoyez le produit à l'aide d'un chiffon doux et sec. N'utilisez aucune substance chimique, telle que la cire, le benzène, l'alcool, des solvants, des insecticides, des désodorisants, des lubrifiants ou des détergents. Ces substances chimiques peuvent altérer l'aspect du Projecteur ou effacer les imprimés se trouvant sur celui-ci.
- Le nettoyage peut rayer l'extérieur du Projecteur. Veillez à effectuer le nettoyage de l'extérieur avec précaution à l'aide d'un chiffon doux pour éviter les rayures.
- Veillez à ne pas pulvériser d'eau ou tout autre liquide directement sur le Projecteur. Tout liquide qui entre dans le produit peut engendrer une défaillance, un incendie ou une électrocution.

## Laser

- Ne bloquez pas la lumière qui émane de l'objectif du projecteur lorsque celui-ci est en marche. La lumière risquerait alors de chauffer l'objectif et de le faire fondre ou brûler, ou de provoquer un incendie.
- Ne regardez jamais directement la lumière qui émane de l'objectif du Projecteur, et ne la projetez pas dans les yeux de quelqu'un.



IEC 60825-1:2014, EN 60825-1:2014+A11:2021, EN 50689:2021  
CLASS 1 CONSUMER LASER PRODUCT RISK GROUP 2  
Complies with 21 CFR 1040.10 and 1040.11 except for conformance as a Risk Group 2 LIP as defined in IEC 62471-5:Ed. 1.0. For more information see Laser Notice No. 57, dated May 8, 2019.

CEI 60825-1:2014, EN 60825-1:2014+A11:2021, EN 50689:2021  
CLASSE 1 PRODUIT LASER CONSOMMATEUR GROUPE DE RISQUE 2  
Conforme aux normes 21 CFR 1040.10 et 1040.11, à l'exception de la conformité en tant que LIP du groupe de risque 2 définie dans la CEI 62471-5: Ed. 1.0. Pour plus d'informations, voir l'avis au laser n° 57 du 8 mai 2019.

IEC 60825-1:2014, EN 60825-1:2014+A11:2021, EN 50689:2021 CLASE 1 GRUPO DE RIESGO DE PRODUCTOS LASER DE CONSUMO 2  
Cumple con 21 CFR 1040.10 y 1040.11 excepto por conformidad como un riesgo LIP del grupo 2 como se define en IEC 62471-5: Ed. 1.0. Para obtener más información, consulte Laser Aviso No 57, de fecha 8 de mayo de 2019.

IEC 60825-1:2014, EN 60825-1:2014+A11:2021, EN 50689:2021  
等級1 消費類雷射產品風險組 2  
除了IEC 62471-5:Ed.1.0中定義的RG2 LIP 危險等級以外，要符合21 CFR 1040.10和1040.11，更多相關資訊，請參閱2019年5月8日的第57號雷射公告。

IEC 60825-1:2014, EN 60825-1:2014+A11:2021, EN 50689:2021  
1 类消费类激光产品风险组 2  
除了IEC 62471-5:Ed.1.0中定义的RG2 LIP 危险等级以外，要符合21 CFR 1040.10和1040.11，更多相关信息，请参阅2019年5月8日的第57号激光公告。

- Comme avec toute source très lumineuse, ne regardez pas directement le faisceau RG2 IEC 62471-5:2015.

- IEC 60825-1:2014, EN 60825-1:2014 A11:2021, EN 50689:2021 PRODUIT LASER GRAND PUBLIC DE CLASSE 1 - GROUPE DE RISQUE 2, conforme aux normes 21 CFR 1040.10 et 1040.11 sauf pour la conformité en tant que projecteur à laser (LIP) du groupe de risque 2 tel que défini dans la norme IEC 62471-5:Ed. 1.0. Pour plus d'informations, consultez le document « Laser Notice No. 57 » publié le 8 mai 2019.
- Le produit est prévu pour une utilisation en tant que produit laser grand public et conforme à la norme EN 50689: 2021.
- Ce projecteur est équipé d'un module laser intégré de classe 4. Le démontage ou la modification est une procédure très dangereuse qui ne doit jamais être tentée.
- Instructions supplémentaires concernant la surveillance des enfants, l'interdiction de regarder directement le faisceau lumineux et la non-utilisation de dispositifs d'aide optique
  - Il est vivement conseillé de surveiller les enfants et de leur interdire de regarder directement le faisceau lumineux du projecteur, à quelque distance que ce soit.
  - Faites preuve de prudence lorsque vous utilisez la télécommande pour allumer le projecteur et que vous vous tenez devant l'objectif de projection.
  - Il est vivement déconseillé d'utiliser des dispositifs d'aide optique, tels que des jumelles ou un télescope, dans le faisceau lumineux.
- Le projecteur ne doit être ni ouvert, ni démonté, car l'exposition au rayonnement laser pourrait l'endommager.

## 01 Contenu de la boîte

Vérifiez que vous avez bien reçu les éléments suivants avec votre Projecteur. S'il manque des éléments, contactez votre revendeur.

- Samsung Smart Remote
  - Guide d'utilisation simplifié
  - Carte de garantie / Guide réglementaire (non disponible dans tous les pays)
  - Cordon d'alimentation
- 
- Les couleurs et les formes des éléments peuvent varier en fonction des modèles.
  - Il est possible d'acheter séparément les câbles non fournis.

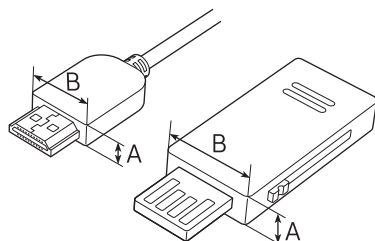

$A \leq 10 \text{ mm} / B \leq 18 \text{ mm}$

- Lors du raccordement d'un câble HDMI ou USB, ou du raccordement d'un lecteur flash USB au port HDMI ou USB, utilisez un produit dont les dimensions ne dépassent pas 18 mm de large et 10 mm de haut. Si le câble ou lecteur flash USB ne correspond pas aux ports USB du projecteur, utilisez un câble d'extension compatible USB 2.0.
- Utilisez un câble certifié sur lequel figure le logo HDMI.
- L'utilisation d'un câble HDMI non certifié risque d'empêcher l'affichage de l'écran ou de provoquer une erreur de connexion. (Types de câbles HDMI recommandés)
  - Câble HDMI ultra haute vitesse (3 m maximum)

## 02 Présentation du produit

### À propos de la Projecteur

<Avant>

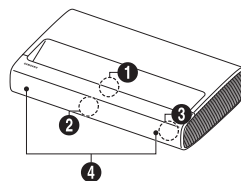

<Arrière>

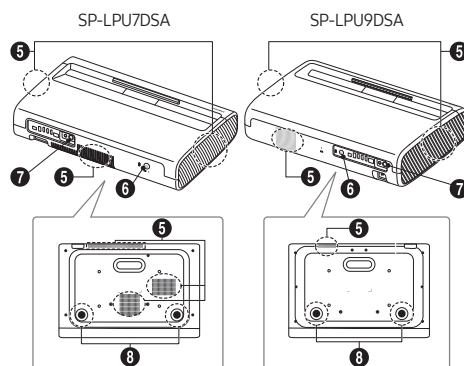

- 1 Objectif / SORTIE IR
- 2 Orifice MIC
- 3 Capteur/voyants lumineux de la télécommande
- 4 Enceinte
- 5 Ventilation
- 6 Bouton de mise en marche
- 7 SORTIE IR
- 8 Vis de réglage de l'inclinaison

- La couleur et la forme du produit peuvent varier en fonction du modèle.
- N'obstruez pas les ouvertures d'arrivée d'air et d'évacuation du projecteur.
- En cas d'utilisation du projecteur dans un espace clos, laissez un espacement minimal de 50 cm autour des ouvertures d'arrivée d'air et d'évacuation.

## 03 Installation de Projector



Installez le projecteur à l'horizontale sur une surface plane afin d'éviter qu'il soit incliné. Lorsque l'écran et le projecteur ne sont pas alignés horizontalement et verticalement, ou que l'écran est incurvé, l'affichage peut être déformé.

1. Placez le projecteur à une distance suffisante de l'écran sur lequel l'image sera projetée, connectez-le à l'aide du câble d'alimentation et allumez-le.
- Lorsque vous allumez votre Projecteur pour la première fois, la configuration initiale démarre automatiquement. Suivez les instructions affichées à l'écran et configurez les paramètres de base du Projecteur en fonction de votre environnement de diffusion.
  - Vous pouvez allumer le Projecteur à l'aide du bouton marche/arrêt qui se trouve à l'arrière du Projecteur, et utiliser ensuite le **Menu de contrôle**. Le **Menu de contrôle** apparaît lorsque vous appuyez sur le bouton marche/arrêt quand le Projecteur est allumé.
  - Si l'écran apparaît asymétrique ou flou, suivez l'instruction suivante pour régler les paramètres d'affichage.

SP-LPU7DSA

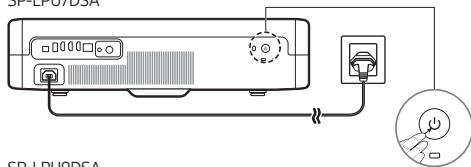

SP-LPU9DSA

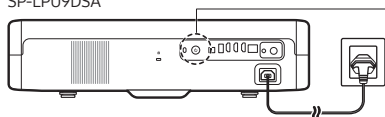

- La couleur et la forme du produit peuvent varier en fonction du modèle.

2. Réglez l'angle en déplaçant le projecteur vers la gauche ou vers la droite, ou ajustez les vis de réglage de l'inclinaison sous l'appareil, de sorte que l'écran soit bien rectangulaire.

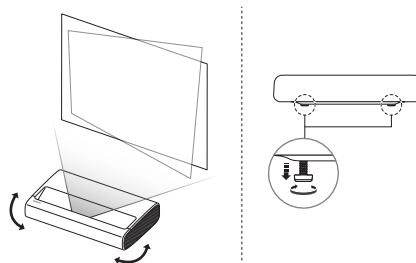

3. Déplacez le projecteur vers l'avant ou vers l'arrière pour ajuster la distance de projection en fonction de la taille d'écran souhaitée.
  - Lorsque le contenu projeté semble flou, utilisez la fonction **Focus** (📏) > ≡ (bouton directionnel gauche) > ⚙️ Paramètres > Tous les paramètres > Paramètres du Projecteur > Focus).
  - Lorsque le contenu projeté semble penché ou déformé, utilisez la fonction **Dist. trapéz.** (📏) > ≡ (bouton directionnel gauche) > ⚙️ Paramètres > Tous les paramètres > Paramètres du Projecteur > Dist. trapéz.). Dans ce cas, il se peut que la résolution de l'écran soit plus faible.

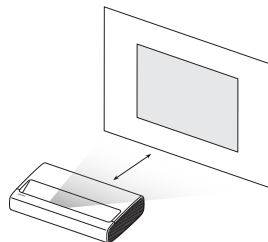

## Utilisation du bouton d'alimentation

Vous pouvez allumer le Projector à l'aide du bouton marche/arrêt qui se trouve à l'arrière du Projector, et utiliser ensuite le **Menu de contrôle**. Le **Menu de contrôle** apparaît lorsque vous appuyez sur le bouton marche/arrêt quand le Projector est allumé. Pour plus d'informations sur son utilisation, consultez l'illustration ci-dessous.

- Actionnez les boutons depuis le côté de l'appareil afin que l'image projetée ne soit pas obscurcie.
- Veuillez faire attention à ne pas regarder la lumière émise en actionnant le bouton.

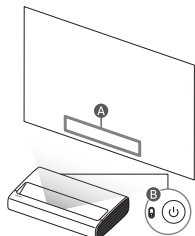

- A** Menu de contrôle  
**B** Commutateur de microphone / Bouton de mise en marche

- La couleur et la forme du produit peuvent varier en fonction du modèle.

## Réglage de l'activation/la désactivation du microphone (MIC)

Vous pouvez allumer ou éteindre le MIC en utilisant le commutateur MIC sur l'arrière du Projector.

- Lors d'une analyse utilisant les données du MIC, celles-ci ne sont pas enregistrées.



# 04 Résolution des problèmes et entretien

## Résolution des problèmes

Pour plus d'informations, reportez-vous à la section « **Résolution des problèmes** » dans le Guide utilisateur.

> (bouton directionnel gauche) > Paramètres > Assistance > Ouvrir le Guide utilisateur > Résolution des problèmes

Si aucun de ces conseils de dépannage ne s'applique, consultez la page « [www.samsung.com](http://www.samsung.com) » et cliquez sur Assistance, ou contactez le centre de services Samsung.

- Pour maintenir votre Projector dans des conditions optimales, mettez-le à niveau avec le dernier logiciel disponible. Utilisez les fonctions **Mettre à jour maintenant** ou **Mise à jour auto** dans le menu du Projector ( > (bouton directionnel gauche) > Paramètres > Assistance > Mise à jour du logiciel > **Mettre à jour maintenant** ou **Mise à jour auto**).

## Le Projector ne s'allume pas.

- Vérifiez que le cordon d'alimentation est correctement branché au produit et à la prise murale.
- Assurez-vous que la prise murale fonctionne et que le capteur de la télécommande qui se trouve à droite sur le devant du Projector est allumé en rouge.
- Appuyez sur le bouton **Alimentation** à l'arrière du Projector pour vous assurer que le problème ne vient pas de la télécommande. Si le Projector s'allume, reportez-vous au problème « La télécommande ne fonctionne pas ».

## La télécommande ne fonctionne pas.

- Vérifiez que le capteur de la télécommande du Projector clignote lorsque vous appuyez sur le bouton de la télécommande.
  - Lorsque la pile de la télécommande est déchargée, rechargez-la à l'aide du port de charge USB (type C) ou retournez la télécommande pour exposer la cellule solaire à la lumière.
- Essayez de diriger directement la télécommande vers le Projector à une distance comprise entre 1,5 et 1,8 m.
- Si votre Projector est fourni avec une télécommande Samsung Smart Remote (Bluetooth), paires la télécommande au Projector. Pour appairer une Samsung Smart Remote, appuyez sur les boutons et ensemble pendant 3 secondes.

## Modification du mot de passe du Projector

> (bouton directionnel gauche) > Paramètres > Tous les paramètres > Général et Confidentialité > Gestionnaire système > Modifier le code PIN

Exécutez **Modifier le code PIN**, puis entrez le mot de passe actuel dans le champ approprié. Le mot de passe par défaut est « 0000 » (pour la France : « 1111 »).

Saisissez un nouveau mot de passe, puis saisissez-le de nouveau pour le confirmer. La modification du mot de passe est terminée. Si vous avez oublié votre code PIN, appuyez sur les boutons dans l'ordre suivant pour redéfinir le code sur « 0000 » (pour la France : « 1111 ») :

- Samsung Smart Remote: Appuyez sur le bouton / (Volume). > **Volume +** > **Volume -** > **Volume +** .

## 05 Spécifications et informations supplémentaires

### Caractéristiques techniques

#### Résolution de l'affichage

3840 x 2160

#### Lentille

Fixe

#### Son (Sortie)

Série LPU7D :30 W

Série LPU9D :40 W

#### Température de fonctionnement

10 °C à 40 °C (50 °F à 104 °F)

#### Humidité de fonctionnement

10 à 80 %, sans condensation



#### Température de stockage

-20 °C à 45 °C (-4 °F à 113 °F)

#### Humidité de stockage

5 à 95 %, sans condensation

### Remarques

- Appareil numérique de Classe B.
- Pour plus d'informations sur l'alimentation et la consommation, reportez-vous aux renseignements fournis sur l'étiquette apposée sur le produit.
  - L'étiquette de classification et les mises en garde relatives au laser se trouvent sur le dessous du Projector.
- La consommation de courant normale est mesurée selon la norme CEI 62087.
- Consommation d'énergie globale en mode veille : 2,0 W (Méthode de désactivation du port Wi-Fi :  >  (bouton directionnel gauche) >  Paramètres > Tous les paramètres > Connexion > Réseau > État du réseau > Déconnexion)
- Pour connecter un câble LAN, utilisez un câble CAT 7 (\*type STP). (100/10 Mbits/s)
  - \* Shielded Twisted Pair
- Les images et les spécifications dans le Guide de déballage et d'installation peuvent varier en fonction du produit.
- Les schémas et illustrations contenus dans ce Guide d'utilisation simplifié sont fournis uniquement à titre de référence réel du produit peut être différent. La conception et les spécifications du produit sont susceptibles d'être modifiées sans préavis.
- Ce produit est certifié HDR10+ et dispose d'un écran de Fresnel de 100 pouces avec un gain de 1,3. (série The Premiere 9 uniquement)

Des frais d'administration peuvent vous être facturés dans les situations suivantes :

- (a) Un technicien intervient à votre demande alors que le produit ne présente aucun défaut (c.-à-d. vous n'avez pas lu le manuel d'utilisation).
- (b) Vous apportez le produit dans un centre de service après-vente Samsung alors que le produit ne présente aucun défaut (c.-à-d. vous n'avez pas lu le manuel d'utilisation).

Le montant des frais d'administration vous sera communiqué avant la visite du technicien.

Samsung ne saurait être tenu responsable en cas d'endommagement du produit suite à une réparation effectuée par un fournisseur de services non agréé ou encore par le client lui-même. Samsung décline toute responsabilité en cas d'endommagement du produit, de blessures ou autre problème de sécurité résultant d'une ouverture du produit par un tiers en mépris des consignes de réparation et d'entretien. Toute dommage causé lors d'une tentative de réparation par un tiers autre qu'un prestataire agréé par SAMSUNG ne saurait être couvert par la garantie.

Rendez-vous sur [samsung.com/support](http://samsung.com/support) pour plus d'informations sur les adaptateurs électriques et les télécommandes en conformité avec la Directive Européenne ErP – Energy related Products

### Réduction de la consommation d'énergie

Lorsque vous éteignez le Projector, il passe en mode veille. En mode veille, le téléviseur continue à consommer une petite quantité de courant. Pour réduire la consommation d'énergie, débranchez le cordon d'alimentation lorsque vous prévoyez de ne pas utiliser le Projector pendant une période prolongée.

Par la présente, Samsung déclare que cet équipement radio est conforme à la Directive 2014/53/UE et aux exigences réglementaires pertinentes du Royaume-Uni.

Le texte complet de la déclaration de conformité est disponible ici : <http://www.samsung.com>, sélectionnez Assistance et entrez le nom du modèle.

Cet équipement peut fonctionner dans tous les pays de l'UE et au Royaume-Uni.

La fonction WLAN 5 GHz (Wi-Fi) de cet équipement ne peut être utilisée qu'en intérieur.

Puissance de transmission RF max. :

100 mW à 2,4 GHz - 2,4835 GHz,

200 mW à 5,15 GHz - 5,25 GHz & 5,47 GHz - 5,725 GHz,

100 mW à 5,25 GHz - 5,35 GHz.





Les bons gestes de mise au rebut de ce produit (Déchets d'équipements électriques et électroniques)  
(Applicable aux pays disposant de systèmes de collecte séparés)

Ce symbole sur le produit, ses accessoires ou sa documentation indique que ni le produit, ni ses accessoires électroniques usagés (chargeur, casque audio, câble USB, etc.) ne peuvent être jetés avec les autres déchets ménagers. La mise au rebut incontrôlée des déchets présentant des risques environnementaux et de santé publique, veuillez séparer vos produits et accessoires usagés des autres déchets. Vous favoriserez ainsi le recyclage de la matière qui les compose dans le cadre d'un développement durable.

Les particuliers sont invités à contacter le magasin leur ayant vendu le produit ou à se renseigner auprès des autorités locales pour connaître les procédures et les points de collecte de ces produits en vue de leur recyclage.

Les entreprises et particuliers sont invités à contacter leurs fournisseurs et à consulter les conditions de leur contrat de vente. Ce produit et ses accessoires ne peuvent être jetés avec les autres déchets.



Mise au rebut des piles de ce produit  
(Applicable aux pays disposant de systèmes de collecte séparés)

Le symbole sur le manuel, l'emballage ou la batterie indique que celle-ci ne peut pas être mise au rebut avec les autres déchets ménagers. L'indication éventuelle des symboles chimiques Hg, Cd ou Pb signifie que la batterie contient des quantités de mercure, de cadmium ou de plomb supérieures aux niveaux de référence stipulés dans la directive CE 2006/66.

La batterie incluse dans ce produit ne peut pas être remplacée par l'utilisateur. Pour plus d'informations sur son remplacement, contactez votre fournisseur de services. N'essayez pas de retirer la batterie, ni de la jeter dans un feu. N'essayez pas de démonter, écraser ou ouvrir la batterie. Si vous souhaitez vous débarrasser du produit, le site de collecte des déchets prendra les mesures appropriées pour le recyclage et le traitement du produit, y compris de la batterie.

#### Retirer la batterie

- Pour retirer la batterie, contactez un centre de service après-vente agréé. Pour obtenir les instructions de retrait de la batterie, rendez-vous à l'adresse [www.samsung.com/global/ecodesign\\_energy](http://www.samsung.com/global/ecodesign_energy).
- Pour des raisons de sécurité, vous ne devez pas tenter de retirer la batterie vous-même. Si le retrait de la batterie n'est pas effectué correctement, ceci risque d'endommager la batterie et l'appareil, de provoquer des blessures corporelles et/ou de rendre l'appareil dangereux.

## Déclaration de conformité

### Fabricant

Nom: Samsung

Nom commercial depose: Samsung Electronics Co., Ltd

Adresse: 129 Samsung-ro, Yeongtong-gu, Suwon-si, Gyeonggi-do, Korea

### Détails du produit

Produit : Smart Control

Modèle(s) : VG-TM2360S

### Déclaration et normes applicables

Par la présente, nous déclarons sous notre seule responsabilité que le produit susmentionné est conforme aux exigences essentielles de Directive 2014/53/UE relative à la mise sur le marché des équipements radioélectriques par application des normes suivantes

#### CEM

EN 301 489-1 V2.2.3

EN 301 489-17 V3.2.4

#### Sécurité

EN IEC 62368-1:2020+A11:2020

EN IEC 62368-3:2020

EN 62479:2010

#### Radio

EN 300 328 V2.2.2

la directive (2011/65/EU) relative à la limitation de l'utilisation de certaines substances dangereuses dans les équipements électriques et électroniques conformément à la norme EN IEC 63000:2018.

### Signé en nom et pour le compte de: Samsung

Samsung Euro QA Lab, Saxony Way, Yateley, GU46 6GG, UK \*

2023-11-14 (Lieu et date de signature)

Stephen Colclough – Directeur  
des affaires réglementaires  
(Nom et signature du  
responsable autorisé)



- ※ Cette adresse n'est pas celle du centre de service Samsung. Pour connaître l'adresse ou le numéro de téléphone du centre de service Samsung, consultez la carte de garantie ou contactez le point de vente où le produit a été acheté.

## Prima di leggere la presente Guida semplice per l'utente

Questo Projector viene fornito con la presente Guida semplice per l'utente e una Guida per l'utente incorporata (☰ > ☰ (tasto direzionale sinistro) > ⚙️ Impostazioni > Supporto > Apri la Guida per l'utente).

## Avvertenza! Istruzioni importanti di sicurezza

Leggere le Istruzioni di sicurezza prima di usare il Projector. Per una spiegazione sui simboli che possono comparire sui prodotti Samsung vedere la tabella sotto.

ATTENZIONE	
RISCHIO DI SCARICHE ELETTRICHE. NON APRIRE.	
ATTENZIONE: PER RIDURRE IL RISCHIO DI SCOSSE ELETTRICHE, NON RIMUOVERE IL COPERCHIO (O IL PANNELLO POSTERIORE). NON CONTIENE PARTI RIPARABILI DALL'UTENTE. RIVOLGERSI A UN TECNICO DELL'ASSISTENZA QUALIFICATO.	
	Questo simbolo indica che all'interno sono presenti tensioni pericolose. E' pericoloso toccare in qualsiasi modo le parti interne di questo prodotto.
	Questo simbolo indica la disponibilità di informazioni importanti nella letteratura del prodotto relative al funzionamento e alla manutenzione del dispositivo.
	Tensione CA: La tensione nominale contraddistinta con questo simbolo è di tipo CA.
	Tensione CC: La tensione nominale contraddistinta con questo simbolo è di tipo CC.
	Attenzione. Leggere le Istruzioni per l'uso: Questo simbolo indica all'utente la necessità di consultare la Guida semplice per l'utente per ottenere ulteriori informazioni sulla sicurezza.

## Alimentazione

- Non sovraccaricare le prese a muro, i cavi di prolunga o altri adattatori oltre la loro capacità e tensione. In caso contrario, si potrebbe verificare un incendio o una scarica elettrica. Vedere la sezione relativa alle specifiche di alimentazione nel manuale o dell'etichetta apposta sul prodotto per conoscere le informazioni di voltaggio e amperaggio.
- I cavi di alimentazione devono essere posizionati in modo da non poter essere calpestati o schiacciati da oggetti posizionati sopra o contro di essi. Prestare particolare attenzione ai cavi e alle spine, in prossimità delle prese elettriche e nel punto in cui escono dall'apparecchio.
- Non inserire mai oggetti metallici nelle aperture dell'apparecchio. Ciò potrebbe provocare una scarica elettrica.
- Per evitare il pericolo di scosse elettriche, non toccare mai le parti interne dell'apparecchio. L'apparecchio può essere aperto solo da un tecnico qualificato.
- Inserire saldamente la spina del cavo di alimentazione nella presa elettrica. Nello scollegare la spina di alimentazione dalla presa a parete, afferrarla per la spina e non per il cavo. Non scollegare mai la presa tirando il cavo di alimentazione. Non toccare il cavo di alimentazione con le mani bagnate.
- Se l'apparecchio funziona in modo anomalo, in particolare se emette odori o rumori insoliti, scollegarlo immediatamente dall'alimentazione e contattare un rivenditore autorizzato o un Centro di assistenza Samsung.
- Al fine di proteggere questo apparecchio da un eventuale fulmine, o al fine di lasciarlo senza sorveglianza inutilizzato per un lungo periodo di tempo, scollegare l'apparecchio dalla presa di corrente a muro e scollegare l'antenna o il cavo segnali.
  - La polvere accumulata può causare scariche elettriche, perdite di corrente o incendio a causa del calore o delle scintille generate dal cavo di alimentazione o dal degrado della guaina isolante.
- Utilizzare solo una spina e una presa opportunamente collegate a terra.
  - Una messa a terra inadeguata può causare scosse elettriche o danni al prodotto. (Solo dispositivi di Classe I.)
- Per spegnere completamente questo apparecchio, scollegare la spina dalla presa di corrente a parete. Per poter scollegare rapidamente il televisore dalla presa di corrente in caso di necessità, assicurarsi che la spina del cavo di alimentazione sia sempre rapidamente accessibile.



## Installazione

- Non esporre il prodotto a luce solare diretta né collocarlo vicino o sopra un radiatore o una griglia di un impianto di riscaldamento.
- Non collocare sul prodotto recipienti pieni d'acqua (come vasi, ecc...); la mancata osservanza di questa precauzione può causare incendio o scarica elettrica.
- Non esporre questo apparato a pioggia o umidità.
- Contattare un Centro di assistenza autorizzato Samsung qualora si installi il Projector in un locale molto polveroso o in presenza di temperature molto alte o molto basse, elevata umidità, presenza di sostanze chimiche o in caso di funzionamento 24 ore su 24, per esempio in aeroporti, stazioni ferroviarie, ecc.. La mancata osservanza di questa precauzione può causare gravi danni al Projector.
- Non esporre il prodotto a gocce o spruzzi d'acqua.

### Montaggio a parete del Projector



Per installare il proiettore a parete consultare un professionista del settore. In caso contrario il proiettore potrebbe cadere provocando danni al prodotto o lesioni alle persone.

- Nell'installare il kit di fissaggio a parete, si consiglia di serrare tutte le quattro viti della staffa.



Non installare il kit di montaggio a parete mentre il Projector è acceso. La mancata osservanza di questa precauzione può causare lesioni personali causate da scariche elettriche.

- Non utilizzare viti più lunghe delle dimensioni standard o non conformi alle specifiche dello standard VESA. Viti troppo lunghe possono danneggiare i componenti interni del Projector.
- Per sistemi di montaggio a parete non conformi allo standard VESA, la lunghezza delle viti potrebbe differire in base alle specifiche del sistema di montaggio usato.
- Non serrare eccessivamente le viti. Ciò potrebbe danneggiare il prodotto o causarne la caduta con conseguente rischio di lesioni. Samsung non può essere ritenuta responsabile per tali incidenti.
- Samsung non potrà essere ritenuta responsabile per eventuali danni o lesioni personali qualora vengano usati sistemi di montaggio a parete diversi o l'utente non si attenga alle istruzioni di installazione fornite.
- È necessario che l'installazione a parete del Projector sia eseguita da due persone.

### Garantire un'adeguata ventilazione al Projector

Per garantire un'adeguata ventilazione, durante l'installazione del Projector lasciare una distanza minima di 10 cm tra il Projector e gli elementi circostanti (per esempio pareti, pannelli del vano TV, ecc...). Una ventilazione inadeguata può causare l'innalzamento della temperatura interna del prodotto e il rischio di incendio.

- Operando il Projector in uno spazio ristretto, lasciare almeno 50 cm di spazio intorno alle aperture e ventole di ventilazione.

### Funzione

- Questo prodotto utilizza batterie. Seguire le normative locali in vigore per il corretto smaltimento delle batterie. Contattare l'autorità locale per richiedere informazioni sulle modalità di riciclo e smaltimento.
- Tenere gli accessori (telecomando ecc.) in un luogo sicuro e fuori portata.
- Non far cadere o colpire il prodotto. Se il prodotto risulta danneggiato, scollegare il cavo di alimentazione e rivolgersi ad un Centro di assistenza autorizzato Samsung.
- Non gettare il telecomando o le batterie nel fuoco.
- Non disassemblare, surriscaldare o far entrare le batterie in cortocircuito.
- L'esposizione della batteria al fuoco o a un forno caldo, oppure lo schiacciamento o il taglio meccanico della batteria possono provocare un'esplosione.
- La collocazione della batteria in un ambiente a temperatura estremamente elevata può causare un'esplosione o una fuoriuscita di liquidi/gas infiammabili.
- Una batteria sottoposta a una pressione estremamente bassa può provocare un'esplosione o una fuoriuscita di liquidi/gas infiammabili.
- **ATTENZIONE:** Sostituendo le batterie esauste del telecomando con un tipo di batterie di voltaggio errato vi è il pericolo di esplosione. Sostituire solo con batterie dello stesso tipo o equivalenti.
- **AVVERTENZA -** Non utilizzare i fumigatori per liquidi contenenti sostanze chimiche, quali repellenti per zanzare o deodoranti per ambienti, in prossimità del prodotto.
  - Se il vapore entra in contatto con la superficie del prodotto o vi penetra, può causare macchie o malfunzionamenti.
- **AVVERTENZA - PER EVITARE IL PERICOLO DI INCENDIO, NON AVVICINARE MAI AL PRODOTTO CANDELE ACCESE O ALTRE FIAMME LIBERE.** 
- Qualora sia necessario spegnere del tutto il Projector, attendere fino a quando la ventola si ferma completamente in modo che il Projector possa raffreddarsi completamente.
- Prestare attenzione nel toccare il Projector dopo che è rimasto acceso per diverso tempo. Alcune parti possono risultare calde al tatto.



## Manutenzione del Projector

- Per pulire il prodotto, scollegare il cavo di alimentazione dalla presa di corrente e pulirlo con un panno morbido e asciutto. Non usare prodotti chimici quali cera, benzene, alcol, solventi, insetticidi, deodoranti per l'ambiente, lubrificanti o detersivi. Tali sostanze chimiche possono danneggiare l'aspetto del Projector o cancellare le scritte riportate sul prodotto.
- L'esterno del Projector può graffiarsi durante la pulizia. Usare un panno morbido per non graffiare durante la pulizia.
- Non spruzzare acqua o soluzioni detersivi direttamente sul Projector. Qualsiasi liquido che riesca a penetrare all'interno del prodotto può provocare guasti, incendio o una scossa elettrica.

## Laser

- Non ostruire il fascio di luce proveniente dalle lenti di proiezioni del proiettore quando è in funzione. La luce riscalderà l'oggetto, potenzialmente fondendolo o innescando un principio di incendio.
- Non guardare direttamente la luce emessa dalle lenti del Projector o indirizzare la luce verso gli occhi di altri.



IEC 60825-1:2014, EN 60825-1:2014+A11:2021, EN 50689:2021  
CLASS 1 CONSUMER LASER PRODUCT RISK GROUP 2  
Complies with 21 CFR 1040.10 and 1040.11 except for conformance as a Risk Group 2 LIP as defined in IEC 62471-5:Ed. 1.0. For more information see Laser Notice No. 57, dated May 8, 2019.

CEI 60825-1:2014, EN 60825-1:2014+A11:2021, EN 50689:2021  
CLASSE 1 PRODUIT LASER CONSOMMATEUR GROUPE DE RISQUE 2  
Conforme aux normes 21 CFR 1040.10 et 1040.11, à l'exception de la conformité en tant que LIP du groupe de risque 2 définie dans la CEI 62471-5: Ed. 1.0. Pour plus d'informations, voir l'avis au laser n° 57 du 8 mai 2019.

IEC 60825-1:2014, EN 60825-1:2014+A11:2021, EN 50689:2021 CLASE 1  
GRUPO DE RIESGO DE PRODUCTOS LASER DE CONSUMO 2  
Cumple con 21 CFR 1040.10 y 1040.11 excepto por conformidad como un riesgo LIP del grupo 2 como se define en IEC 62471-5: Ed. 1.0. Para obtener más información, consulte Laser Aviso No 57, de fecha 8 de mayo de 2019.

IEC 60825-1:2014, EN 60825-1:2014+A11:2021, EN 50689:2021  
等級1 消費類別雷射產品風險組 2  
除了IEC 62471-5:Ed.1.0中定義的RG2 LIP 危險等級以外，要符合21 CFR 1040.10和1040.11，更多相關資訊，請參閱2019年5月8日的第57號雷射公告。

IEC 60825-1:2014, EN 60825-1:2014+A11:2021, EN 50689:2021  
1类消费类激光产品风险组 2  
除了IEC 62471-5:Ed.1.0中定义的RG2 LIP 危险等级以外，要符合21 CFR 1040.10和1040.11，更多相关信息，请参閱2019年5月8日的第57号激光公告。

- Come per qualsiasi altra luce intensa, non fissare direttamente il raggio di luce, RG2 IEC 62471-5:2015.

- IEC 60825-1:2014, EN 60825-1:2014+A11:2021, EN 50689:2021  
PRODOTTO LASER PER CONSUMATORI DI CLASSE 1 - GRUPPO DI RISCHIO 2, conforme a 21 CFR 1040.10 e 1040.11 ad eccezione della conformità come LIP del Gruppo di Rischio 2 come definito in IEC 62471-5:Ed. 1.0. Per maggiori informazioni vedere la Avvertenza Laser No. 57, in data 8 maggio 2019.
- L'utilizzo previsto è come prodotto laser per il consumatore e conforme alla norma EN 50689: 2021.
- Questo proiettore è dotato di un modulo laser di Classe 4 incorporato. Lo smontaggio o la modifica sono molto pericolosi e non devono mai essere effettuati.
- Istruzioni aggiuntive per la supervisione dei minori, non fissaggio, e non utilizzo di ausili ottici
  - Si raccomanda di supervisionare i minori e di non permettere loro in alcun momento di fissare il raggio di proiezione a qualsiasi distanza dal proiettore.
  - Si raccomanda di prestare attenzione nell'uso del telecomando per l'avvio del proiettore rimanendo davanti alle lenti di proiezione.
  - Si raccomanda l'utente di evitare l'uso di ausili ottici come binocoli o telescopi entro il raggio.
- Non aprire o smontare il proiettore poiché tale operazione potrebbe creare seri danni esponendo il raggio laser.

## 01 Contenuto della confezione

Controllare che nell'imballaggio del Projector siano contenuti i seguenti componenti. Se eventuali componenti risultano mancanti, contattare il rivenditore.

- Samsung Smart Remote
- Guida semplice per l'utente
- Scheda di garanzia / Guida alle normative (non disponibili in tutti i paesi)
- Cavo di alimentazione

- La forma e il colore dei componenti possono variare in base al modello.
- Eventuali cavi non forniti possono essere acquistati separatamente.

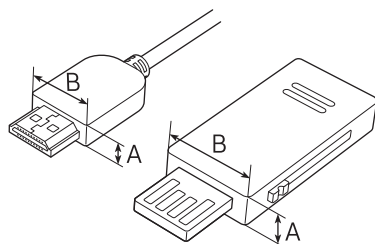

$A \leq 10 \text{ mm} / B \leq 18 \text{ mm}$

- In caso di connessione mediante un cavo HDMI o USB, o di connessione di una chiavetta USB alla porta HDMI o USB, usare un prodotto con una profondità di 18 mm o meno ed una altezza di 10 mm o meno. Qualora il cavo USB o a chiavetta USB non entri nelle porte USB del proiettore, usare un cavo di prolunga in grado di supportare lo standard USB 2.0.
- Usare un cavo certificato riportante il logo HDMI.
- Qualora il cavo HDMI utilizzato non sia certificato, lo schermo potrebbe non essere visualizzato o potrebbe verificarsi un errore di connessione (tipologia di cavi HDMI consigliati).
  - Cavo HDMI ad alta velocità (3 m o meno)

## 02 Introduzione al prodotto

### Informazioni su Projector

<Davanti>

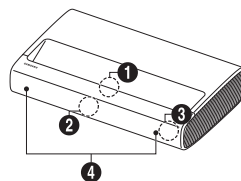

<Retro>

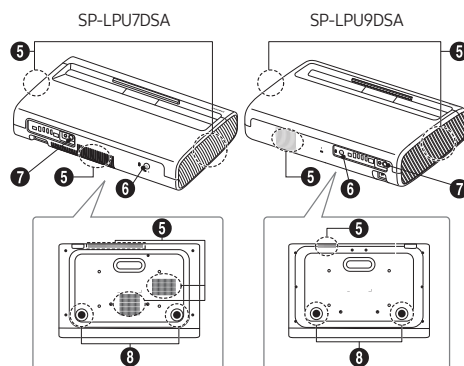

- 1 Lenti / Uscita IR
- 2 Foro del microfono
- 3 Sensore telecomando / spie LED
- 4 Altoparlante
- 5 Ventilazione
- 6 Tasto di accensione
- 7 Uscita IR
- 8 Piedino di regolazione della inclinazione

- La forma e il colore del prodotto possono variare in base al modello.
- Non ostruire le aperture e ventole di ventilazione del proiettore.
- Operando il proiettore in uno spazio ristretto, lasciare almeno 50 cm di spazio intorno alle aperture e ventole di ventilazione.

## 03 Installazione di Projector



Installare il proiettore in orizzontale su una superficie piana così da prevenire un eventuale ribaltamento.

Quando lo schermo ed il proiettore non sono allineati orizzontalmente e verticalmente, oppure lo schermo è curvo, la visualizzazione può risultare distorta.

1. Posizionare il proiettore ad una distanza adeguata dallo schermo da proiettare, collegarlo con il cavo di alimentazione ed accenderlo.
- Quando si accende il Projector per la prima volta, viene automaticamente eseguita la funzione Initial Setup (Impostazione iniziale). Seguire le istruzioni visualizzate sullo schermo e configurare le impostazioni base del Projector in base alle condizioni ambientali di visione.
  - Per accendere il Projector premere il tasto di accensione sul retro del Projector quindi usare il **Menu di controllo**. Il **Menu di controllo** compare alla pressione del tasto di accensione mentre il Projector è acceso.
  - Se lo schermo risulta sfocato o distorto, regolare le impostazioni seguendo le istruzioni riportate di seguito.

SP-LPU7DSA

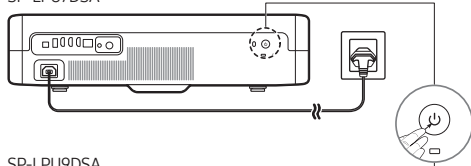

SP-LPU9DSA

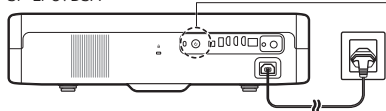

- La forma e il colore del prodotto possono variare in base al modello.

2. Regolare l'angolo muovendo il proiettore a sinistra e a destra o regolare il piedino di inclinazione sul fondo per rendere lo schermo rettangolare.

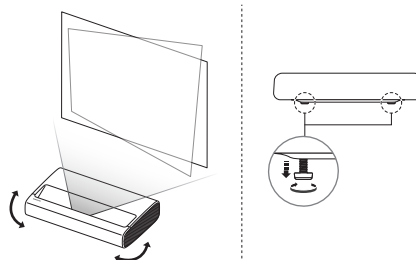

3. Spostare il proiettore in avanti e indietro per regolare la distanza di proiezione per una specifica dimensione di schermo.
  - Qualora lo schermo risulti distorto, usare la funzione **Messa a fuoco** (M) > ≡ (tasto direzionale sinistro) > ⚙️ **Impostazioni** > **Tutte le impostazioni** > **Impostazioni Projector** > **Messa a fuoco**.
  - Qualora lo schermo risulti distorto, usare la funzione **Keystone** (K) > ≡ (tasto direzionale sinistro) > ⚙️ **Impostazioni** > **Tutte le impostazioni** > **Impostazioni Projector** > **Keystone**.

In tale caso, la risoluzione dello schermo può diminuire.

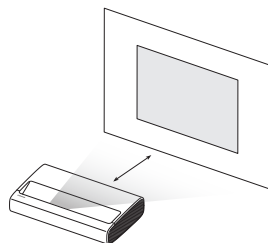

## Utilizzo del tasto di accensione

Per accendere il Projector premere il tasto di accensione sul retro del Projector quindi usare il **Menu di controllo**. Il **Menu di controllo** compare alla pressione del tasto di accensione mentre il Projector è acceso. Per maggiori informazioni sul suo uso, vedere la figura sotto.

- Premere i tasti presenti sul lato del prodotto in modo da non coprire lo schermo proiettato.
- Prestare attenzione a non avere l'emissione diretta della luce dalle lenti del proiettore.

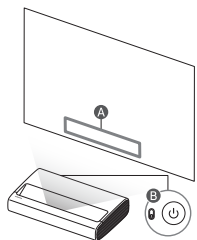

- A** Menu di controllo
- B** Interruttore del microfono / Tasto di accensione
  - La forma e il colore del prodotto possono variare in base al modello.

## Impostazione dell'accensione/spengimento del microfono

È possibile accendere e spegnere il microfono utilizzando l'interruttore MIC sul lato posteriore del Projector.



- Durante l'analisi usando i dati del microfono, i dati non vengono salvati.



## 04 Risoluzione dei problemi e manutenzione



### Risoluzione dei problemi

Per ulteriori informazioni, vedere "Risoluzione dei problemi" nell'Guida per l'utente.

 >  (Tasto direzionale sinistro) >  Impostazioni > Supporto

> Apri la Guida per l'utente > Risoluzione dei problemi

Qualora nessuno dei suggerimenti riportati nella sezione di risoluzione dei problemi sia utile, visitare la pagina "www.samsung.com" e cliccare il tasto Supporto o contattare un Centro Samsung di assistenza autorizzato.

- Per mantenere il Projector in condizioni ottimali, si consiglia di aggiornare il software alla versione più recente. Usare le funzioni **Aggiorna ora** o **Aggiornamento automatico** del menu del Projector ( >  (tasto direzionale sinistro) >  Impostazioni > Supporto > Aggiornamento software > **Aggiorna ora** o **Aggiornamento automatico**).



### Il Projector non si accenderà.

- Verificare che la spina del cavo di alimentazione sia correttamente collegata al prodotto e alla presa a parete.
- Assicurarsi che la presa a parete sia regolarmente funzionante e che la spia del sensore del telecomando davanti a destra del Projector sia accesa, fissa e di colore rosso.
- Premere il tasto di **Accensione** nella parte posteriore del Projector per verificare che il problema non sia del telecomando. Se il Projector si accende, vedere "Il telecomando non funziona".

### Il telecomando non funziona.

- Controllare se il sensore del telecomando del Projector lampeggia quando si preme il tasto  del telecomando.
  - Quando la batteria del telecomando è scarica, ricaricarla utilizzando la porta di ricarica USB (tipo C), o girare il telecomando per esporre la cella solare alla luce.
- Puntare il telecomando direttamente verso il Projector da una distanza di 1,5-1,8 metri.
- Se il Projector è dotato di Samsung Smart Remote (telecomando Bluetooth), accertarsi che sia stato abbinato al Projector. Per abbinare un Samsung Smart Remote, premere i pulsanti  e  insieme per 3 secondi.





### Modifica della password del Projector

 >  (Tasto direzionale sinistro) >  Impostazioni > Tutte le impostazioni > Generale e privacy > Gestione sistema > Cambia PIN

Eseguire la funzione **Cambia PIN** e digitare la password nel relativo campo. La password predefinita è "0000" (Francia: "1111").

Digitare una nuova password, quindi digitarla nuovamente per la conferma. La password è stata modificata.

Qualora si sia dimenticato il codice PIN, premere i tasti nella sequenza seguente per ripristinare il codice PIN predefinito "0000" (Francia: "1111"):

- Samsung Smart Remote: Premere il tasto  /  (Volume).  
> Aum. vol. >  > Dim. vol. >  > Aum. vol. > .

## 05 Specifiche e altre informazioni

### Specifiche

#### Risoluzione del display

3840 x 2160

#### Obiettivo

Lenti fisse

#### Audio (Uscita)

Serie LPU7D: 30 W

Serie LPU9D: 40 W

#### Temperatura di esercizio

10 °C - 40 °C (50 °F - 104 °F)

#### Umidità di esercizio

10 % - 80 %, senza condensa



#### Temperatura di stoccaggio

-20 °C - 45 °C (-4 °F - 113 °F)

#### Umidità di stoccaggio

5 % - 95 %, senza condensa

### Note

- Questo prodotto è un'apparecchiatura digitale di Classe B.
- Per informazioni riguardanti l'alimentazione elettrica e il consumo di corrente, consultare l'etichetta apposta al prodotto.
  - Per le etichette e le indicazioni di precauzione relative al laser, vedere la parte inferiore del Projector.
- Il consumo elettrico tipico viene misurato conformemente allo standard IEC 62087.
- Consumo energetico complessivo in standby: 2,0 W  
Metodo di disattivazione della porta Wi-Fi:  >  (tasto direzionale sinistro) >  **Impostazioni** > **Tutte le impostazioni** > **Connessione** > **Rete** > **Stato rete** > **Disconnetti**)
- Per la connessione ad una LAN, usare un cavo CAT 7 (tipo STP\*). (100/10 Mbps)  
\* Shielded Twisted Pair
- Le immagini e le specifiche della Guida al disimballaggio e all'installazione possono variare dal prodotto in uso.
- Le figure e le illustrazioni presenti in questa Guida semplice per l'utente sono fornite unicamente a titolo di riferimento e possono differire da quelle del prodotto effettivo. Le specifiche e il design del prodotto possono variare senza preavviso.
- Questo prodotto è certificato HDR10+ e dispone di uno schermo Fresnel da 100 pollici con un gain di 1,3. (solo serie The Premiere 9)

Nelle seguenti condizioni è possibile che vengano addebitati costi amministrativi:

- (a) l'uscita del tecnico in seguito a una chiamata non porta all'individuazione di alcun difetto nel prodotto (ovvero laddove l'utente non abbia letto il manuale dell'utente).
- (b) L'utente ha consegnato l'unità ad un Centro di assistenza Samsung ma non è stato individuato alcun difetto nel prodotto (ovvero laddove l'utente non abbia letto il manuale dell'utente).

Prima dell'uscita del tecnico l'utente viene informato delle spese amministrative.

Samsung non potrà essere ritenuta responsabile per danni a cose e persone o per problematiche legate alla sicurezza dovute a riparazioni non effettuate da Samsung o da un fornitore di servizi autorizzato da Samsung in accordo con le linee guida dell'azienda relative alla riparazione ed alla manutenzione dei propri prodotti. Qualsiasi danno causato al prodotto da personale non autorizzato durante un tentativo di riparazione non potrà essere coperto dalla garanzia convenzionale.

Si prega gentilmente di visitare il sito [samsung.com/support](http://samsung.com/support) per ulteriori informazioni sull'adattatore di alimentazione esterno e sul telecomando associati alla direttiva UE sulla progettazione ecocompatibile - Regolamento ErP

### Riduzione del consumo energetico

Quando viene spento, il Projector entra in modalità Standby. In modalità Standby continua a consumare una piccola quantità di energia. Per ridurre il consumo energetico, scollegare il cavo di alimentazione dalla presa a parete in caso di inutilizzo prolungato del Projector.

Con la presente, Samsung dichiara che questo dispositivo radio è conforme ai requisiti essenziali della Direttiva 2014/53/UE e ad altre disposizioni pertinenti nel Regno Unito.

Il testo completo della Dichiarazione di conformità è disponibile al seguente indirizzo internet:

<http://www.samsung.com> accedere a Supporto e digitare il nome del modello.

L'uso di questo apparecchio è consentito in tutti i paesi europei e nel Regno Unito.

La funzione 5 GHz WLAN(Wi-Fi) di questo prodotto può essere utilizzata solo in interno.

Potenza massima del trasmettitore RF:

100 mW a 2,4 GHz - 2,4835 GHz,

200 mW a 5,15 GHz - 5,25 GHz & 5,47 GHz - 5,725 GHz,

100 mW a 5,25 GHz - 5,35 GHz.





**Corretto smaltimento del prodotto (rifiuti elettrici ed elettronici)**  
(Applicabile nei Paesi con sistemi di raccolta differenziata)

Il simbolo (un contenitore della spazzatura su ruote barrato accompagnato da una barra piena orizzontale) riportato sul prodotto, sull'imballaggio, sulle istruzioni per l'uso e sulla garanzia, anche se in formato digitale, indica che il prodotto e i relativi accessori elettrici ed elettronici non devono essere smaltiti come rifiuti urbani misti al termine del ciclo di vita ma devono essere raccolti separatamente in modo da permetterne il riutilizzo, il riciclaggio e altre forme di recupero in conformità alla normativa vigente. I rifiuti derivanti da apparecchiature elettriche ed elettroniche possono, infatti, contenere sostanze dannose e pericolose che, se non correttamente gestite, costituiscono un pericolo per l'ambiente e la salute umana.

L'utente ha, quindi, un ruolo attivo nel ciclo di recupero e riciclaggio dei rifiuti di apparecchiature elettriche ed elettroniche. Al fine di evitare eventuali danni all'ambiente o alla salute causati da uno smaltimento non corretto, si invita pertanto l'utente a separare il prodotto e i suddetti accessori da altri tipi di rifiuti, conferendoli ai sistemi di ritiro e di raccolta autorizzati secondo le normative locali. Gli utenti domestici possono consegnare gratuitamente l'apparecchiatura che desiderano smaltire al distributore, al momento dell'acquisto di una nuova apparecchiatura di tipo equivalente. Presso i distributori di apparecchiature elettriche ed elettroniche con superficie di vendita di almeno 400 m<sup>2</sup> è inoltre possibile consegnare gratuitamente, senza obbligo di acquisto, i prodotti elettrici ed elettronici da smaltire con dimensioni esterne inferiori a 25 cm. Gli utenti professionali (imprese e professionisti) sono invitati a contattare il proprio fornitore e verificare i termini e le condizioni del contratto di acquisto.



**Corretto smaltimento delle batterie del prodotto**  
(Applicabile nei Paesi con sistemi di raccolta differenziata)

Il marchio riportato sulla batteria, sulla documentazione o sulla confezione, indica che la batteria di questo prodotto non deve essere smaltita insieme ai normali rifiuti domestici. Dove raffigurati, i simboli chimici Hg, Cd o Pb indicano che la batteria contiene mercurio, cadmio o piombo in quantità superiori ai livelli di riferimento della direttiva CE 2006/66.

La batteria installata in questo prodotto non è sostituibile dall'utente. Per informazioni sulla sostituzione, contattare il proprio fornitore di servizi. Non tentare di rimuovere o di incenerire la batteria. Non disassemblare, rompere o forare la batteria. Smaltire il prodotto conferendolo in una discarica idonea al riciclo e al trattamento del prodotto smaltito e della batteria.

#### Rimozione della batteria

- Per rimuovere la batteria, contattate un centro assistenza autorizzato. Per le istruzioni sulla rimozione della batteria, visitate [www.samsung.com/global/ecodesign\\_energy](http://www.samsung.com/global/ecodesign_energy).
- Per la vostra sicurezza, non dovete tentare di rimuovere la batteria. Una rimozione non corretta potrebbe causare danni alla batteria e al dispositivo, provocare infortuni e/o rendere il dispositivo non sicuro.

## Dichiarazione di Conformità

### Produttore

Nome: Samsung  
Nome commerciale registrato: Samsung Electronics Co., Ltd  
Indirizzo: 129 Samsung-ro, Yeongtong-gu, Suwon-si, Gyeonggi-do, Korea

### Dettagli prodotto

Prodotto : Smart Control  
Modello(i) : VG-TM2360S

### Dichiarazione e Standard applicabili

Con la presente dichiariamo sotto la nostra esclusiva responsabilità che il prodotto sopra indicato è conforme ai requisiti essenziali di: Direttiva 2014/53/UE apparecchiature radio tramite l'attuazione delle norme:

#### EMC

EN 301 489-1 V2.2.3  
EN 301 489-17 V3.2.4

#### Sicurezza

EN IEC 62368-1:2020+A11:2020  
EN IEC 62368-3:2020  
EN 62479:2010

#### Radio

EN 300 328 V2.2.2

la Direttiva (2011/65/UE) sulla limitazione d'uso di alcune sostanze pericolose nei dispositivi elettrici ed elettronici tramite l'attuazione della norma EN IEC 63000:2018.

### Firmato a nome e per conto di: Samsung

Samsung Euro QA Lab, Saxony Way, Yateley, GU46 6GG, UK \*  
2023-11-14 (Luogo e data della firma)

Stephen Colclough – Director of  
Regulatory Affairs  
(Nome e firma della persona autorizzata)

※ L'indirizzo sopra riportato non è quello del Samsung Service Centre. Si prega di verificare l'indirizzo o il numero di telefono del Samsung Service Centre all'interno del certificato di garanzia o contattare il distributore presso cui è stato acquistato il prodotto.

## Voordat u deze Eenvoudige gebruikersaanwijzing leest

Deze Projector is voorzien van deze Eenvoudige gebruikersaanwijzing en een ingebouwde Gebruiksaanwijzing (  >  (richtingstoets links) >  Instellingen > Ondersteuning > Gebruiksaanwijzing openen).

## Waarschuwing! Belangrijke veiligheidsvoorschriften

Lees de Veiligheidsvoorschriften door voordat u uw Projector gebruikt. Raadpleeg de onderstaande tabel voor uitleg van symbolen die mogelijk op uw Samsung-product te vinden zijn.

VOORZICHTIG	
RISICO OP ELEKTRISCHE SCHOK. NIET OPENEN.	
LET OP: VERWIJDER DE BEHUIZING (OF ACHTERZIJDE) NIET, DIT OM ELEKTRISCHE SCHOKKEN TE VOORKOMEN. DIT APPARAAT BEVAT GEEN ONDERDELEN DIE DE GEBRUIKER ZELF KAN REPAREREN. LAAT ONDERHOUD UITVOEREN DOOR BEVOEGD PERSONEEL	
	Dit symbool geeft aan dat de spanning binnen in het apparaat hoog is. Elk contact met onderdelen binnen in het product is gevaarlijk.
	Dit symbool geeft aan dat er belangrijke informatie over het gebruik en onderhoud is meegeleverd met dit product.
	Wisselspanning: dit symbool geeft aan dat de nominale spanning wisselspanning is.
	Gelijkspanning: dit symbool geeft aan dat de nominale spanning gelijkspanning is.
	Voorzichtig. Raadpleeg de instructies voor gebruik: Dit symbool geeft aan dat de gebruiker de Eenvoudige gebruikersaanwijzing moet raadplegen voor meer informatie over de veiligheid.

## Apparaat

- Voorkom overbelasting van stopcontacten, verlengsnoeren en adapters ten aanzien van spanning en capaciteit. Anders kan er brand of een elektrische schok ontstaan. Raadpleeg het gedeelte over stroomspecificaties in de handleiding of het stroomvoorzieningsetiket op het product voor meer informatie over voltage en stroomsterkte.
- Elektriciteitsnoeren dienen zodanig te worden gelegd dat er niet op wordt getrapt en dat ze niet worden afgeknepen doordat er voorwerpen op of tegenaan worden geplaatst. Let met name op de stekker, het stopcontact en het punt waar de snoeren het apparaat verlaten.
- Steek nooit metalen voorwerpen in de openingen van het apparaat. Er kunnen elektrische schokken ontstaan.
- Raak nooit de binnenkant van het apparaat aan. Dit om het risico op een elektrische schok te voorkomen. Dit apparaat mag alleen door gekwalificeerde technici worden geopend.
- Zorg dat de stekker correct en stevig is aangesloten. Wanneer u de stekker uit het stopcontact trekt, houd dan altijd de stekker zelf vast en niet het snoer. Trek nooit aan het netsnoer. Raak het netsnoer niet aan met natte handen.
- Als dit apparaat niet naar behoren werkt en met name als het ongebruikelijke geluiden of geuren afgeeft, haalt u onmiddellijk de stekker uit het stopcontact en neemt u contact op met een erkende dealer of erkend Samsung Servicecenter.
- Bij onweer of wanneer het apparaat langere tijd niet wordt gebruikt, dient u de stekker uit het stopcontact te halen en de antenne of de kabel te verwijderen.
  - Ophoping van stof kan resulteren in een elektrische schok, weglekkend stroom of brand doordat het netsnoer vonken afgeeft en verhit raakt of het isolatiemateriaal beschadigd raakt.
- Gebruik uitsluitend een goed geaarde stekker en stopcontact.
  - Verkeerde aarding kan een elektrische schok of schade aan het apparaat veroorzaken. (Alleen apparatuur van klasse 1.)
- Haal de stekker uit het stopcontact als u het apparaat helemaal wilt uitschakelen. Zorg ervoor dat u eenvoudig bij het stopcontact en de stekker kunt. Zo bent u er zeker van dat u het apparaat indien noodzakelijk direct kunt uitschakelen.



## Installatie

- Plaats het apparaat niet dicht bij of boven op een radiator of verwarmingsrooster, of op een plek waar het aan zonlicht blootstaat.
- Plaats geen waterhoudende objecten (vazen e.d.) op het apparaat, aangezien dit risico oplevert op brand of elektrische schokken.
- Stel dit apparaat niet bloot aan regen of vocht.
- Neem contact op met een erkend servicecentrum als u de Projector installeert in een omgeving met veel stof, hoge of lage temperaturen of een hoge vochtigheidsgraad, op een plaats waar gewerkt wordt met chemische oplossingen of waar het apparaat 24 uur per dag in werking is, zoals een luchthaven of treinstation. Als u dit niet doet, kan er ernstige schade aan de Projector ontstaan.
- Stel dit apparaat niet bloot aan water of andere vloeistoffen.

### De Projector aan een wand monteren



Raadpleeg een professioneel servicebedrijf indien u de projector op een muur wilt installeren. Anders kan de projector verschuiven of vallen, wat persoonlijk letsel of schade aan het product kan veroorzaken.

- Bij het installeren van de wandmontageset raden wij aan om alle vier de schroeven vast te zetten.



Plaats de wandmontageset niet terwijl de Projector is ingeschakeld. Dit kan leiden tot lichamelijk letsel door elektrische schokken.

- Gebruik geen schroeven die langer zijn dan de standaardafmeting of die niet aan de standaardnormen voor schroeven voldoen. Schroeven die te lang zijn, kunnen de binnenkant van de Projector beschadigen.
- Voor wandmontagesets die niet voldoen aan de standaardspecificaties voor schroeven, kan de lengte van de schroeven afwijken, afhankelijk van de specificaties voor wandmontage.
- Draai de schroeven niet te vast. Dit zou ertoe kunnen leiden dat het product beschadigd raakt of valt, wat kan resulteren in lichamelijk letsel. Samsung is niet aansprakelijk voor dit soort ongevallen.
- Samsung is niet aansprakelijk voor productschade of lichamelijk letsel wanneer een niet-gespecificeerde wandbevestiging is gebruikt of wanneer de consument de installatie-instructies voor het product niet in acht heeft genomen.
- Bevestig de Projector altijd met twee personen aan de wand.

### Zorgen voor geschikte ventilatie voor uw Projector

Houd bij het installeren van uw Projector een afstand van ten minste 10 cm tussen de Projector en andere voorwerpen (wanden, zijkanten van kasten enzovoort) zodat een goede ventilatie mogelijk is. Wanneer u niet voor een goede ventilatie zorgt, kan dit door een stijging van de interne temperatuur resulteren in brand of andere problemen met het product.

- Wanneer u de Projector in een gesloten ruimte bedient, moet er minstens 50 cm ruimte zijn rond de in- en afvoeropeningen.

### Bediening

- Dit apparaat maakt gebruik van batterijen. In uw woonplaats zijn wellicht milieuvorschriften van kracht die vereisen dat u deze batterijen op gepaste wijze afvoert. Neem contact op met de plaatselijke overheidsinstantie voor informatie over wegwerpen of recycling.
- Bewaar de accessoires (afstandsbediening, enz.) op een veilige plaats buiten bereik.
- Laat het product niet vallen en stoot er niet tegenaan. Als het apparaat is beschadigd, moet u het apparaat uitschakelen, de stekker uit het stopcontact halen en contact opnemen met een Samsung Servicecenter.
- Werp de afstandsbediening of batterijen niet in het vuur.
- De batterijen mogen niet worden gedemonteerd, kortgesloten of oververhit.
- Als de batterij in vuur of een hete oven wordt geplaatst of als de batterij mechanisch wordt geplet of gesneden, kan dit leiden tot een explosie.
- Als de batterijen in een omgeving met extreem hoge temperaturen wordt geplaatst, kan dit een explosie of lekkage van brandbare vloeistoffen/gas veroorzaken.
- Een batterij blootstellen aan extreem lage luchtdruk kan leiden tot een ontploffing of het lekken van brandbare vloeistoffen of gas.
- **LET OP:** Er bestaat explosiegevaar als u de gebruikte batterijen uit de afstandsbediening vervangt door het verkeerde type batterij. Vervang batterijen alleen door andere van hetzelfde type.
- **WAARSCHUWING** - Gebruik geen vloeibare fumigators die chemicaliën bevatten, zoals muggenspray of luchtverfrisser, in de buurt van het product.
  - Als stoom in contact komt met het oppervlak van het product of het product binnendringt, kan dit vlekken of storingen veroorzaken.
- **WAARSCHUWING - HOUD KAARSEN EN ANDERE ZAKEN MET OPEN VUUR TE ALLEN TIJDE UIT DE BUURT VAN DIT APPARAAT, OM BRAND TE VOORKOMEN.** 
- Als u de Projector volledig moet uitschakelen, wacht dan totdat de ventilator volledig is gestopt. De Projector moet voor uitschakelen helemaal afkoelen.
- Wees voorzichtig als u de Projector aanraakt als deze al een tijd lang is ingeschakeld. Sommige delen kunnen warm aanvoelen.



## De Projector verzorgen

- Reinig dit apparaat door het netsnoer uit het stopcontact te halen en veeg het product schoon met een zachte, droge doek. Gebruik geen chemische middelen zoals was, benzeen, alcohol, verdunningsmiddelen, insectenwerende middelen, luchtverfrissers, smeermiddelen of reinigingsmiddelen. Dergelijke chemische stoffen kunnen lelijke plekken veroorzaken op de Projector of ervoor zorgen dat de opdruk erop wordt verwijderd.
- Bij het reinigen van de behuizing van de Projector kunnen er krassen ontstaan. Zorg ervoor dat u de behuizing voorzichtig afneemt met een zachte doek om krassen te voorkomen.
- Spuit geen water of een andere vloeistof rechtstreeks op de Projector. Vloeistoffen die in het product terecht komen kunnen een storing, brand of elektrische schok veroorzaken.

## Laser

- Blokkeer het licht dat tijdens bediening uit de projectorenslens komt niet. Het licht verwarmt het blokkerende object, waardoor dit kan smelten, en brandwonden of brand veroorzaken.
- Kijk niet direct in het licht van de Projectorenslens en projecteer het licht niet direct in de ogen van een ander.



IEC 60825-1:2014, EN 60825-1:2014+A11:2021, EN 50689:2021  
CLASS 1 CONSUMER LASER PRODUCT RISK GROUP 2  
Complies with 21 CFR 1040.10 and 1040.11 except for conformance as a Risk Group 2 LIP as defined in IEC 62471-5:Ed. 1.0. For more information see Laser Notice No. 57, dated May 8, 2019.

CEI 60825-1:2014, EN 60825-1:2014+A11:2021, EN 50689:2021  
CLASSE 1 PRODUIT LASER CONSOMMATEUR GROUPE DE RISQUE 2  
Conforme aux normes 21 CFR 1040.10 et 1040.11, à l'exception de la conformité en tant que LIP du groupe de risque 2 définie dans la CEI 62471-5: Ed. 1.0. Pour plus d'informations, voir l'avis au laser n° 57 du 8 mai 2019.

IEC 60825-1:2014, EN 60825-1:2014+A11:2021, EN 50689:2021 CLASE 1  
GRUPO DE RIESGO DE PRODUCTOS LASER DE CONSUMO 2  
Cumple con 21 CFR 1040.10 y 1040.11 excepto por conformidad como un riesgo LIP del grupo 2 como se define en IEC 62471-5: Ed. 1.0. Para obtener más información, consulte Laser Aviso No 57, de fecha 8 de mayo de 2019.

IEC 60825-1:2014, EN 60825-1:2014+A11:2021, EN 50689:2021  
等級1 消費級雷射產品風險組 2  
除了IEC 62471-5:Ed.1.0中定義的RG2 LIP 危險等級以外，要符合21 CFR 1040.10和1040.11，更多相關資訊，請參閱2019年5月8日的第57號雷射公告。

IEC 60825-1:2014, EN 60825-1:2014+A11:2021, EN 50689:2021  
1 类消费级激光产品风险组 2  
除了IEC 62471-5:Ed.1.0中定义的RG2 LIP 危险等级以外，要符合21 CFR 1040.10和1040.11，更多相关信息，请参阅2019年5月8日的第57号激光公告。

- Zoals met elke heldere bron mag u niet direct in de straal kijken, RG2 IEC 62471-5:2015.

- IEC 60825-1:2014, EN 60825-1:2014+A11:2021, EN 50689:2021  
KLASSE 1 LASERPRODUCT VOOR CONSUMENTEN -  
RISICOGROEP 2, Voldoet aan 21 CFR 1040.10 en 1040.11  
behalve voor conformiteit als een LIP met risicogroep 2 zoals gedefinieerd in IEC 62471-5:Ed. 1.0. Zie voor meer informatie Laserkennisgeving nr. 57, met datum 8 mei 2019.
- Het product is bestemd voor gebruik als laserproduct voor consumenten en voldoet aan EN 50689: 2021.
- Deze projector heeft een ingebouwde lasermodule van klasse 4. Demontage of wijziging is zeer gevaarlijk en mag nooit worden geprobeerd.
- Extra instructies voor supervisie van kinderen, niet staren en het niet gebruiken van optische hulpmiddelen
  - Kennisgeving wordt gegeven dat kinderen onder toezicht moeten staan en dat het ze verboden moet worden in de projectorstraal te kijken, van welke afstand dan ook.
  - Kennisgeving wordt gegeven dat u de afstandsbediening voorzichtig moet gebruiken bij het starten van de projector, als u voor de projectorenslens staat.
  - Kennisgeving wordt gegeven aan de gebruiker om geen optische hulpmiddelen, zoals een verrekijker of telescoop, te gebruiken in de straal.
- Open of demonteer de projector niet. Hierdoor kan schade ontstaan door blootstelling aan laserstraling.

## 01 Inhoud van de verpakking

Controleer of de volgende onderdelen bij uw Projector zijn meegeleverd. Neem contact op met uw verkoper als er onderdelen ontbreken.

- Samsung Smart-afstandsbediening
- Eenvoudige gebruikersaanwijzing
- Garantiekaart / Gebruiksaanwijzing inzake voorschriften (niet op in alle landen beschikbaar)
- Netsnoer

- De vorm en kleur van de items kunnen enigszins afwijken. Dit is afhankelijk van het model.
- Niet-meegeleverde kabels kunnen apart worden aangeschaft.

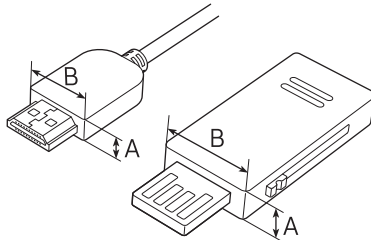

A ≤ 10 mm / B ≤ 18 mm

- Als u een HDMI- of USB-kabel aansluit of een USB-flashdrive op een HDMI- of USB-poort aansluit, gebruikt u een product met een breedte van 18 mm of minder en een hoogte van 10 mm of minder. Als de USB-kabel of USB-flashdrive niet op de USB-poorten van de projector past, gebruikt u een verlengkabel die USB 2.0 ondersteunt.
- Gebruik een gecertificeerde kabel met het HDMI-logo erop.
- Als u geen gecertificeerde HDMI-kabel gebruikt, wordt het scherm mogelijk niet weergegeven of er treedt een verbindingfout op. (Aanbevolen HDMI-kabeltypen)
  - Ultrasnelle HDMI-kabel (3 m of korter)

## 02 Productoverzicht

### Informatie over de Projector

<Voorkant>

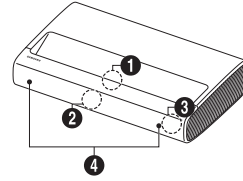

<Achterkant>

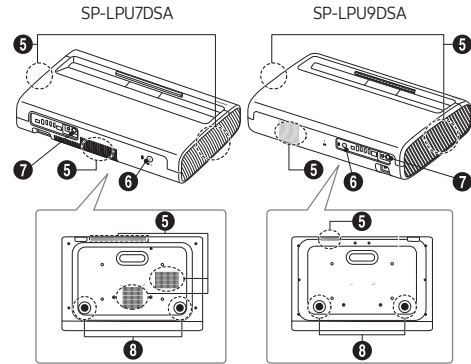

- 1 Lens / IR OUT
- 2 MIC-gaatje
- 3 Afstandsbedieningssensor/led-indicators
- 4 Luidspreker
- 5 Ventilatie
- 6 Aan/uit-knop
- 7 IR OUT
- 8 Kantelbare voet

- De vorm en kleur van het product kunnen afhankelijk van het model variëren.
- Blokkeer de in- en afvoeropeningen van de projector niet.
- Wanneer u de projector in een gesloten ruimte bedient, moet er minstens 50 cm ruimte zijn rond de in- en afvoeropeningen.

## 03 De Projector installeren



Installeer de projector horizontaal op een vlak oppervlak, zodat deze niet kantelt.

Als het scherm en de projector niet horizontaal en verticaal zijn uitgelijnd of als het scherm gebogen is, kan de weergave vervormd worden.

1. Plaats de projector op een geschikte afstand van het scherm waarop geprojecteerd wordt, verbind met het netsnoer en schakel de projector in.
  - Als u uw Projector voor de eerste keer inschakelt, wordt automatisch de beginconfiguratie gestart. Volg de instructies die worden weergegeven op het scherm en configureer de gewenste basisinstellingen van de Projector die bij uw kijkomgeving passen.
    - U kunt de Projector inschakelen door op de aan-/uitknop aan de achterkant van de Projector te drukken en vervolgens het **Menu Beheer** te gebruiken. Het **Menu Beheer** wordt weergegeven als u op de aan-/uitknop drukt terwijl de Projector is ingeschakeld.
    - Als het scherm er scheef of wazig uitziet, past u als volgt de weergave-instellingen aan.

SP-LPU7DSA

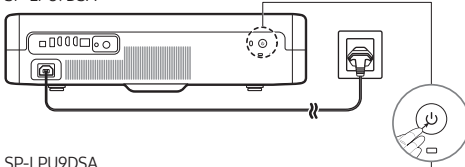

SP-LPU9DSA

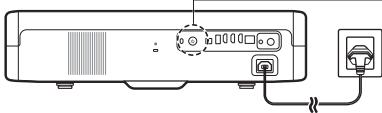

- De vorm en kleur van het product kunnen afhankelijk van het model variëren.

2. U maakt het scherm rechthoekig door de hoek aan te passen door de projector naar links of rechts te verschuiven of de kantelbare voet aan de onderkant van het scherm aan te passen.

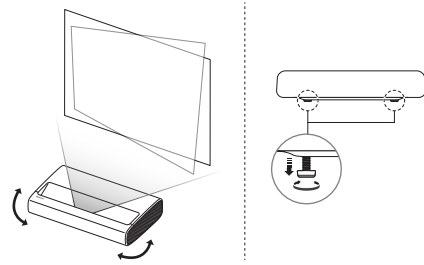

3. Verplaats de projector naar voren of naar achteren om de projectieafstand voor een gewenste schermgrootte aan te passen.
  - Gebruik de functie **Focus** (🔍) > ≡ (Richtingstoets links) > ⚙️ **Instellingen** > **Alle instellingen** > **Projector-instellingen** > **Focus** als het scherm er onscherp uitziet.
  - Gebruik de functie, **Hoeksteen** (📐) > ≡ (Richtingstoets links) > ⚙️ **Instellingen** > **Alle instellingen** > **Projector-instellingen** > **Hoeksteen** als het scherm er scheef of vervormd uitziet. In dit geval kan de schermresolutie verminderen.

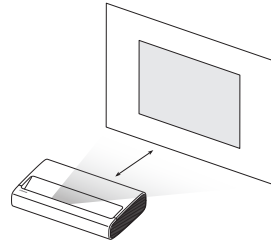



## 05 Technische gegevens en overige informatie

### Specificaties

#### Beeldresolutie

3840 x 2160

#### Lens

Vaste lens

#### Geluidsuitgang

LPU7D-serie: 30 W

LPU9D-serie: 40 W

#### Bedrijfstemperatuur

10 °C tot 40 °C (50 °F tot 104 °F)

#### Luchtvochtigheid bij gebruik

10 % tot 80 %, geen condensatie

#### Opslagtemperatuur

-20 °C tot 45 °C (-4 °F tot 113 °F)

#### Luchtvochtigheid bij opslag

5 % tot 95 %, geen condensatie

### Opmerkingen

- Dit is een digitaal apparaat van klasse B.
- Zie voor informatie over de stroomvoorziening en meer informatie over het energieverbruik het etiket op het product.
  - De waarschuwingen met betrekking tot labelclassificatie en laser vindt u op het vlak aan de onderzijde van de Projector.
- Standaard stroomverbruik gemeten overeenkomstig IEC 62087.
- Totale energieverbruik in Stand-by: 2,0 W (Methode deactiveren Wi-Fi-poort:  >  (richtingstoets links) >  Instellingen > Alle instellingen > Verbinding > Netwerk > Netwerkstatus > Verbreken)
- Gebruik een CAT 7-kabel (\*STP-type) voor de verbinding als u een LAN-kabel wilt aansluiten. (100/10 Mbps)
  - \* Shielded Twisted Pair
- De afbeeldingen en specificaties van de Unpacking and Installation Guide kunnen afwijken van het daadwerkelijke product.
- De afbeeldingen en illustraties in deze Eenvoudige gebruikersaanwijzing dienen alleen ter referentie en kunnen afwijken van het daadwerkelijke uiterlijk van het product. Het ontwerp en de specificaties van het product kunnen zonder voorafgaande kennisgeving worden gewijzigd.
- Dit product is voor HDR10+ gecertificeerd en is uitgerust met een 100-inch Fresnel scherm met een versterkingswaarde van 1,3. (alleen The Premiere 9-serie)

In de volgende gevallen kunnen administratiekosten in rekening worden gebracht:

- (a) Als op uw verzoek een monteur wordt gestuurd, maar het product niet defect is (wanneer u hebt nagelaten de gebruiksaanwijzing te lezen).
- (b) Als u het toestel naar het Samsung Servicecenter brengt, maar het product niet defect blijkt (bijv. wanneer u hebt nagelaten de gebruiksaanwijzing te lezen).

Voordat de monteur u bezoekt, krijgt u informatie over de administratiekosten.

Na reparatie door een niet-geautoriseerde serviceprovider, zelfreparatie of niet-professionele reparatie van het product, is Samsung niet aansprakelijk voor enige schade aan het product, letsel of enig ander productveiligheidsprobleem veroorzaakt door een poging om het product te repareren. Schade aan het product die is veroorzaakt door een poging het product te repareren door iemand anders dan een door Samsung gecertificeerde serviceprovider, wordt niet gedekt door de garantie.

Ga naar [samsung.com/nl/support](http://samsung.com/nl/support) voor meer informatie over externe voedingsadapters en afstandsbedieningen in met betrekking tot de EU Ecodesign-directive / ErP-regulation

### Het verlagen van het energieverbruik

Als u de Projector uitzet, gaat deze naar de Stand-bymodus. In de standby-stand blijft de tv een kleine hoeveelheid stroom verbruiken. U kunt het stroomverbruik verminderen door het netsnoer los te koppelen als u van plan bent de Projector gedurende lange tijd niet te gebruiken.

Hierbij verklaart Samsung dat deze radioapparatuur voldoet aan Richtlijn 2014/53/EU en de relevante wettelijke voorschriften van het Verenigd Koninkrijk.

De volledige tekst van de conformiteitsverklaring is beschikbaar op het volgende internetadres:

<http://www.samsung.com.ga> naar Support (Ondersteuning) en voer de naam van het model in.

Deze apparatuur kan in alle EU-landen en het VK worden gebruikt. De 5 GHz WLAN-functie (Wi-Fi) van deze apparatuur mag alleen binnenshuis worden gebruikt.

Maximaal zendvermogen RF:

100 mW bij 2,4 GHz - 2,4835 GHz,

200 mW bij 5,15 GHz - 5,25 GHz & 5,47 GHz - 5,725 GHz,

100 mW bij 5,25 GHz - 5,35 GHz.





Correcte verwijdering van dit product (elektrische & elektronische afvalapparatuur) (Van toepassing in landen waar afval gescheiden wordt ingezameld)

Dit merkteken op het product, de accessoires of het informatiemateriaal duidt erop dat het product en zijn elektronische accessoires (bv. lader, headset, USB-kabel) niet met ander huishoudelijk afval verwijderd mogen worden aan het einde van hun gebruiksduur. Om mogelijke schade aan het milieu of de menselijke gezondheid door ongecontroleerde afvalverwijdering te voorkomen, moet u deze artikelen van andere soorten afval scheiden en op een verantwoorde manier recycleren, zodat het duurzame hergebruik van materiaalbronnen wordt bevorderd.

Huishoudelijke gebruikers moeten contact opnemen met de winkel waar ze dit product hebben gekocht of met de gemeente waar ze wonen om te vernemen waar en hoe ze deze artikelen milieuvriendelijk kunnen laten recycleren.

Zakelijke gebruikers moeten contact opnemen met hun leverancier en de algemene voorwaarden van de koopovereenkomst nalezen. Dit product en zijn elektronische accessoires mogen niet met ander bedrijfsafval voor verwijdering worden gemengd.



Correcte behandeling van een gebruikte accu uit dit product (Van toepassing in landen waar afval gescheiden wordt ingezameld)

Het merkteken op de accu, handleiding of verpakking geeft aan dat de accu in dit product niet samen met ander huishoudelijk afval mag worden weggegooid. De chemische symbolen Hg, Cd of Pb geven aan dat het kwik-, cadmium- of loodgehalte in de accu hoger is dan de referentieniveaus in de Richtlijn 2006/66/EC. De accu in dit product mag niet door de gebruiker zelf worden vervangen. Neem contact op met uw serviceprovider voor informatie over vervanging. Verwijder de accu niet en gooi deze niet in het vuur. Demonteer, plet of doorboor de accu niet. Als u het product weggooit, worden op de afvalinzamelingslocatie passende maatregelen genomen voor het recycleren en verwerken van het product, inclusief de accu.

#### De batterij verwijderen

- Als u de batterij wilt verwijderen, neemt u contact op met een goedgekeurd servicecenter. Ga naar [www.samsung.com/global/ecodesign\\_energy](http://www.samsung.com/global/ecodesign_energy) voor instructies voor het verwijderen van de batterij.
- Voor uw eigen veiligheid moet u niet proberen de batterij te verwijderen. Als de batterij niet correct wordt verwijderd, kan dit schade aan de batterij en het apparaat veroorzaken, persoonlijk letsel veroorzaken en/of ervoor zorgen dat het apparaat niet meer veilig is.

## Verklaring van overeenstemming

### Fabrikant

Naam: Samsung

Geregistreerde merknaam: Samsung Electronics Co., Ltd

Adres: 129 Samsung-ro, Yeongtong-gu, Suwon-si, Gyeonggi-do, Korea

### Productgegevens

Product : Smart Control

Model(len) : VG-TM2360S

### Verklaring en toepasselijke normen

We verklaren hierbij op eigen verantwoordelijkheid dat het bovenstaande product voldoet aan de essentiële vereisten van de: Richtlijn 2014/53/EU betreffende radioapparatuur door toepassing van:

#### EMC

EN 301 489-1 V2.2.3

EN 301 489-17 V3.2.4

#### VEILIGHEID

EN IEC 62368-1:2020+A11:2020

EN IEC 62368-3:2020

EN 62479:2010

#### Radio

EN 300 328 V2.2.2

de richtlijn (2011/65/EU) betreffende beperking van het gebruik van bepaalde gevaarlijke stoffen in elektrische en elektronische apparatuur door toepassing van EN IEC 63000:2018.



#### Ondertekend voor en namens: Samsung

Samsung Euro QA Lab, Saxony Way, Yateley, GU46 6GG, UK \*  
2023-11-14 (Plaats en datum van handtekening)

Stephen Colclough – Directeur  
Regulatory Affairs  
(Naam en handtekening van bevoegde persoon)





- \* Dit is niet het adres van het Samsung Servicecenter. Voor het adres of telefoonnummer van het Samsung Servicecenter raadpleegt u de garantiekaart of neemt u contact op met de winkel waar u het product heeft gekocht.

## Antes de leer esta Guía del usuario sencilla

El Projector se suministra con esta Guía del usuario sencilla y una Guía del usuario integrada (  >  (botón de dirección izquierda) >  Configuración > Asistencia > Abrir la guía del usuario).

## ¡Advertencia! Instrucciones importantes de seguridad

Lea las instrucciones de seguridad antes de utilizar el Projector. Consulte la tabla a continuación para obtener una explicación de los símbolos que pueden aparecer en su producto Samsung.

PRECAUCIÓN	
PELIGRO DE DESCARGA ELÉCTRICA. NO ABRIR.	
PRECAUCIÓN: PARA REDUCIR EL PELIGRO DE DESCARGA ELÉCTRICA, NO RETIRE LA CUBIERTA. NO HAY PIEZAS EN EL INTERIOR QUE PUEDA REPARAR EL USUARIO. CONSULTE AL PERSONAL CUALIFICADO DE SERVICIO TÉCNICO.	
	Este símbolo indica la presencia de alto voltaje en el interior. Es peligroso entrar en contacto con cualquier pieza interior de este producto.
	Este símbolo indica que con este producto se incluye documentación importante correspondiente al funcionamiento y mantenimiento.
	Tensión CA: La tensión nominal marcada con este símbolo es tensión CA.
	Tensión CC: La tensión nominal marcada con este símbolo es tensión CC.
	Precaución. Consulte las instrucciones antes de usar: Este símbolo informa al usuario de que debe consultar la Guía del usuario sencilla para obtener más información relativa a la seguridad.

## Alimentación

- No sobrecargue las tomas de corriente, cables de extensión o Adaptador más allá de su voltaje y capacidad. Podría causar un incendio o una descarga eléctrica. Consulte la sección de especificaciones de alimentación del manual o la etiqueta de suministro eléctrico del producto para obtener información sobre el voltaje y el amperaje.
- Los cables de alimentación deben colocarse de forma que no puedan pisarse ni quedar atrapados por objetos situados encima o contra ellos. Preste especial atención a la parte del cable próximo al enchufe, la toma mural y la salida del aparato.
- No inserte ningún objeto metálico en las aberturas del aparato. Podría causar una descarga eléctrica.
- Para evitar descargas eléctricas, no toque nunca el interior de este aparato. Solo un técnico cualificado debe abrir este aparato.
- Cuando conecte el cable de alimentación, compruebe que el enchufe está firmemente insertado. Cuando desenchufe el cable de alimentación de la toma de corriente, tire siempre del enchufe. Nunca lo desenchufe tirando del cable de alimentación. No toque el cable de alimentación con las manos mojadas.
- Si el aparato no funciona normalmente (en concreto si emite sonidos u olores extraños), desenchúfelo inmediatamente y entre en contacto con un distribuidor autorizado o con un centro de soporte Samsung.
- Para proteger este aparato durante una tormenta eléctrica, o al dejarlo desatendido y sin usar durante un periodo prolongado asegúrese de desenchufarlo de la toma de corriente y de desconectar la antena o el sistema de cables.
  - El polvo acumulado puede hacer que el cable de alimentación genere chispas y calor elevado o deteriore el material de aislamiento, con el resultado de una descarga eléctrica, una fuga de electricidad o un incendio.
- Utilice solo un enchufe y una toma de pared correctamente conectados a tierra.
  - Una toma a tierra inadecuada puede producir descargas eléctricas o desperfectos en el equipo. (Solo equipos de Clase I.)
- Para apagar completamente el aparato, desenchúfelo de la toma de la pared. Para asegurar que puede desconectar el aparato rápidamente si fuera necesario, compruebe que la toma de corriente y el enchufe resultan fácilmente accesibles.

## Instalación

- No instale este aparato cerca o sobre un radiador o una rejilla de aire caliente, ni en lugares expuestos a la luz solar directa.
- No coloque ningún recipiente (jarrones, etc.) con agua sobre este aparato, ya que podría originar un incendio o una descarga eléctrica.
- No exponga el aparato a la lluvia o la humedad.
- Póngase en contacto con un centro de servicio Samsung autorizado si va a instalar el Projector en un lugar expuesto a gran cantidad de polvo, temperaturas extremas, alto nivel de humedad y productos químicos, o en lugares donde vaya a funcionar las 24 horas del día, como aeropuertos, estaciones de ferrocarril, etc. Si no lo hace puede provocar graves daños en el Projector.
- Evite que cualquier líquido salpique el aparato o gotee sobre él.

### Instalación del Projector en una pared



Para instalar el proyector en una pared, asegúrese de consultar a una agencia de servicios profesionales. De lo contrario, el proyector podría deslizarse o caerse, o que podría ocasionar lesiones corporales o daños al producto.

- Cuando instale un kit de montaje mural, le recomendamos que ajuste los cuatro tornillos.



No instale el kit de montaje mural con el Projector encendido. Se podría producir una descarga eléctrica con riesgo de causar lesiones personales.

- No use tornillos con una longitud superior a la medida estándar o que no cumplan con las especificaciones de tornillos estándar. Los tornillos que sean demasiado largos pueden causar daños en el interior del Projector.
- Para montajes murales que no cumplen las especificaciones de tornillos estándar, la longitud de estos puede variar según las especificaciones del montaje mural.
- No apriete excesivamente los tornillos. Se podría dañar el producto o provocar la caída de este con riesgo de causar lesiones personales. Samsung no se hace responsable de este tipo de accidentes.
- Samsung no se hace responsable de daños o lesiones personales cuando se usa un montaje mural que no cumple con las especificaciones o cuando el cliente no sigue las instrucciones de instalación del producto.
- Son necesarias dos personas para montar el Projector en una pared.

## Ventilación adecuada del Projector

Cuando instale el Projector, deje una distancia de al menos 10 cm entre el Projector y otros objetos (paredes, laterales del mueble, etc.) para asegurar una ventilación adecuada. Si no se mantiene una ventilación adecuada se podría producir un incendio o un problema con el producto como resultado del aumento de la temperatura interna.

- Al operar el Projector en un espacio cerrado, deje al menos 50 cm de espacio libre alrededor de los conductos de entrada y salida de aire.

## Funcionamiento

- Este aparato utiliza pilas. En su localidad pueden existir regulaciones que exijan eliminar las pilas adecuadamente. Póngase en contacto con las autoridades locales para obtener información sobre la eliminación y el reciclaje.
- Guarde los accesorios (mando a distancia, etc.) en un lugar seguro.
- No deje caer el producto ni lo someta a impactos. Si el producto se estropea, desenchufe el cable de alimentación y póngase en contacto con un centro de servicio de Samsung.
- No deseche el mando a distancia ni las pilas arrojándolos al fuego.
- No cortocircuite, desmonte ni sobrecaliente las pilas.
- Si deja la batería en el fuego o dentro de un horno caliente, o si la aplasta o la corta, podría provocar una explosión.
- Si deja la batería en un entorno de temperatura extremadamente alta, podría provocar una explosión o una fuga de líquido inflamable o gas.
- Una batería sometida a una presión extremadamente baja podría provocar una explosión o una fuga de líquido inflamable o gas.
- **PRECAUCIÓN:** Hay peligro de explosión si reemplaza las pilas usadas del mando a distancia por otras de un tipo incorrecto. Reemplace la pila solo por una igual o de especificaciones equivalentes.
- **ADVERTENCIA:** No utilice fumigadores líquidos que contengan productos químicos, tales como repelentes de mosquitos o ambientadores, junto al producto.
  - Si el vapor entra en contacto con la superficie del producto o penetra en él, puede provocar manchas o fallos de funcionamiento.
- **ADVERTENCIA - PARA IMPEDIR QUE EL FUEGO SE PROPAGUE, MANTENGA EN TODO MOMENTO LA LLAMA DE LAS VELAS Y DE OTROS OBJETOS LEJOS DE ESTE PRODUCTO.** 
- Cuando necesite apagar el Projector completamente, espere a que el ventilador se detenga por completo para que el Projector se enfríe.
- Tenga cuidado al tocar el Projector si lleva mucho rato encendido. Algunas partes pueden estar calientes al tacto.

## Cuidado del Projector

- Para limpiar el aparato, desenchufe el cable de alimentación de la toma mural y límpielo con un paño suave y seco. No utilice ningún producto químico como cera, benzol, alcohol, disolventes, insecticidas, ambientadores de aire, lubricantes o detergentes. Estos productos químicos pueden deteriorar el aspecto del Projector o borrar las estampaciones del producto.
- Durante la limpieza se puede rayar el exterior del Projector. Limpie cuidadosamente la parte exterior con un paño suave para evitar que se raye.
- No rocíe agua ni líquidos directamente sobre el Projector. Si penetra líquido en el producto se puede originar un problema en el funcionamiento, un incendio o una descarga eléctrica.

## Láser

- No bloquee la luz que sale de la lente del proyector cuando este esté en funcionamiento. La luz calentaría el objeto y podría derretirlo, causar quemaduras o iniciar un incendio.
- No mire directamente a la luz de la lente del Projector ni la proyecte hacia los ojos de otra persona.



IEC 60825-1:2014, EN 60825-1:2014+A11:2021, EN 50689:2021  
CLASS 1 CONSUMER LASER PRODUCT RISK GROUP 2  
Complies with 21 CFR 1040.10 and 1040.11 except for conformance as a Risk Group 2 LIP as defined in IEC 62471-5:Ed. 1.0. For more information see Laser Notice No. 57, dated May 8, 2019.

CEI 60825-1:2014, EN 60825-1:2014+A11:2021, EN 50689:2021  
CLASSE 1 PRODUIT LASER CONSOMMATEUR GROUPE DE RISQUE 2  
Conforme aux normes 21 CFR 1040.10 et 1040.11, à l'exception de la conformité en tant que LIP du groupe de risque 2 définie dans la CEI 62471-5: Ed. 1.0. Pour plus d'informations, voir l'avis au laser n° 57 du 8 mai 2019.

IEC 60825-1:2014, EN 60825-1:2014+A11:2021, EN 50689:2021 CLASE 1  
GRUPO DE RIESGO DE PRODUCTOS LÁSER DE CONSUMO 2  
Cumple con 21 CFR 1040.10 y 1040.11 excepto por conformidad como un riesgo LIP del grupo 2 como se define en IEC 62471-5: Ed. 1.0. Para obtener más información, consulte Laser Aviso No 57, de fecha 8 de mayo de 2019.

IEC 60825-1:2014, EN 60825-1:2014+A11:2021, EN 50689:2021  
等級1 消費類雷射產品風險組 2  
除了 IEC 62471-5:Ed.1.0 中定義的 RG2 LIP 危險等級以外，要符合 21 CFR 1040.10 和 1040.11，更多相關資訊，請參閱 2019 年 5 月 8 日的第 57 號雷射公告。

IEC 60825-1:2014, EN 60825-1:2014+A11:2021, EN 50689:2021  
1 类消费类激光产品风险组 2  
除了 IEC 62471-5:Ed.1.0 中定义的 RG2 LIP 危险等级以外，要符合 21 CFR 1040.10 和 1040.11，更多相关资讯，请参閱 2019 年 5 月 8 日的第 57 号激光公告。

- Como con cualquier fuente de luz, no mire directa y fijamente al rayo, RG2 IEC 62471-5:2015.

- IEC 60825-1:2014, EN 60825-1:2014+A11:2021, EN 50689:2021  
PRODUCTO LÁSER DE CONSUMO DE CLASE 1 - GRUPO DE RIESGO 2, cumple con 21 CFR 1040.10 y 1040.11, excepto conformidad como Grupo de Riesgo 2, LIP (Projector iluminado por láser) como se define en IEC 62471-5:Ed. 1.0. Para más información, vea la Notificación Láser n.º. 57, con fecha del 8 de mayo de 2019.
- Uso previsto del producto como producto láser de consumo y compatible con EN 50689: 2021.
- Este proyector incorpora un módulo láser Clase 4. El desmontaje o la modificación son muy peligrosos y no deben intentarse en ningún caso.
- Instrucciones adicionales para supervisar a los niños, no mirar directamente, y no usar ningún tipo de ayuda óptica
  - Se advierte que se debe supervisar a los niños y que nunca se les debe permitir mirar directamente al rayo del proyector a ninguna distancia del mismo.
  - Se advierte que hay que tener cuidado al usar el mando a distancia para encender el proyector cuando se esté frente a la lente de proyección.
  - Se advierte al usuario que debe evitar el uso de ayudas ópticas como prismáticos o telescopios en la trayectoria del rayo.
- No abra ni desmonte el proyector, ya que esto puede causar daños por la exposición a la radiación láser.

## 01 ¿Qué hay en la caja?

Compruebe que los artículos siguientes vengan incluidos con su Proyector. Si falta alguno, póngase en contacto con su distribuidor.

- Samsung Smart Remote
- Guía del usuario sencilla
- Tarjeta de garantía / Guía de información legal (no disponible en algunos lugares)
- Cable de alimentación

- El color y la forma de los componentes pueden variar según los modelos.
- Los cables no incluidos se pueden adquirir por separado.

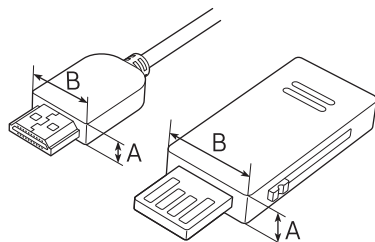

$A \leq 10 \text{ mm} / B \leq 18 \text{ mm}$

- Cuando conecte un cable HDMI o USB, o una unidad flash USB al puerto HDMI o USB, utilice un producto que tenga un ancho de 18 mm o menos y una altura de 10 mm o menos. Si el cable USB o la unidad flash USB no se ajustan a los puertos USB del proyector, utilice un cable de extensión que sea compatible con un USB 2.0.
- Utilice un cable certificado con el logo de HDMI adjunto.
- Si no utiliza un cable HDMI certificado, es posible que la pantalla no se muestre o que se produzca un error de conexión. (Tipos de cable HDMI recomendados)
  - Cable HDMI de ultra alta velocidad (3 m o menos)

## 02 Visión general del producto

Acerca del Proyector

<Parte delantera>

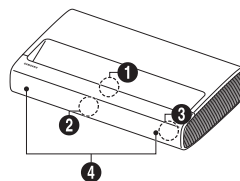

<Parte trasera>

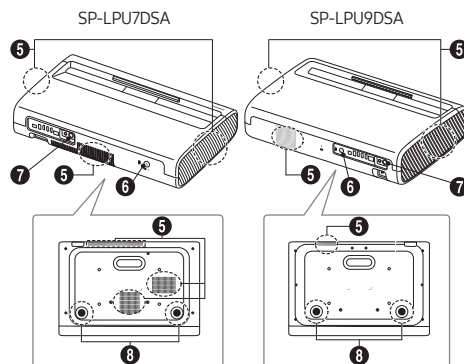

- 1 Lente / SALIDA IR
- 2 Orificio de MIC
- 3 Sensor del mando a distancia/indicadores LED
- 4 Altavoz
- 5 Ventilación
- 6 Botón de encendido
- 7 SALIDA IR
- 8 Pie de ajuste de inclinación

- El color y la forma del producto pueden variar según el modelo.
- No bloquee los conductos de entrada y salida de aire del proyector.
- Al operar el proyector en un espacio cerrado, deje al menos 50 cm de espacio libre alrededor de los conductos de entrada y salida de aire.

## 03 Instalación del Projector



Instale el proyector horizontalmente en una superficie plana para evitar que se incline. Cuando la pantalla y el proyector no están alineados horizontal y verticalmente, o si la pantalla está curvada, la imagen puede distorsionarse.

1. Coloque el proyector a una distancia apropiada de la pantalla a la que se va a proyectar, conéctelo con el cable de alimentación y, a continuación, enciéndalo.
- Cuando se enciende el Proyector por primera vez, inmediatamente se activa la configuración inicial. Siga las instrucciones que se muestran en pantalla y configure los ajustes básicos del Proyector para adaptarlos a su entorno de visualización.
  - Puede encender el Proyector con el botón de encendido en la parte posterior del Proyector y, luego, usar el **Menú Control**. El **Menú Control** aparece cuando se pulsa el botón de encendido con el Proyector encendido.
  - Si la pantalla se ve torcida o borrosa, ajuste su configuración siguiendo la siguiente instrucción.

SP-LPU7DSA

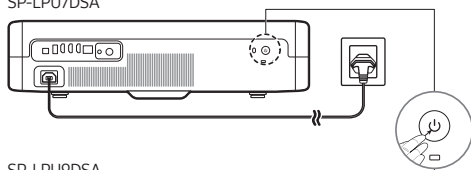

SP-LPU9DSA

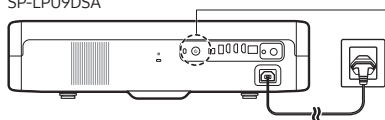

- El color y la forma del producto pueden variar según el modelo.

2. Ajuste el ángulo moviendo el proyector a la izquierda o a la derecha o ajuste el ángulo del pie de ajuste de inclinación en la parte inferior para que la pantalla sea rectangular.

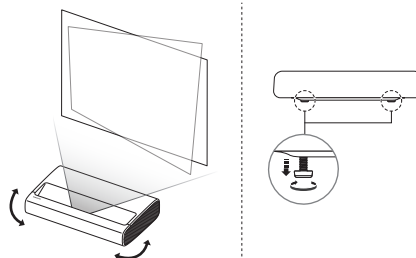

3. Mueva el proyector hacia adelante o atrás para ajustar la distancia de proyección hasta conseguir un tamaño de pantalla deseado.
  - Cuando la pantalla aparezca borrosa, use la función **Enfoque** (F) > ≡ (botón de dirección izquierda) > ⚙️ **Configuración** > **Toda la configuración** > **Configuración de Proyector** > **Enfoque**).
  - Cuando la pantalla aparezca torcida o distorsionada, use la función **Distorsión trapez.** (T) > ≡ (botón de dirección izquierda) > ⚙️ **Configuración** > **Toda la configuración** > **Configuración de Proyector** > **Distorsión trapez.**).En este caso, es posible que la resolución de la pantalla disminuya.

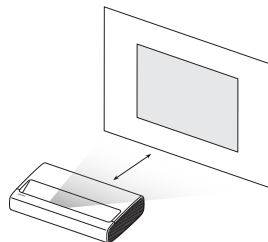

## Uso del botón de encendido

Puede encender el Projector con el botón de encendido en la parte posterior del Projector y, luego, usar el **Menú Control**. El **Menú Control** aparece cuando se pulsa el botón de encendido con el Projector encendido. Para obtener más información sobre su uso, consulte la siguiente figura.

- Maneje los botones desde el lateral del producto para no cubrir la pantalla proyectada.
- Tenga cuidado de no mirar directamente a la luz emitida por la lente del proyector.

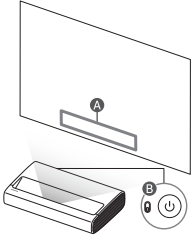

- A** Menú Control
  - B** Interruptor del micrófono / Botón de encendido
- El color y la forma del producto pueden variar según el modelo.

## Encender y apagar el MICRÓFONO

Puede encender o apagar el MICRÓFONO utilizando el interruptor del MICRÓFONO situado en la parte posterior del Projector.

- Durante el análisis con los datos del MICRÓFONO, los datos no se guardan.



# 04 Solución de problemas y mantenimiento

## Solución de problemas

Para obtener más información, consulte «Solución de problemas» en el Guía del usuario.

**⌂** > **≡** (botón de dirección izquierda) > **⚙️ Configuración** > **Asistencia** > **Abrir la guía del usuario** > **Solución de problemas**  
Si no consigue resolver su problema con la ayuda de los consejos, visite «[www.samsung.com](http://www.samsung.com)» y haga clic en Soporte, o póngase en contacto con el centro de soporte Samsung.

- Para mantener su Projector en un estado óptimo, actualice el último software. Use las funciones **Actualizar ahora** o **Actualización automática** del menú del Projector (**⌂**) > **≡** (botón de dirección izquierda) > **⚙️ Configuración** > **Asistencia** > **Actualización del software** > **Actualizar ahora** o **Actualización automática**.

## El Projector no se enciende.

- Compruebe si el cable de alimentación está bien conectado en el producto y en la toma de la pared.
- Compruebe si la toma de la pared funciona y si el sensor del mando a distancia de la parte delantera derecha del Projector está encendido y muestra un color rojo continuo.
- Pulse el botón **Alimentación** situado en la parte posterior del Projector para asegurarse de que el problema no está en el mando a distancia. Si el Projector se enciende, consulte "El mando a distancia no funciona".

## El mando a distancia no funciona.

- Compruebe si el sensor del mando a distancia del Projector parpadea al pulsar el botón **⏻** del mando a distancia.
  - Cuando se descargue la batería del mando a distancia, cárguela utilizando el puerto de carga USB (tipo C), o bien gire el mando a distancia para exponer la célula solar a la luz.
- Apunte con el mando a distancia directamente al Projector desde una distancia de 1,5-1,8 m.
- Si junto con el Projector se proporcionaba un Samsung Smart Remote (mando Bluetooth), deberá emparejarlo con el Projector. Para emparejar un Samsung Smart Remote, pulse los botones **↵** y **▶** al mismo tiempo durante 3 segundos.

## Cambio de la contraseña del Projector

**⌂** > **≡** (botón de dirección izquierda) > **⚙️ Configuración** > **Toda la configuración** > **General y Privacidad** > **Administrador del sistema** > **Cambiar PIN**

Ejecute **Cambiar PIN** e introduzca la contraseña actual en el campo de la contraseña. La contraseña predeterminada es "0000" (Francia: "1111").

Introduzca la nueva contraseña y después vuelva a introducirla para confirmarla. El cambio de contraseña se ha completado. Si ha olvidado el código PIN, pulse los botones en la siguiente secuencia para reiniciar el PIN a "0000" (Francia: "1111").

- Samsung Smart Remote: Pulse el botón **+ / -** (Volumen) > **Sub. vol.** > **▶** > **Bajar vol.** > **▶** > **Sub. vol.** > **▶**.

## 05 Especificaciones e información adicional

### Especificaciones

#### Resolución de pantalla

3840 x 2160

#### Lente

Lente fija

#### Sonido (Salida)

Serie LPU7D: 30 W

Serie LPU9D: 40 W

#### Temperatura de funcionamiento

10 °C a 40 °C (50 °F a 104 °F)

#### Humedad de funcionamiento

10 % al 80 %, sin condensación



#### Temperatura de almacenamiento

-20 °C a 45 °C (-4 °F a 113 °F)

#### Humedad de almacenamiento

5 % al 95 %, sin condensación

### Notas

- Este dispositivo es un aparato digital de Clase B.
- Para obtener más información sobre la fuente de alimentación y el consumo de energía, consulte la información que se recoge en la etiqueta adherida al producto.
  - Para saber más sobre las etiquetas de clasificación y precauciones relacionadas con el láser, vea la superficie de la parte inferior del Projector.
- El consumo de energía normal se mide de acuerdo con IEC 62087.
- Consumo total de energía en espera: 2,0 W (Método de desactivación del puerto Wi-Fi:  >  (botón de dirección izquierda) >  Configuración > **Toda la configuración** > **Conexión** > **Red** > **Estado de red** > **Desconectar**)
- Para conectar un cable LAN, utilice un cable CAT 7 (tipo \*STP) para la conexión. (100/10 Mbps)
  - \* Shielded Twisted Pair
- Las imágenes y las especificaciones de la Guía de desembalaje e instalación pueden diferir del producto real.
- Las figuras y las ilustraciones de esta Guía del usuario sencilla se proporcionan como referencia solamente y pueden no coincidir con el aspecto real del producto. El diseño y las especificaciones del producto están sujetos a cambios sin previo aviso.
- Este producto posee la certificación HDR10+ y viene con una pantalla Fresnel de 100 pulgadas con una ganancia de 1,3. (solo para la serie The Premiere 9)

Se puede cobrar una tarifa administrativa si:

- (a) El usuario solicita un técnico y no se encuentra ningún defecto en el producto (es decir, no se ha leído el manual del usuario).
- (b) Usted lleva la unidad al centro de soporte Samsung, pero no se le encuentra ningún defecto (es decir, cuando no se ha leído el manual de usuario).

Se le comunicará la tarifa administrativa antes de que le visite el técnico.

En caso de reparación del producto por parte de un servicio técnico no autorizado, reparación por cuenta propia o no profesional del producto, Samsung no es responsable de ningún daño al producto, ninguna lesión o cualquier otro problema relativo a la seguridad del producto causado por cualquier intento de reparar el producto, si no sigue cuidadosamente estas instrucciones de reparación y mantenimiento. Cualquier daño al producto causado por un intento de reparar el producto por cualquier persona que no sea un Servicio Técnico Certificado por Samsung no estará cubierto por la garantía.

Por favor, visite [samsung.com/es/support/](http://samsung.com/es/support/) para encontrar más información acerca del adaptador de alimentación externo y mando a distancia bajo la normativa Ecodesing EU.

### Reducción del consumo de energía

El Projector entra en modo de espera cuando lo apaga. Cuando está en modo de espera, sigue consumiendo una pequeña cantidad de energía. Para reducir el consumo de energía, desenchufe el cable de alimentación si no tiene intención de utilizar el Projector durante un periodo largo.

Por el presente documento, Samsung declara que este equipo de radio cumple con la Directiva 2014/53/UE y los requisitos legales pertinentes del Reino Unido.

El texto completo de la declaración de conformidad se encuentra disponible en la siguiente dirección de Internet: <http://www.samsung.com> vaya a Soporte e introduzca el nombre del modelo.

Este equipo puede funcionar en todos los países de la UE y en el Reino Unido.

La función 5 GHz WLAN (wifi) del equipo solo se debe utilizar en interiores.

Potencia máxima del transmisor RF:

100 mW a 2,4 GHz - 2,4835 GHz,  
200 mW a 5,15 GHz - 5,25 GHz, & 5,47 GHz - 5,725 GHz,  
100 mW a 5,25 GHz - 5,35 GHz.





**Eliminación correcta de este producto**  
(Residuos de aparatos eléctricos y electrónicos)  
(Se aplica en países con sistemas de recolección por separado)

La presencia de este símbolo en el producto, accesorios o material informativo que lo acompañan, indica que al finalizar su vida útil ni el producto ni sus accesorios electrónicos (como el cargador, cascos, cable USB) deberán eliminarse junto con otros residuos domésticos. Para evitar los posibles daños al medio ambiente o a la salud humana que representa la eliminación incontrolada de residuos, separe estos productos de otros tipos de residuos y recíclelos correctamente. De esta forma se promueve la reutilización sostenible de recursos materiales.

Los usuarios particulares pueden contactar con el establecimiento donde adquirieron el producto o con las autoridades locales pertinentes para informarse sobre cómo y dónde pueden llevarlo para que sea sometido a un reciclaje ecológico y seguro.

Los usuarios comerciales pueden contactar con su proveedor y consultar las condiciones del contrato de compra. Este producto y sus accesorios electrónicos no deben eliminarse junto a otros residuos comerciales.



**Eliminación correcta de las baterías de este producto**  
(Se aplica en países con sistemas de recolección por separado)

La presencia de esta marca en la batería, el manual o el envase indica que la batería de este producto no debe eliminarse junto con otros residuos domésticos. Los símbolos químicos Hg, Cd o Pb, si aparecen, indican que la batería contiene mercurio, cadmio o plomo en niveles superiores a los valores de referencia de la Directiva CE 2006/66.

El usuario no debe sustituir la batería que incluye este producto. Para obtener información sobre cómo cambiarla, póngase en contacto con su proveedor de servicio técnico. No extraiga la batería ni la arroje al fuego. No desmonte, aplaste o perforo la batería. Si va a deshacerse del producto, el centro de recogida de residuos tomará las medidas oportunas para el reciclado y tratamiento del producto, incluida la batería.

#### Extracción de la batería

- Para extraer la batería, póngase en contacto con un centro de servicio autorizado. Para obtener las instrucciones sobre cómo extraer la batería, visite [www.samsung.com/global/ecodesign\\_energy](http://www.samsung.com/global/ecodesign_energy).
- Por su propia seguridad, no intente extraer la batería. Si no se extrae correctamente, tanto esta como el dispositivo podrían deteriorarse y causarle daños personales o comprometer su seguridad al utilizar el dispositivo.

## Declaración de conformidad

### Fabricante

Nombre: Samsung

Nombre comercial registrado: Samsung Electronics Co., Ltd

Dirección: 129 Samsung-ro, Yeongtong-gu, Suwon-si, Gyeonggi-do, Korea

### Detalles del producto

Producto : Smart Control

Modelo(s) : VG-TM2360S

### Declaración y estándares aplicables

Por la presente declaramos bajo nuestra exclusiva responsabilidad que el producto anterior cumple con los requisitos esenciales de: Directiva 2014/53/UE sobre equipos radioeléctricos mediante la aplicación de:

#### EMC

EN 301 489-1 V2.2.3

EN 301 489-17 V3.2.4

#### Seguridad

EN IEC 62368-1:2020+A11:2020

EN IEC 62368-3:2020

EN 62479:2010

#### Radio

EN 300 328 V2.2.2

la Directiva (2011/65/EU) sobre la restricción de uso de determinadas sustancias peligrosas en aparatos eléctricos y electrónicos mediante la aplicación de EN IEC 63000:2018.

### Firmado por y en nombre de: Samsung

Samsung Euro QA Lab, Saxony Way, Yateley, GU46 6GG, UK \*  
2023-11-14 (Lugar y fecha de firma)

Stephen Colclough – Director de Asuntos Regulatorios  
(Nombre y firma de la persona autorizada)





※ Esta dirección no es la del Centro de Servicio Técnico de Samsung. Si precisa la dirección o el número de teléfono del Centro de Servicio Técnico de Samsung, consulte la tarjeta de garantía o póngase en contacto con el establecimiento en el que compró el producto.

## Antes de ler este Guia prático do utilizador

Este Projector vem acompanhado deste Guia prático do utilizador e de um Guia do utilizador incluído (📖) > ☰ (botão direcional para a esquerda) > ⚙️ Definições > Assistência > Abrir Guia do utilizador).

## Aviso! Instruções de segurança importantes

Leia as instruções de segurança antes de usar o Projector. Consulte a tabela abaixo para uma explicação sobre os símbolos que podem estar presentes no seu produto Samsung.

ATENÇÃO	
RISCO DE CHOQUE ELÉCTRICO. NÃO ABRIR.	
CUIDADO: PARA REDUZIR O RISCO DE CHOQUE ELÉCTRICO, NÃO RETIRE A TAMPA (NEM O PAINEL POSTERIOR). NÃO CONTÉM PEÇAS QUE POSSAM SER REPARADAS OU SUBSTITUÍDAS PELO UTILIZADOR. SOLICITE ASSISTÊNCIA JUNTO DO PESSOAL DE ASSISTÊNCIA QUALIFICADO.	
	Este símbolo indica a presença de alta tensão no interior do produto. É perigoso estabelecer qualquer tipo de contacto com as peças existentes no interior do produto.
	Este símbolo indica a existência de documentação importante relativa ao funcionamento e manutenção deste produto (fornecida com o mesmo).
	Tensão CA: a tensão nominal indicada por este símbolo corresponde à tensão CA.
	Tensão CC: a tensão nominal indicada por este símbolo corresponde à tensão CC.
	Atenção. Consulte as instruções de utilização: Este símbolo aconselha o utilizador a consultar o Guia prático do utilizador para obter mais informações de segurança.

## Potência

- Não sobrecarregue as tomadas, extensões ou Adaptador para além da respetiva tensão e capacidade. Se o fizer, pode provocar um incêndio ou um choque eléctrico. Consulte as informações de tensão e amperagem na secção de especificações de alimentação do manual ou da etiqueta de fonte de alimentação no produto.
- Os cabos de alimentação devem ser dispostos de modo a não serem facilmente pisados ou esmagados por objectos colocados em cima ou contra eles. Preste especial atenção aos cabos ligados à tomada, às tomadas e à parte em que saem do aparelho.
- Nunca introduza objectos metálicos nas aberturas deste aparelho. Se o fizer, pode provocar um choque eléctrico.
- Para evitar choques eléctricos, nunca toque no interior do aparelho. Só um técnico qualificado deve abri-lo.
- Introduza o cabo de alimentação até ao fim. Quando desligar o cabo de alimentação de uma tomada, puxe sempre a ficha do cabo de alimentação. Nunca o desligue puxando pelo cabo. Não toque no cabo de alimentação com as mãos molhadas.
- Se este aparelho não funcionar normalmente – especialmente se houver ruídos ou cheiros anómalos provenientes do mesmo – desligue-o imediatamente da tomada e contacte um revendedor ou centro de assistência autorizado da Samsung.
- Para proteger este aparelho durante uma tempestade com descargas eléctricas ou quando este estiver inativo durante períodos prolongados, desligue-o da tomada e desligue a antena ou o sistema de televisão por cabo.
  - A acumulação de pó pode danificar o isolamento ou fazer com que o cabo de alimentação produza faíscas e calor, o que pode provocar um choque eléctrico, uma fuga eléctrica ou um incêndio.
- Utilize apenas fichas e tomadas devidamente ligadas à terra.
  - Se não estiverem devidamente ligadas à terra, podem provocar um choque eléctrico ou danificar o equipamento. (Só equipamentos de classe I.)
- Para desligar este aparelho totalmente, desligue-o da tomada. Para ter a certeza de que conseguirá desligar este aparelho da tomada rapidamente, caso seja necessário, assegure-se de que a tomada e a ficha de alimentação estão facilmente acessíveis.



## Instalação

- Não coloque este aparelho perto ou sobre um aquecedor ou uma saída de calor, nem num local onde este esteja exposto à luz solar directa.
- Não coloque objetos com água (jarras, etc.) sobre este aparelho, pois podem provocar um incêndio ou um choque elétrico.
- Não exponha este aparelho à chuva ou à humidade.
- Contacte um centro de assistência autorizado da Samsung para obter informações se pretender instalar o Projector num local com bastante poeira, temperaturas baixas ou elevadas, humidade elevada, substâncias químicas ou onde o televisor funcione 24 horas por dia, tais como aeroportos, estações de caminhos de ferro, etc. Se não o fizer, poderá causar danos graves no seu Projector.
- Não exponha este aparelho a gotas ou salpicos.

### Montagem do Projector numa parede



Para instalar o projetor numa parede, recorra a uma agência de assistência técnica profissional. Caso contrário, o projetor pode resvalar ou cair e provocar ferimentos ou danos no produto.

- Quando instalar um kit de montagem na parede, recomendamos que aperte os quatro parafusos.



Não instale o kit de montagem na parede com o Projector ligado. Tal poderá provocar lesões causadas por choque eléctrico.

- Não utilize parafusos com dimensões superiores à dimensão padrão ou que não respeitem as especificações padrão para parafusos. Parafusos demasiado longos podem danificar o interior do Projector.
- No caso de suportes para montagem na parede que não estejam em conformidade com as especificações padrão para parafusos, o comprimento dos parafusos pode variar consoante as especificações do suporte para montagem na parede.
- Não aperte demasiado os parafusos. Pode danificar o produto ou fazer com que este caia, provocando lesões. A Samsung não se responsabiliza por este tipo de acidentes.
- A Samsung não se responsabiliza por danos no produto ou ferimentos, caso seja utilizado um suporte para montagem na parede de um tipo não especificado ou se o consumidor não respeitar as instruções de instalação do produto.
- A montagem do Projector na parede deve ser sempre efetuada por duas pessoas.

### Fornecimento de ventilação adequada para o Projector

Quando instalar o Projector, mantenha uma distância mínima de 10 cm entre o Projector e outros objetos (paredes, armários, etc.) para garantir uma ventilação adequada. Caso contrário, pode provocar um incêndio ou danificar o produto devido ao aumento de temperatura no interior do mesmo.

- Ao utilizar o Projector num espaço fechado, deixe uma folga de, pelo menos, 50 cm em redor das entradas e saídas de ventilação.

### Operação

- Este aparelho utiliza pilhas. Na sua localidade, podem existir regulamentos ambientais que exijam a eliminação adequada destas pilhas. Contacte as autoridades locais para obter informações sobre as práticas de eliminação ou reciclagem.
- Guarde os acessórios (telecomando, etc.) num local seguro, fora do alcance das crianças e dos animais.
- Não deixe cair nem bata no produto. Se o produto estiver danificado, desligue o cabo de alimentação e contacte um centro de assistência da Samsung.
- Não elimine o telecomando ou as pilhas através de fogo.
- Não provoque um curto-circuito, não desmonte nem sobreaqueça as pilhas.
- Colocar a bateria no fogo ou num forno quente, ou esmagar ou cortar mecanicamente a bateria, pode resultar numa explosão.
- A colocação da bateria num ambiente de temperatura extremamente elevada pode provocar uma explosão ou uma fuga de líquidos/gases inflamáveis.
- Uma bateria sob pressão extremamente baixa pode sofrer uma explosão ou fuga de líquidos/gases inflamáveis.
- **ATENÇÃO:** Existe o perigo de explosão se substituir as pilhas usadas no telecomando por pilhas com o tipo errado. Substitua-as apenas pelo mesmo tipo de pilhas ou por um tipo equivalente.
- **AVISO:** não utilize fumigadores líquidos que contenham produtos químicos, tais como repelentes de mosquitos ou ambientadores, em redor do produto.
  - Se o vapor entrar em contacto com a superfície do produto ou penetrar no mesmo, pode provocar manchas ou avarias.
- **AVISO – PARA EVITAR O ALASTRAMENTO DE UM INCÊNDIO, MANTENHA SEMPRE VELAS E OUTROS ITENS COM CHAMAS LONGE DESTE PRODUTO.**
- Se precisar de desligar completamente o Projector, aguarde até a ventoinha parar totalmente para que o Projector possa arrefecer.
- Tenha cuidado ao tocar no Projector após o mesmo estar ligado há algum tempo. Algumas peças podem estar um pouco quentes.



## Cuidados a ter com o Projector

- Para limpar o aparelho, desligue o cabo de alimentação da tomada e limpe o produto com um pano macio e seco. Não utilize produtos químicos, tais como cera, benzeno, álcool, diluente, insecticida, desodorizante, lubrificante ou detergente. Estes produtos químicos podem danificar o aspeto do Projector ou apagar o que estiver impresso no produto.
- A parte exterior do Projector pode ficar riscada durante a limpeza. Limpe a parte exterior cuidadosamente, utilizando um pano macio para evitar riscos.
- Não borrife água ou qualquer outro líquido diretamente para o Projector. Qualquer contacto do produto com líquidos pode provocar uma falha, incêndio ou choque elétrico.

## Laser

- Não bloqueie a luz proveniente da lente do projetor quando estiver em utilização. A luz irá aquecer o objeto e poderá derretê-lo, provocar queimaduras ou iniciar um incêndio.
- Não olhe diretamente para a luz proveniente da lente do Projector nem projete luz para os olhos de outra pessoa.



IEC 60825-1:2014, EN 60825-1:2014+A11:2021, EN 50689:2021  
CLASS 1 CONSUMER LASER PRODUCT RISK GROUP 2  
Complies with 21 CFR 1040.10 and 1040.11 except for conformance as a Risk Group 2 LIP as defined in IEC 62471-5:Ed. 1.0. For more information see Laser Notice No. 57, dated May 8, 2019.

CEI 60825-1:2014, EN 60825-1:2014+A11:2021, EN 50689:2021  
CLASSE 1 PRODUIT LASER CONSOMMATEUR GROUPE DE RISQUE 2  
Conforme aux normes 21 CFR 1040.10 et 1040.11, à l'exception de la conformité en tant que LIP du groupe de risque 2 définie dans la CEI 62471-5: Ed. 1.0. Pour plus d'informations, voir l'avis au laser n° 57 du 8 mai 2019.

IEC 60825-1:2014, EN 60825-1:2014+A11:2021, EN 50689:2021 CLASE 1  
GRUPO DE RIESGO DE PRODUCTOS LASER DE CONSUMO 2  
Cumple con 21 CFR 1040.10 y 1040.11 excepto por conformidad como un riesgo LIP del grupo 2 como se define en IEC 62471-5: Ed. 1.0. Para obtener más información, consulte Laser Aviso No 57, de fecha 8 de mayo de 2019.

IEC 60825-1:2014, EN 60825-1:2014+A11:2021, EN 50689:2021  
等級1 消費類雷射產品風險組 2  
除了 IEC 62471-5:Ed.1.0 中定義的 RG2 LIP 危險等級以外，要符合 21 CFR 1040.10 和 1040.11，更多相關資訊，請參閱 2019 年 5 月 8 日的第 57 號雷射公告。

IEC 60825-1:2014, EN 60825-1:2014+A11:2021, EN 50689:2021  
1 类消费类激光产品风险组 2  
除了 IEC 62471-5:Ed.1.0 中定义的 RG2 LIP 危险等级以外，要符合 21 CFR 1040.10 和 1040.11，更多相关信息，请参阅 2019 年 5 月 8 日的第 57 号激光公告。

- Tal como qualquer fonte brilhante, não olhe diretamente para o feixe, RG2 IEC 62471-5:2015.

- IEC 60825-1:2014, EN 60825-1:2014+A11:2021, EN 50689:2021  
PRODUTO LASER DE CONSUMO DE CLASSE 1 — GRUPO DE RISCO 2, de acordo com as normas 21 CFR 1040.10 e 1040.11, exceto no que se refere à conformidade como um Grupo de Risco 2, LIP conforme definido na IEC 62471-5:Ed. 1.0. Para obter mais informações, consulte a Nota relativa ao laser n.º 57, de 8 de maio de 2019.
- Utilização prevista do produto enquanto produto laser de consumo, em conformidade com a norma EN 50689:2021.
- Este projetor tem um módulo laser de classe 4 incorporado. A desmontagem ou modificação é muito perigosa e nunca deve ser tentada.
- Instruções adicionais para supervisionar crianças, não olhar diretamente para o feixe e não utilizar auxiliares óticos
  - Deve supervisionar as crianças e nunca permitir que olhem diretamente para o feixe do projetor a nenhuma distância do mesmo.
  - Tenha cuidado ao utilizar o telecomando para iniciar o projetor quando estiver à frente da lente de projeção.
  - O utilizador deve evitar a utilização de auxiliares óticos, tais como binóculos ou telescópios no interior do feixe.
- Não abra nem desmonte o projetor, uma vez que poderá danificá-lo devido à exposição a radiação laser.

## 01 O que está incluído na caixa?

Verifique se os acessórios abaixo indicados foram enviados com o Projector. Se faltar algum acessório, contacte o seu revendedor.

- Controlo Remoto Inteligente da Samsung
- Guia prático do utilizador
- Certificado de garantia / Guia de regulamentação (não estão disponíveis em alguns locais)
- Cabo de alimentação

- A cor e a forma dos acessórios podem variar consoante os modelos.
- Os cabos não incluídos podem ser adquiridos em separado.

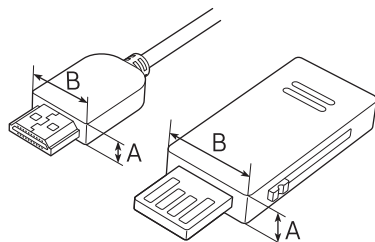

$A \leq 10 \text{ mm} / B \leq 18 \text{ mm}$

- Ao ligar um cabo HDMI ou USB ou ao ligar um dispositivo de memória USB à porta HDMI ou USB, utilize um produto com uma largura de 18 mm ou menos e uma altura de 10 mm ou menos. Se o cabo USB ou o dispositivo de memória USB não encaixar nas portas USB do projetor, utilize um cabo de extensão que suporte USB 2.0.
- Utilize um cabo certificado com logótipo HDMI afixado.
- Se não utilizar um cabo HDMI certificado, o ecrã pode não ser apresentado ou poderá ocorrer um erro de ligação. (Tipos de cabo HDMI recomendados)
  - Cabo HDMI de velocidade ultra-elevada (3 m ou menos)

## 02 Visão geral do produto

### Sobre o Projector

#### <Parte frontal>

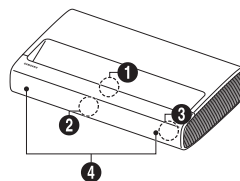

#### <Parte traseira>

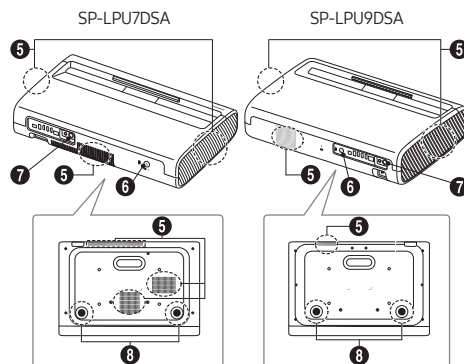

- 1 Lente/saída de infravermelhos (IR OUT)
- 2 Abertura do microfone
- 3 Sensor do telecomando/Indicadores LED
- 4 Altifalante
- 5 Ventilação
- 6 Botão de alimentação
- 7 Saída de infravermelhos (IR OUT)
- 8 Pé de ajuste de inclinação

- A cor e a forma do produto podem variar consoante o modelo.
- Não bloqueie as entradas e saídas de ventilação do projetor.
- Ao utilizar o projetor num espaço fechado, deixe uma folga de, pelo menos, 50 cm em redor das entradas e saídas de ventilação.

## 03 Instalar o Projector



Instale o projetor na horizontal numa superfície plana para evitar tombá-lo. Se o ecrã e o projetor não estiverem alinhados na horizontal e na vertical, ou se o ecrã apresentar uma curvatura, podem ocorrer distorções na imagem.

1. Coloque o projetor a uma distância adequada do ecrã alvo da projeção, ligue-o através do cabo de alimentação e, em seguida, ative-o.
- Quando ligar o Projector pela primeira vez, ele inicia imediatamente a Configuração inicial. Siga as instruções apresentadas no ecrã e configure as definições básicas do Projector de acordo com o seu ambiente de visualização.
  - Pode ligar o Projector com o botão de alimentação na parte de trás do Projector e, depois, utilizar o **Menu de Controlo**. O **Menu de Controlo** é apresentado quando carrega no botão de alimentação com o Projector ligado.
  - Se o ecrã parecer distorcido ou desfocado, ajuste as definições do ecrã seguindo a instrução seguinte.

SP-LPU7DSA

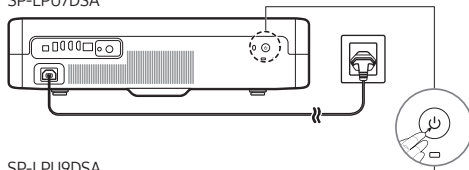

SP-LPU9DSA

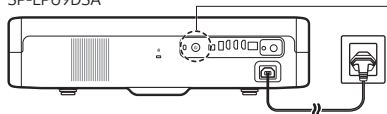

- A cor e a forma do produto podem variar consoante o modelo.

2. Ajuste o ângulo, movendo o projetor para a esquerda ou direita ou ajustando o pé de ajuste de inclinação na parte inferior para que o ecrã fique retangular.

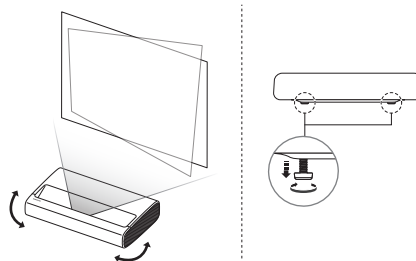

3. Desloque o projetor para a frente ou para trás para ajustar a distância de projeção para o tamanho de ecrã pretendido.
  - Quando o ecrã parecer desfocado, utilize a função **Foco** (🔍) > ≡ (botão direcional para a esquerda) > ⚙️ **Definições** > **Todas as Definições** > **Definições do Projector** > **Foco**.
  - Quando o ecrã parecer inclinado ou distorcido, utiliza a função **Keystone** (📐) > ≡ (botão direcional para a esquerda) > ⚙️ **Definições** > **Todas as Definições** > **Definições do Projector** > **Keystone**.Neste caso, a resolução do ecrã pode diminuir.

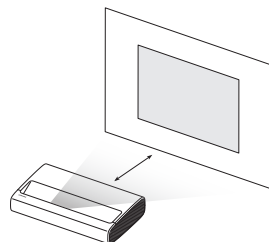

## Utilizar o botão de alimentação

Pode ligar o Projector com o botão de alimentação na parte de trás do Projector e, depois, utilizar o **Menu de Controlo**. O **Menu de Controlo** é apresentado quando carrega no botão de alimentação com o Projector ligado. Para obter mais informações acerca da sua utilização, consulte a figura abaixo.

- Manuseie os botões na parte lateral do produto de modo a que o ecrã projetado não fique coberto.
- Cuidado para que a luz não seja emitida diretamente da lente do projetor.

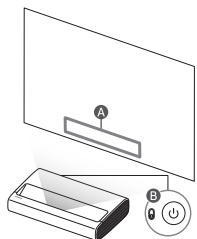

- A** Menu de Controlo
  - B** Interruptor do microfone / Botão de alimentação
- A cor e a forma do produto podem variar consoante o modelo.

## Definição do microfone como ligado/desligado

Pode ligar ou desligar o microfone através do interruptor do microfone na parte de trás do Projector.

- Durante a análise com base nos dados do microfone, os dados não são guardados.



# 04 Resolução de problemas e manutenção

## Resolução de problemas

Para obter mais informações, consulte "Resolução de problemas" no Guia do utilizador.

> (botão direcional para a esquerda) > Definições > Assistência > Abrir Guia do utilizador > Resolução de problemas

Se nenhuma destas sugestões de resolução de problemas se aplicar, aceda ao site "www.samsung.com" e clique em Suporte, ou contacte o centro de assistência da Samsung.

- Para maximizar o desempenho do Projector, atualize-o com o software mais recente. Utilize as funções **Atualizar Agora** ou **Atualização Automática** no menu do Projector ( > (botão direcional para a esquerda) > Definições > Assistência > Atualização do Software > Atualizar Agora ou Atualização Automática).

## O Projector não liga.

- Certifique-se de que o cabo de alimentação está ligado corretamente ao produto e à tomada.
- Certifique-se de que a tomada está a funcionar e o sensor do telecomando na parte frontal direita do Projector está aceso a vermelho.
- Experimente carregar no botão **Energia**, na parte de trás do Projector, para se certificar de que o problema não está relacionado com o telecomando. Se o Projector se ligar, consulte a secção "O telecomando não funciona".

## O telecomando não funciona.

- Verifique se o sensor do telecomando do Projector pisca quando carrega no botão do telecomando.
  - Quando a bateria do telecomando estiver descarregada, carregue-a na porta de carregamento USB (C-type) ou vire o telecomando para expor a célula solar à luz.
- Experimente apontar o telecomando diretamente para o Projector a uma distância entre 1,5 e 1,8 m.
- Se o seu Projector incluir Controlo Remoto Inteligente da Samsung (telecomando Bluetooth) não se esqueça de emparelhar o telecomando com o Projector. Para emparelhar um Controlo Remoto Inteligente da Samsung, carregue nos botões e simultaneamente durante 3 segundos.

## Alteração da palavra-passe do Projector

> (botão direcional para a esquerda) > Definições > Todas as Definições > Geral e Privacidade > Gestor do Sistema > Alterar PIN

Execute a opção **Alterar PIN** e depois introduza a palavra-passe actual no campo correspondente à palavra-passe. A palavra-passe predefinida é "0000" (França: "1111").

Introduza uma nova palavra-passe e depois introduza-a novamente para a confirmar. A alteração da palavra-passe está concluída.

Caso se esqueça do código PIN, carregue nos botões pela seguinte sequência para repor o PIN como "0000" (França: "1111").

- Controlo Remoto Inteligente da Samsung: Carregue no botão / (Volume). > Vol. Alto > > Vol. Baixo > > Vol. Alto > .

## 05 Características técnicas e outras informações

### Características técnicas

**Resolução do ecrã**  
3840 x 2160

**Lente**  
Lente fixa

**Som (saída)**  
Série LPU7D: 30 W  
Série LPU9D: 40 W



**Temperatura de funcionamento**  
10 °C a 40 °C (50 °F a 104 °F)

**Humidade de funcionamento**  
10 % a 80 %, sem condensação

**Temperatura de armazenamento**  
-20 °C a 45 °C (-4 °F a 113 °F)

**Humidade de armazenamento**  
5 % a 95 %, sem condensação

### Notes

- Este equipamento é um aparelho digital de Classe B.
- Para obter informações sobre a fonte de alimentação e saber mais sobre o consumo de energia, consulte a etiqueta colada ao produto.
  - As etiquetas de classificação e precauções relativas ao laser encontram-se na parte inferior do Projector.
- O consumo de energia típico é medido de acordo com a norma IEC 62087.
- Consumo de energia total no modo de espera: 2,0 W (método de desativação da porta Wi-Fi:  >  (botão direcional para a esquerda) >  Definições > Todas as Definições > Ligação > Rede > Estado da Rede > Desligar)
- Para ligar um cabo LAN, utilize um cabo CAT 7 (\*tipo STP) para efetuar a ligação. (100/10 Mbps)  
\* Shielded Twisted Pair
- As imagens e as especificações no Manual de desempacotamento e instalação podem diferir do produto real.
- As imagens e ilustrações constantes deste Guia prático do utilizador servem apenas de referência e podem ser diferentes do produto real. O design e as características técnicas do produto podem ser alterados sem aviso prévio.
- Este produto dispõe da certificação HDR10+ e possui um ecrã Fresnel de 100 polegadas e um ganho de 1.3. (apenas série The Premiere 9)

Pode ser cobrada uma taxa administrativa nas seguintes situações:

- (a) Se solicitar a assistência de um técnico mas o produto não tiver qualquer defeito (i.e., se não tiver lido o manual do utilizador).
- (b) Se levar o aparelho ao centro de assistência da Samsung, mas não for detetado qualquer defeito no mesmo (ou seja, se não tiver lido o manual do utilizador).

Será informado do montante da taxa administrativa antes da visita de um técnico.

Em caso de reparação por um Centro Técnico não Autorizado, de reparação pelo próprio, ou de reparação não profissional do produto, a Samsung não se responsabiliza por danos ao produto, por quaisquer lesões, ou por qualquer outra questão de segurança causada por qualquer tentativa de reparação do produto que não siga cuidadosamente estas instruções de reparação e manutenção. Qualquer dano ao produto causado por uma tentativa de reparação do mesmo por qualquer pessoa que não seja um Centro Técnico Certificado pela Samsung não será coberto pela garantia.

Por favor visite [samsung.com/support](http://samsung.com/support) para obter mais informação sobre adaptadores de corrente externos e comandos nos termos da Directiva Europeia EcoDesign - Directiva ERP

### Redução do consumo de energia

Quando desliga o Projector, este entra no modo de espera. No modo de espera, continua a consumir alguma energia. Para reduzir o consumo de energia, desligue o cabo de alimentação quando não pretender utilizar o Projector durante um longo período de tempo.

Pelo presente documento, a Samsung declara que este equipamento de rádio está em conformidade com a Diretiva 2014/53/UE e com os requisitos estatutários relevantes no Reino Unido.

O texto completo da declaração de conformidade está disponível no seguinte endereço da Internet:

<http://www.samsung.com> aceda a Suporte e introduza o nome do modelo.

Este equipamento pode ser utilizado em todos os países da UE e no Reino Unido.

A função WLAN 5 GHz (Wi-Fi) deste equipamento só pode ser utilizada em espaços interiores.

Potência máx. do transmissor RF:

- 100 mW a 2,4 GHz - 2,4835 GHz,
- 200 mW a 5,15 GHz - 5,25 GHz & 5,47 GHz - 5,725 GHz,
- 100 mW a 5,25 GHz - 5,35 GHz.





**Eliminação Correcta Deste Produto (Resíduos de Equipamentos Eléctricos e Electrónicos)**  
(Aplicável a países cujos sistemas de recolha sejam separados)

Esta marca apresentada no produto, nos acessórios ou na literatura – indica que o produto e os seus acessórios electrónicos (por exemplo, o carregador, o auricular, o cabo USB) não deverão ser eliminados juntamente com os resíduos domésticos no final do seu período de vida útil. Para impedir danos ao ambiente ou à saúde humana causados pela eliminação incontrolada de resíduos, deverá separar estes equipamentos de outros tipos de resíduos e reciclá-los de forma responsável, para promover uma reutilização sustentável dos recursos materiais.

Os utilizadores domésticos deverão contactar o estabelecimento onde adquiriram este produto ou as entidades oficiais locais para obterem informações sobre onde e de que forma podem entregar estes equipamentos para permitir efectuar uma reciclagem segura em termos ambientais.

Os utilizadores profissionais deverão contactar o seu fornecedor e consultar os termos e condições do contrato de compra. Este produto e os seus acessórios electrónicos não deverão ser misturados com outros resíduos comerciais para eliminação.



**Eliminação correcta das baterias existentes neste produto**  
(Aplicável a países cujos sistemas de recolha sejam separados)

A marca apresentada na bateria, manual ou embalagem, indica que a bateria existente neste produto não deve ser eliminada juntamente com os resíduos domésticos indiferenciados. Onde existentes, os símbolos químicos Hg, Cd ou Pb indicam que a bateria contém mercúrio, cádmio ou chumbo acima dos níveis de referência indicados na Directiva CE 2006/66.

A bateria incorporada neste produto não é substituível pelo utilizador. Para obter informações sobre a respectiva substituição, contacte o seu fornecedor de serviços. Não tente retirar a bateria nem destruí-la por meio de algum tipo de fogo. Não desfaça, esmague nem fure a bateria. Caso pretenda desfazer-se do produto, o local de recolha de resíduos tomará as medidas apropriadas para a reciclagem e tratamento do produto, incluindo a bateria.

#### Remover a bateria

- Para remover a bateria, contacte um centro de assistência autorizado. Para obter instruções sobre a remoção da bateria, visite [www.samsung.com/global/ecodesign\\_energy](http://www.samsung.com/global/ecodesign_energy).
- Para a sua segurança, não tente remover a bateria. Se a bateria não for removida corretamente, poderá danificá-la e ao dispositivo, causar ferimentos em si e/ou tornar o dispositivo pouco seguro.

## Declaração de Conformidade

### Fabricante

Nome: Samsung

Designação comercial registada: Samsung Electronics Co., Ltd  
Endereço: 129 Samsung-ro, Yeongtong-gu, Suwon-si, Gyeonggi-do, Korea

### Detalhes do produto

Produto : Smart Control

Modelo(s) : VG-TM2360S

### Declarações e Normas aplicáveis

Declaramos, sob nossa exclusiva responsabilidade, que o produto acima cumpre os requisitos básicos das seguintes diretivas/ regulamento: 2014/53/UE Directiva de equipamentos de rádio através da aplicação de:

#### EMC

EN 301 489-1 V2.2.3

EN 301 489-17 V3.2.4

#### Segurança

EN IEC 62368-1:2020+A11:2020

EN IEC 62368-3:2020

EN 62479:2010

#### Radio

EN 300 328 V2.2.2

a Directiva (2011/65/EU) relativa à restrição do uso de determinadas substâncias nocivas em equipamentos elétricos e eletrónicos pela aplicação da EN IEC 63000:2018.

#### Assinado por e em nome de: Samsung

Samsung Euro QA Lab, Saxony Way, Yateley, GU46 6GG, UK \*  
2023-11-14 (Local e data de assinatura)

Stephen Colclough – Diretor de Assuntos Regulatórios  
(Nome e assinatura do responsável)





※ Esta não é a morada do Centro de Apoio Samsung. Por favor verifique a garantia ou contacte o revendedor que lhe vendeu o produto, para saber a morada e o número de contacto do Centro de Apoio Samsung.

# Innan du läser den Enkel användarhandbok

Denna Projector levereras med den här Enkel användarhandbok och en inbäddad Användarguide (📖) > ☰ (vänster riktningsknapp) > ⚙️ Inställningar > Support > Öppna användarguiden).

## Varning! Viktiga säkerhetsanvisningar

Läs igenom säkerhetsanvisningarna innan du använder Projector. Se tabellen nedan för en förklaring av symboler som kan finnas på din Samsung-produkt.

VAR FÖRSIKTIG	
RISK FÖR ELSTÖTAR. ÖPPNA INTE.	
VARNING! FÖR ATT UNDVIKA RISK FÖR ELSTÖTAR SKALL DU INTE TA BORT (ELLER FÖRA TILLBAKA) SKYDDET. DET FINNS INGA DELAR DU KAN BYTA INUTI. ÖVERLÅT REPARATIONER TILL BEHÖRIG SERVICEPERSONAL.	
	Den här symbolen visar att det är hög spänning på insidan. Det är farligt att komma i kontakt med produktens insida.
	Den här symbolen indikerar att det finns viktig dokumentation som medföljer produkten angående dess funktion och underhåll.
	Växelström: Märkspänning som markerats med den här symbolen är växelström.
	Likström: Märkspänning som markerats med den här symbolen är likström.
	Var försiktig! Läs anvisningarna för användning: Den här symbolen instruerar användaren att läsa den Enkel användarhandbok för att få ytterligare säkerhetsrelaterad information.

## Effekt

- Överbelasta inte vägguttag, förlängningsladdar eller adapterar mer än deras spänning och kapacitet. Det kan leda till brand eller elektriska stötar. Se avsnittet med effektspecifikationer i bruksanvisningen eller effektetiketten på produkten för information om volt och ampere.
- Strömladdar ska placeras så att de inte trampas på eller kläms av föremål som placeras på eller mot dem. Var särskilt uppmärksam på sladdar vid kontaktens del, vägguttag och anslutningspunkten på apparaten.
- För aldrig in några metallföremål i öppningarna på den här apparaten. Det kan leda till elektriska stötar.
- För att undvika elektrisk kortslutning ska du aldrig röra vid apparatens insidor. Endast en kvalificerad tekniker bör öppna den här apparaten.
- Se till att koppla in strömladdan tills den sitter fast ordentligt. När du kopplar ur strömkontakten från vägguttaget ska du alltid dra in strömkontakten. Koppla aldrig ur den genom att dra i sladden. Rör inte vid strömladdan med våta händer.
- Om den här apparaten inte fungerar normalt – särskilt om det kommer ovanliga ljud eller luktar ovanligt från den – ska du omedelbart koppla ur den och kontakta en auktoriserad återförsäljare eller ett Samsung-servicecenter.
- Koppla bort apparaten från eluttaget och dra ur sladdarna för att ytterligare skydda bildskärmen under åskväder eller när den lämnas övervakad och oanvänd under långa perioder.
  - Ansamlingar av damm kan orsaka elektrisk kortslutning, elavbrott eller brand på grund av att strömladdan genererar flammor och hetta eller på grund av att isoleringen försämras.
- Använd endast en ordentligt jordad kontakt och vägguttag.
  - Felaktig jordning kan orsaka elektrisk kortslutning eller skada på utrustningen. (Endast utrustning av klass I.)
- För att stänga av apparaten helt ska du koppla bort den från vägguttaget. För att säkerställa att du kan koppla bort apparaten snabbt vid behov ska du se till att vägguttaget och strömkontakten är lättåtkomliga.

## Installation

- Placera inte den här apparaten nära eller ovanför ett element eller värmeaggregat, eller där den utsätts för direkt solljus.
- Placera inte föremål (vaser etc.) som innehåller vatten på den här apparaten, eftersom det kan orsaka brand eller elektrisk kortslutning.
- Utsätt inte den här apparaten för regn eller fukt.
- Se till att kontakta ett auktoriserat Samsung-servicecenter när du ska installera Projector på en plats som är dammig, har höga eller låga temperaturer, hög luftfuktighet, har kemiska ämnen eller där den används dygnet runt, exempelvis på en flygplats, en tågstation etc. Om du inte gör detta kan det orsaka allvarliga skador på Projector.
- Apparaten ska inte utsättas för dropp eller stänk.

### Montera Projector på en vägg



Om du vill installera projektorn på väggen ska du konsultera ett professionellt servicecenter. Annars kan projektorn glida eller trilla ned, vilket kan leda till personskada eller skador på produkten.

- Vid installation av en väggmonteringsatts rekommenderar vi att du fäster alla fyra skruvar.



Installera inte väggmonteringsatts när Projector är påslagen. Det kan leda till personskada från elstötar.

- Använd inte skruvar som är längre än standardmåttlen eller inte uppfyller standardskruspecifikationer. Skruvar som är för långa kan orsaka skada mot Projector:s insida.
- För väggmonteringar som inte efterlever standardskruspecifikationer kan skruvarnas längd variera beroende på väggmonteringspecifikationerna.
- Skruva inte i skruvarna för hårt. Det kan skada produkten eller orsaka att den faller, vilket kan leda till personskada. Samsung ansvarar inte för den här typen av olyckor.
- Samsung ansvarar inte för produkt- eller personskada som uppstår till följd av att en icke-specifierad väggmontering används eller om kunden underlåter att följa produktinstallationsbeskrivningarna.
- Se alltid till att två människor hjälps åt när Projector monteras på en vägg.

### Tillhandahålla fullgod ventilation för din Projector

När du installerar Projector ska du hålla ett avstånd på minst 10 cm mellan Projector och andra föremål (väggar, skåpets sidor osv.) för att säkerställa tillräcklig ventilation. Om du underlåter att hålla fullgod ventilation kan det resultera i brand eller problem med produkten orsakat av en ökning av den invändiga temperaturen.

- När du använder Projector i ett slutet utrymme ska du se till att lämna minst 50 cm fri yta runt till- och frånluftsventilationen.

## Användning

- Den här apparaten fungerar med batterier. Det kan finnas regler i din kommun som kräver att du gör dig av med de här batterierna på rätt sätt. Kontakta din lokala kommun för information om kassering och återvinning.
- Förvara tillbehör (fjärrkontroll etc.) på en plats där de är oåtkomliga.
- Tappa och slå inte produkten. Om produkten skadas ska du koppla ur strömsladden och kontakta ett Samsung-servicecenter.
- Kasta inte fjärrkontrollen eller batterierna i en eld.
- Var försiktig så att du inte kortsluter, plockar isär eller överhettar batterierna.
- Om du placerar batteriet i eld eller en varm ugn, eller krossar eller skär det mekaniskt, kan det leda till en explosion.
- Om du placerar batteriet i en miljö med extremt hög temperatur kan det orsaka en explosion eller läckage av brännbara vätskor/gas.
- Ett batteri som utsätts för extremt lågt tryck kan leda till en explosion eller läckage av brännbara vätskor/gas.
- **VAR FÖRSIKTIG:** Det finns risk för explosion om du byter batterierna som används i fjärrkontrollen mot fel typ av batterier. Byt bara mot samma eller liknande typ.
- **WARNING!** – Använd inte ånggeneratorer som innehåller kemikalier, till exempel myggmedel eller luftfräschar, i närheten av produkten.
  - Om ångan kommer i kontakt med produktens yta eller tränger in i produkten, kan det orsaka fläckar eller felfunktioner.
- **ARNING – FÖR ATT FÖRHINDRA RISK FÖR BRAND, SKA DU ALLTID FÖRVARA LJUS OCH ANDRA ÖPPNA ELDLÅGOR PÅ AVSTÅND FRÅN PRODUKTEN.** 
- När du behöver stänga av Projector ska du vänta tills fläkten har stannat helt så att Projector kan svalna ordentligt.
- Var försiktig när du vidrör Projector efter att den har varit på en längre tid. Vissa delar kan bli varma.

## Skötsel av Projector

- För att rengöra apparaten ska du koppla ur strömstadden från vägguttaget och torka av produkten med en mjuk och torr trasa. Använd inga kemikalier, t.ex. vax, bensen, alkohol, tinner, insektsmedel, luftrenare, smörjmedel eller rengöringsmedel. Dessa kemikalier kan skada utseendet på Projector eller radera trycket på produkten.
- Utsidan på Projector kan repas under rengöring. Se till att du torkar utsidan försiktigt med en mjuk trasa, för att förhindra repor.
- Spruta inte vatten eller vätska direkt på Projector. All vätska som tränger in i produkten kan orsaka fel, brand och elektrisk kortslutning.

## Laser

- Blockera inte ljuset som projektorlinsen avger under användning. Ljuset kommer att värma upp och kan smälta föremålet, orsaka brännskador eller en brand.
- Titta inte rakt in i ljuset som Projector-linsen avger, och räkta inte ljuset mot andra personers ögon.



IEC 60825-1:2014, EN 60825-1:2014+A11:2021, EN 50689:2021  
CLASS 1 CONSUMER LASER PRODUCT RISK GROUP 2  
Complies with 21 CFR 1040.10 and 1040.11 except for conformance as a Risk Group 2 LIP as defined in IEC 62471-5:Ed. 1.0. For more information see Laser Notice No. 57, dated May 8, 2019.

CEI 60825-1:2014, EN 60825-1:2014+A11:2021, EN 50689:2021  
CLASSE 1 PRODUIT LASER CONSOMMATEUR GROUPE DE RISQUE 2  
Conforme aux normes 21 CFR 1040.10 et 1040.11, à l'exception de la conformité en tant que LIP du groupe de risque 2 définie dans la CEI 62471-5: Ed. 1.0. Pour plus d'informations, voir l'avis au laser n° 57 du 8 mai 2019.

IEC 60825-1:2014, EN 60825-1:2014+A11:2021, EN 50689:2021 CLASE 1  
GRUPO DE RIESGO DE PRODUCTOS LASER DE CONSUMO 2  
Cumple con 21 CFR 1040.10 y 1040.11 excepto por conformidad como un riesgo LIP del grupo 2 como se define en IEC 62471-5: Ed. 1.0. Para obtener más información, consulte Laser Aviso No 57, de fecha 8 de mayo de 2019.

IEC 60825-1:2014, EN 60825-1:2014+A11:2021, EN 50689:2021  
等級1 消費類雷射產品風險組 2  
除了 IEC 62471-5:Ed.1.0 中定義的 RG2 LIP 危險等級以外，要符合 21 CFR 1040.10 和 1040.11，更多相關資訊，請參閱 2019 年 5 月 8 日的第 57 號雷射公告。

IEC 60825-1:2014, EN 60825-1:2014+A11:2021, EN 50689:2021  
1 类消费类激光产品风险组 2  
除了 IEC 62471-5:Ed.1.0 中定义的 RG2 LIP 危险等级以外，要符合 21 CFR 1040.10 和 1040.11，更多相关信息，请参閱 2019 年 5 月 8 日的第 57 号激光公告。

- Precis som med andra ljuskällor gäller det att inte titta rakt in i den, RG2 IEC 62471-5:2015.

- IEC 60825-1:2014, EN 60825-1:2014+A11:2021, EN 50689:2021  
CLASS 1 KONSUMENTLASERPRODUKT - RISKGRUPP 2,  
uppfyller kraven i 21 CFR 1040.10 och 1040.11 förutom  
efterlevnad som Riskgrupp 2 LIP enligt definitionen i IEC  
62471-5:Ed.1.0. Se Lasermeddelande 57 daterat 8 maj 2019 för  
mer information.
- Produktens avsedda användning som en  
konsumentlaserprodukt och kompatibel med EN 50689:2021.
- Den här projektorn har en inbyggd Klass 4-lasermodul.  
Demontering eller ändringar är mycket farligt och bör aldrig  
försökas.
- Dessutom ska du ha barn under uppsikt och varken stirra in i  
ljuskällan eller använda optiska hjälpmedel  
– Ha barn under uppsikt och låt dem aldrig stirra in i  
projektorstrålen, oavsett avståndet mellan dem och  
projektorn.  
– Var försiktig när du använder fjärrkontrollen för att starta  
projektorn om du befinner dig framför linsen.  
– Undvik att använda optiska hjälpmedel, såsom kikare eller  
teleskop, inuti strålen.
- Öppna eller demontera inte projektorn, eftersom det kan  
orsaka skada till följd av exponering för laserstrålning.

## 01 Vad finns i förpackningen?

Försäkra dig om att följande delar följer med Projector. Kontakta din återförsäljare om det saknas något.

- Samsung Smart Remote
  - Enkel användarhandbok
  - Garantibevis / Säkerhetsmanual (inte tillgänglig på alla platser)
  - Strömssladd
- 
- Delarnas färg och form kan variera beroende på modell.
  - Kablar som inte följer med kan köpas separat.

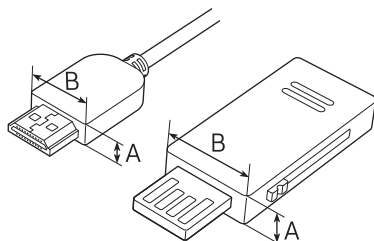

A ≤ 10 mm / B ≤ 18 mm

- När du ansluter en HDMI- eller USB-kabel, eller ett USB-minne till HDMI- eller USB-porten, eller använder en produkt som har en bredd på max. 18 mm eller höjd på max. 10 mm. Om USB-kabeln eller USB-minnet inte passar i projektorns USB-portar kan du använda en förlängningskabel som stöder USB 2.0.
- Använd en certifierad kabel med en HDMI-logotyp.
- Om du inte använder en certifierad HDMI-kabel kanske skärmen inte kan visas eller så kan ett anslutningsfel inträffa. (Rekommenderade typer av HDMI-kablar)
  - Höghastighets-HDMI-kabel (3 m eller kortare)

## 02 Produktöversikt

### Om Projector

<Framsida>

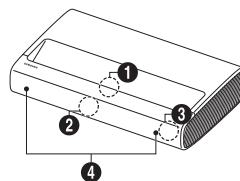

<Baksida>

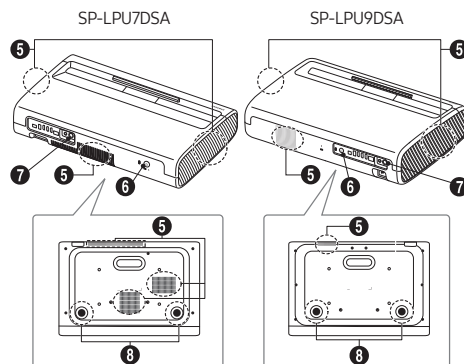

- 1 Lins/IR OUT
- 2 MIC-hål
- 3 Fjärrkontrollsensor/LED-indikatorer
- 4 Högtalare
- 5 Ventilation
- 6 Strömknapp
- 7 IR OUT
- 8 Justeringsfot för vinkling

- Produktens färg och form kan variera beroende på modell.
- Blockera inte projektorns till- och frånluftsventilation.
- När du använder projektorn i ett slutet utrymme ska du se till att lämna minst 50 cm fri yta runt till- och frånluftsventilationen.

## 03 Installera Projector



Installera projektorn horisontellt på en plan yta för att förhindra att den lutar.

Om skärmen och projektorn inte är inriktade horisontellt och vertikalt, eller om skärmen är böjd, kan visningen bli förvrängd.

1. Placera projektorn på ett lämpligt avstånd från skärmen som ska visa upp projektionen, anslut den med strömkabeln och starta den.
  - När du startar din Projector för första gången startar den omedelbart Startinställningar. Följ anvisningarna som visas på skärmen och konfigurera Projector:s grundinställningar så att de passar din visningsmiljö.
    - Du kan starta Projector med strömknappen på Projectorns baksida, och sedan använda **Kontrollmeny**. **Kontrollmeny** visas när strömknappen trycks in medan Projector är på.
    - När skärmen ser skev eller suddig ut kan du följa anvisningarna för att justera skärminställningarna.

SP-LPU7DSA

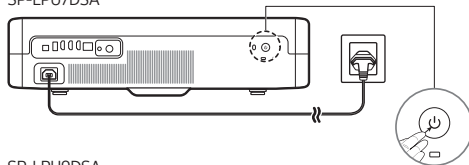

SP-LPU9DSA

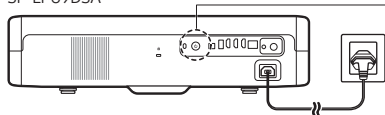

- Produktens färg och form kan variera beroende på modell.

2. Justera vinkeln genom att flytta projektorn till vänster eller höger eller ställ in justeringsfoten under projektorn för att göra skärmen rektangulär.

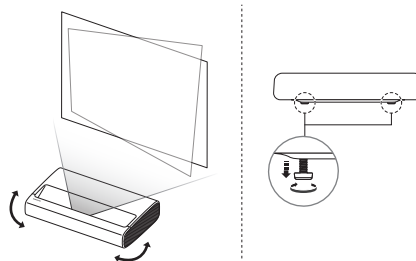

3. Flytta projektorn framåt eller bakåt för att justera projekteringsavståndet och erhålla önskad skärmstorlek.
  - Använd funktionen **Fokusera** (🔍) > ☰ (vänster riktningssknapp) > ⚙️ **Inställningar** > **Alla inställningar** > **Projector-inställningar** > **Fokusera** om bilden på skärmen är suddig.
  - Använd funktionen **Keystone** (📐) > ☰ (vänster riktningssknapp) > ⚙️ **Inställningar** > **Inställningar** > **Projector-inställningar** > **Keystone** om bilden på skärmen är skev eller förvrängd.

I det här fallet kan skärmapplösningen försämrats.

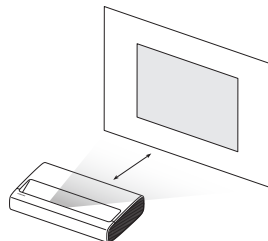

## Använda strömknappen

Du kan starta Projector med strömknappen på Projectorns baksida, och sedan använda **Kontrollmeny**. **Kontrollmeny** visas när strömknappen trycks in medan Projector är på. Mer information om dess användning hittar du på bilden nedan.

- Använd knapparna på sidan av produkten så att projektorskärmen inte täcks.
- Var försiktig så att du inte tittar direkt in i ljuset som sänds ut från projektorns lins.

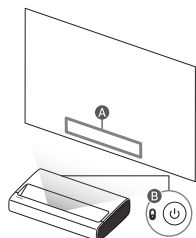

- A** Kontrollmeny
- B** Mikrofonreglage / Strömknapp
- Produktens färg och form kan variera beroende på modell.

## Slå på/av mikrofonen

Du kan aktivera/inaktivera mikrofonen med hjälp av mikrofonreglaget på baksidan av Projector.

- Under analys med data från mikrofonen sparas inte datan.



## Det går inte att slå på Projector.

- Se till att strömsladden sitter fast ordentligt i produkten och vägguttaget.
- Kontrollera att vägguttaget fungerar och att fjärrkontrollsensorn till höger på framsidan av Projector är tänd och lyser med ett fast rött sken.
- Prova att trycka på knappen **Ström** på baksidan av Projector för att säkerställa att problemet inte är i fjärrkontrollen. Se avsnittet "Fjärrkontrollen fungerar inte" nedan om Projector slås på.

## Fjärrkontrollen fungerar inte.

- Kontrollera att mottagaren för fjärrkontrollen på Projector blinkar när du trycker på knappen på fjärrkontrollen.
  - När fjärrkontrollens batteri är urladdat laddar du batteriet med USB-laddningsporten (C-typ), eller vänder på fjärrkontrollen för att utsätta solcellen för ljus.
- Prova att rikta fjärrkontrollen direkt mot Projector på 1,5–1,8 m avstånd.
- Om en Samsung Smart Remote (Bluetooth-fjärrkontroll) medföljde Projector ska du se till att para ihop fjärrkontrollen med Projector. Om du vill parkoppla en Samsung Smart Remote, trycker du på knapparna och samtidigt i 3 sekunder.

## Byta Projectorns lösenord

> (vänster riktningssknapp) > **Inställningar** > **Alla inställningar** > **Allmänt och sekretess** > **Systemhanterare** > **Ändra PIN**

Kör **Ändra PIN** och ange det aktuella lösenordet i lösenordsfältet. Standardlösenordet är "0000" (Frankrike: "1111").

Ange ett nytt lösenord och skriv in det igen för att bekräfta. Lösenordsändringen är klar.

Om du har glömt PIN-koden trycker du på knapparna i följande ordning för att återställa PIN-numret till "0000" (Frankrike: "1111").

- Samsung Smart Remote: Tryck på knappen / (Volym). > **Höj vol.** > > **Sänk vol.** > > **Höj vol.** > .

# 04 Felsökning och underhåll

## Felsökning

Mer information finns i "Felsökning" i Användarguide.

> (vänster riktningssknapp) > **Inställningar** > **Support** > **Öppna användarguiden** > **Felsökning**

Om inget av felsökningstipsen hjälper ska du besöka [www.samsung.com](http://www.samsung.com) och klicka på Support eller kontakta ett Samsung-servicecenter.

- För att hålla din Projector i ett optimalt tillstånd ska du uppdatera till den senaste programvaran. Använd funktionerna **Uppdatera nu** eller **Automatisk uppdatering** på Projector:s meny ( > (vänster riktningssknapp) > **Inställningar** > **Support** > **Programvaruppdatering** > **Uppdatera nu** eller **Automatisk uppdatering**).

## 05 Specifikationer och annan information

### Specifikationer

#### Skärmupplösning

3840 x 2160

#### Objektiv

Fixerad lins

#### Ljud (utgång)

LPU7D Serien: 30 W

LPU9D Serien: 40 W

#### Temperaturvid drift

10 °C till 40 °C (50 °F till 104 °F)

#### Luftfuktighet vid drift

10 % till 80 %, icke-kondenserande



#### Temperaturvid förvaring

-20 °C till 45 °C (-4 °F till 113 °F)

#### Luftfuktighet vid förvaring

5 % till 95 %, icke-kondenserande

### Anteckningar

- Den här enheten är en digital apparat av klass B.
- Information om effektspecifikationer och effektförbrukningen finns på etiketten som sitter på produkten.
  - Etikettmärkingen och laserrelaterade varningar finns på undersidan av Projector.
- Vanlig strömförbrukning mäts i enlighet med IEC 62087.
- Övergripande strömförbrukning i viloläge: 2,0 W (Inaktiveringsmetod för Wi-Fi-port:  >  (vänster riktningssknapp) >  Inställningar > Alla inställningar > Anslutning > Nätverk > Nätverksstatus > Koppla från)
- Använd en CAT 7-kabel (\*STP-typ) för att ansluta en LAN-kabel. (100/10 Mbps)
  - \* Shielded Twisted Pair
- Bilderna och specifikationerna i Unpacking and Installation Guide överensstämmer eventuellt inte med den faktiska produkten.
- Bilder och illustrationer i den här Enkel användarhandbok erbjuds endast för referens och kan variera från det faktiska produktutseendet. Produktdesign och -specifikationer kan ändras utan föregående meddelande.
- Produkten är HDR10+-certifierad och har en 100-tums Fresnel-skärm med 1,3 gångers förstärkning. (endast The Premiere 9-serien)

En administrationsavgift kan tillkomma i följande fall:

- (a) En tekniker tillkallas men det finns inte något fel på produkten (om du t.ex. inte har läst den här bruksanvisningen).
- (b) Du tar enheten till Samsung-servicecentret men det finns inte något fel på produkten (om du t.ex. inte har läst den här bruksanvisningen).

Du kommer att informeras om administrationsavgiften innan teknikern besöker dig.

Efter reparation av en icke-auktoriserad tjänsteleverantör, reparation utförd av en själv eller icke-professionell reparation av produkten är Samsung inte ansvarig för skador på produkten, personskada eller andra produktsäkerhetsproblem orsakade av ett försök att reparera produkten som inte noggrant följer dessa reparations- och underhållsinstruktioner. Eventuella skador på produkten orsakade av ett försök att reparera produkten utförd av någon annan än en Samsung-certifierad tjänsteleverantör täcks inte av garantin.

Vänligen besök [Samsung.se/support](http://Samsung.se/support) för mer information gällande laddare och fjärrkontroller i samband med EU Ecodesign direktivet - ErP Förordningen

### Minska strömförbrukningen

När du stänger av Projector övergår den till standby-läget. I Standby-läget fortsätter den att förbruka lite ström. För att minska strömförbrukningen ska du koppla ur strömladden när du inte ska använda Projector under en längre tid.

Härmed intygar Samsung att denna radioutrustning uppfyller direktiv 2014/53/EU och relevanta brittiska lagstadgade krav. Den fullständiga texten till försäkran om överensstämmelse finns på följande webbadress:

<http://www.samsung.com> gå till support och ange modellnamnet.

Den här utrustningen kan användas i alla EU-länder och i Storbritannien.

5 GHz WLAN(Wi-Fi)-funktionen på den här utrustningen får endast användas inomhus.

RF max sändarkraft:

100 mW vid 2,4 GHz - 2,4835 GHz,

200 mW vid 5,15 GHz - 5,25 GHz & 5,47 GHz - 5,725 GHz,

100 mW vid 5,25 GHz - 5,35 GHz.





Korrekt avfallshantering av produkten (elektriska och elektroniska produkter) (Gäller i länder med separata insamlingsystem)

Denna symbol på produkten, tillbehören och i manualen anger att produkten och de elektroniska tillbehören (t.ex. laddare, headset, USB-kabel) inte bör sorteras tillsammans med annat hushållsavfall när de kasseras. Dessa föremål bör hanteras separat för ändamålsenlig återvinning av beståndsdelarna för att förhindra fara för hälsa och miljö.

Hushållsanvändare bör kontakta återförsäljaren som sålt produkten eller kommunen för vidare information om var och hur produkten och tillbehören kan återvinnas på ett miljösäkert sätt. Företagsanvändare bör kontakta leverantören samt verifiera angivna villkor i köpekontraktet. Produkten och de elektroniska tillbehören bör inte hanteras tillsammans med annat kommersiellt avfall.



Korrekt avfallshantering av batterierna i denna produkt (Gäller i länder med separata insamlingsystem)

Markeringen på batteriet, i manualen eller på förpackningen anger att batteriet i denna produkt inte bör slängas tillsammans med annat hushållsavfall. De kemiska symbolerna Hg, Cd eller Pb visar i förekommande fall att batterierna innehåller kvicksilver, kadmium eller bly i mängder överstigande de gränsvärden som anges i EU-direktivet 2006/66.

Batteriet i denna produkt är inte avsett att bytas av användare. Mer information om batteribyte kan du få från närmaste servicecenter. Försök inte att ta bort batteriet eller slänga det i en eld. Ta inte isär, krossa inte och stick inte hål på batteriet. Om du funderar på att kassera produkten kan en återvinningsstation vidta de korrekta åtgärderna för återvinning och behandling av produkten, inklusive batteriet.

#### Ta bort batteriet

- Om du behöver ta bort batteriet ska du kontakta ett auktoriserat servicecenter. Instruktioner om hur batteriet tas bort finns på [www.samsung.com/global/ecodesign\\_energy](http://www.samsung.com/global/ecodesign_energy).
- För din egen säkerhet får du inte försöka ta bort batteriet själv. Om batteriet inte tas bort korrekt kan det leda till skador på batteriet och enheten vilket kan leda till personskador och/eller till att det inte är säkert att använda enheten.

## EU-försäkran

### Tillverkare

Namn: Samsung

Registrerat handelsnamn: Samsung Electronics Co., Ltd

Adress: 129 Samsung-ro, Yeongtong-gu, Suwon-si, Gyeonggi-do, Korea

### Produkt detaljer

Produkt : Smart Control

Modell(er) : VG-TM2360S

### Försäkran och tillämpliga standarder

Vi förklarar härmed under vårt eget ansvar att produkten ovan uppfyller de väsentliga kraven i: Direktiv 2014/53/EU om radioutrustning genom tillämpning av:

#### EMC

EN 301 489-1 V2.2.3

EN 301 489-17 V3.2.4

#### Säkerhet

EN IEC 62368-1:2020+A11:2020

EN IEC 62368-3:2020

EN 62479:2010

#### Radio

EN 300 328 V2.2.2

Direktivet (2011/65/EU) om begränsning av användningen av vissa farliga ämnen i elektrisk och elektronisk utrustning genom tillämpning av EN IEC 63000:2018.

### Undertecknad för och i uppdrag av: Samsung

Samsung Euro QA Lab, Saxony Way, Yateley, GU46 6GG, UK \*

2023-11-14 (Plats och datum för underskrift)

Stephen Colclough – Direktör för regleringsfrågor  
(Namn och underskrift av ansvarig person)

※ Detta är inte adressen till Samsung-servicecenter. För adress eller telefonnummer till Samsungservicecenter, se bifogat garantikort eller kontakta återförsäljaren av din produkt.

# Før du læser denne Enkel brugervejledning

Denne Projector leveres med denne Enkel brugervejledning og en indbygget Brugervejledning (📖) > ☰ (venstre retningsknop) > ⚙️ Indstillinger > Support > Åbn brugervejledning).

## Advarsel! Vigtige sikkerhedsinstruktioner

Læs sikkerhedsinstruktionerne, inden du anvender dit Projector. Se tabellen herunder for en forklaring på symboler, der kan forekomme på dit Samsung-produkt.

FORSIGTIG	
RISIKO FOR ELEKTRISK STØD. MÅ IKKE ÅBNES.	
FORSIGTIG: BAGPANELET MÅ IKKE FJERNES, DA DER ER RISIKO FOR ELEKTRISK STØD. DER ER INGEN INDVENDIGE DELE, DER KAN REPARERES AF BRUGEREN. ALLE REPARATIONER SKAL OVERLADES TIL KVALIFICERET PERSONALE.	
	Dette symbol indikerer, at der findes højspænding inden i. Det er farligt med enhver form for kontakt med nogen intern del i dette produkt.
	Dette symbol angiver, at vigtige dokumenter om betjening og vedligeholdelse er vedlagt dette produkt.
	Vekselspænding: Nominel spænding, der er mærket med dette symbol, er vekselspænding.
	Jævnspænding: Nominel spænding, der er mærket med dette symbol, er jævnspænding.
	Advarsel. Se brugervejledning: Dette symbol anmoder brugeren om at se den Enkel brugervejledning for yderligere sikkerhedsrelaterede oplysninger.

## Tænd/sluk

- Overbelast ikke stikkontakter i væggen, forlængerledninger eller adaptorer udover deres spænding og kapacitet. Der kan opstå brand eller elektrisk stød. Se afsnittet med strømspecifikationer eller strømforsyningsmærkaten på produktet for oplysninger om spænding og strømstyrke.
- Strømkabler skal anbringes, så de ikke bliver trådt på eller bliver klemt af ting, der placeres ovenpå eller op mod dem. Vær særlig forsigtig med kablernes stikende, ved stikkontakter i væggen og punktet, hvor ledningen fører ind i apparatet.
- Stik aldrig metalgenstande ind i åbningerne på dette apparat. Dette kan forårsage elektrisk stød.
- For at undgå elektrisk stød må du aldrig røre ved noget inde i dette apparat. Kun en kvalificeret tekniker må åbne apparatet.
- Tjek, at strømkablets stik er sat helt ind og sidder godt fast. Træk altid i stikket, når kablet fjernes fra stikkontakten i væggen. Træk aldrig i strømkablet. Rør ikke ved strømkablet med våde hænder.
- Hvis dette apparat ikke fungerer normalt, specielt hvis der kommer unormale lyde eller lugte fra det: Frakobl det straks, og kontakt en autoriseret forhandler eller et Samsung-servicecenter.
- For at beskytte apparatet under tordenvej, eller hvis det efterlades uden opsyn og ude af brug i længere tid, skal stikket trækkes ud af stikkontakten og forbindelsen til antenne eller kabelsystem skal afbrydes.
  - Opsamlet støv kan forårsage elektrisk stød, elektrisk lækage eller brand, fordi det kan få strømkablet til at danne gnister og varme eller isoleringen til at forringes.
- Brug kun korrekt jordet stik og stikkontakt.
  - En forkert jordforbindelse kan medføre elektrisk stød eller skade på udstyret. (Kun Klasse I-udstyr.)
- For at slukke komplet for dette apparat skal du fjerne stikket fra stikkontakten. For at sikre, at du hurtigt kan frakoble apparatet, hvis det bliver nødvendigt, skal du sørge for, at stikkontakten og strømstikket er let tilgængelige.

## Installation

- Placer ikke apparatet i nærheden af eller over en radiator eller varmeovn, eller hvor det er udsat for direkte sollys.
- Anbring ikke nogen genstande (vaser mv.) med vand på dette apparat, da dette kan medføre risiko for brand eller elektrisk stød.
- Udsæt ikke dette apparat for regn eller fugt.
- Sørg for at kontakte et autoriseret Samsung-servicecenter for at få mere at vide, hvis du ønsker at installere dit Projector et sted med meget støj, høje eller lave temperaturer, høj luftfugtighed eller kemiske stoffer, eller hvis det skal være i funktion 24 timer i døgnet, f.eks. i lufthavne, på togstationer osv. I modsat fald kan det medføre alvorlig skade på dit Projector.
- Udsæt ikke dette apparat for dryp eller sprøjt.

### Montering af Projector på en væg



For at installere projektoren på en væg, skal du sørge for, at rådføre dig med et professionelt servicecenter. Ellers er der risiko for at projektøren kan falde ned af væggen og forårsage personskade eller skade på projektet.

- Når du installerer et vægbeslag, anbefaler vi, at du strammer alle fire skruer.



Monter ikke dit vægbeslaget, mens dit Projector er tændt. Dette kan medføre personskade pga. elektrisk stød.

- Brug ikke skruer, der er længere end standarddimensionerne eller ikke svarer til standardskruespecifikationerne. Skruer, der er for lange, kan medføre skade inde i Projector.
- For vægbeslag, som ikke opfylder standardkruespecifikationerne, kan længden af skrueerne variere, afhængigt af specifikationerne for vægbeslaget.
- Stram ikke skrueerne for kraftigt. Dette kan beskadige produktet eller få produktet til at vælte og medføre personskade. Samsung er ikke ansvarlig for uheld af denne type.
- Samsung er ikke ansvarlig for skade på produkter er eller personskade, hvis der anvendes ikke-specificerede vægbeslag, eller forbrugeren ikke følger installationsvejledningen for produktet.
- Sørg altid for, at der er to personer til montering af Projector på en væg.

### Sørg for korrekt ventilation til dit Projector

Når du installerer din Projector, skal du holde en afstand på mindst 10 cm mellem Projector og andre genstande (vægge, skabe mv.) for at sikre korrekt ventilation. Manglende korrekt ventilation kan medføre brand eller et problem med produktet, der skyldes en forøgelse af dets interne temperatur.

- Når Projector betjenes i et lukket rum, skal der være mindst 50 cm friafstand omkring indsugnings- og udblæsningsåbninger.

## Handling

- Dette apparat bruger batterier. Der kan findes miljøbestemmelser, hvor du bor, som kræver, at disse batterier bortskaffes særskilt. Kontakt dine lokale myndigheder for information om bortskaffelse eller genbrug.
- Opbevar tilbehøret (fjernbetjening osv.) et sikkert sted uden for rækkevidde.
- Undgå at tabe eller slå på apparatet. Hvis produktet bliver beskadiget: Frakobl strømkablet, og kontakt et Samsung-servicecenter.
- Bortskaf ikke fjernbetjeningen eller batteriet i ild.
- Kortslut ikke, adskil ikke og overophed ikke batterierne.
- Anbringelse af batteriet i ild eller en varm ovn, eller mekanisk knusning af eller skæring i batteriet kan medføre eksplosion.
- Hvis batteriet efterlades et sted med ekstremt høj omgivende temperatur, kan det medføre eksplosion eller lækage af brandbar væske eller gas.
- Et batteri, der udsættes for ekstremt lavt tryk, kan resultere i en eksplosion eller lækage af brandbar væske/gas.
- **FORSIGTIG:** Der er fare for eksplosion, hvis du udskifter batterierne i fjernbetjeningen med en forkert batteritype. Udskift kun med samme eller tilsvarende type.
- **ADVARSEL -** Brug ikke flydende fumigeringsmidler, der indeholder kemikalier, som f.eks. myggespray eller luftopfrisker omkring produktet.
  - Hvis damp kommer i kontakt med produktoverfladen eller trænger ind i produktet, kan det forårsage pletter eller fejlfunktion.
- **ADVARSEL - FOR AT FORHINDRE, AT DER OPSTÅR BRAND, SKAL STEARINLYS OG ANDRE GENSTANDE MED ÅBEN ILD ALTID HOLDES PÅ AFSTAND AF DETTE APPARAT.**
- Når du skal slukke Projector helt, skal du vente, indtil ventilatoren stopper helt, så Projector kan køle helt ned.
- Vær forsigtig når du berører Projectoren, når den har været tændt i noget tid. Nogle dele kan blive varme at røre ved.



## Pleje af Projector

- Apparatet rengøres ved at trække stikket ud af stikkontakten og tørre det af med en blød, tør klud. Brug ikke kemikalier som f.eks. voks, rensbenzin, sprit, fortyndere, insekticider, luftfriskere, smøremidler eller rengøringsmidler. Disse kemikalier kan beskadige Projector'ets udseende eller fjerne påskrifter trykt på produktet.
- Projector'ets yderside kan blive ridset under rengøring. Sørg for at aftørre ydret med en blød klud for at undgå ridser.
- Spray ikke vand eller rengøringsmidler direkte på Projector'et. Enhver væske, der kommer ind i produktet, kan medføre fejl, brand eller elektrisk stød.

## Laser

- Bloker ikke lyset, der kommer ud af projektorlinsen, når den er i drift. Lyset opvarmer genstanden og kan smelte den, forårsage forbrændinger eller starte en brand.
- Se ikke direkte på lyset fra Projectorlinsen, og projicer ikke lyset ind i nogen persons øjne.



IEC 60825-1:2014, EN 60825-1:2014+A11:2021, EN 50689:2021  
CLASS 1 CONSUMER LASER PRODUCT RISK GROUP 2  
Complies with 21 CFR 1040.10 and 1040.11 except for conformance as a Risk Group 2 LIP as defined in IEC 62471-5:Ed. 1.0. For more information see Laser Notice No. 57, dated May 8, 2019.

CEI 60825-1:2014, EN 60825-1:2014+A11:2021, EN 50689:2021  
CLASSE 1 PRODUIT LASER CONSOMMATEUR GROUPE DE RISQUE 2  
Conforme aux normes 21 CFR 1040.10 et 1040.11, à l'exception de la conformité en tant que LIP du groupe de risque 2 définie dans la CEI 62471-5: Ed. 1.0. Pour plus d'informations, voir l'avis au laser n° 57 du 8 mai 2019.

IEC 60825-1:2014, EN 60825-1:2014+A11:2021, EN 50689:2021 CLASE 1  
GRUPO DE RIESGO DE PRODUCTOS LASER DE CONSUMO 2  
Cumple con 21 CFR 1040.10 y 1040.11 excepto por conformidad como un riesgo LIP del grupo 2 como se define en IEC 62471-5: Ed. 1.0. Para obtener más información, consulte Laser Aviso No 57, de fecha 8 de mayo de 2019.

IEC 60825-1:2014, EN 60825-1:2014+A11:2021, EN 50689:2021  
等級1 消費用途雷射產品風險組 2  
除了 IEC 62471-5:Ed.1.0 中定義的 RG2 LIP 危險等級以外，要符合 21 CFR 1040.10 和 1040.11，更多相關資訊，請參閱 2019 年 5 月 8 日的 57 號雷射公告。

IEC 60825-1:2014, EN 60825-1:2014+A11:2021, EN 50689:2021  
1 类消费类激光产品风险组 2  
除了 IEC 62471-5:Ed.1.0 中定义的 RG2 LIP 危险等级以外，要符合 21 CFR 1040.10 和 1040.11，更多相关信息，请参阅 2019 年 5 月 8 日的 57 号激光公告。

- Som ved enhver stærk lyskilde, må du ikke stirre ind i den direkte stråle, RG2 IEC 62471-5:2015.

- IEC 60825-1:2014, EN 60825-1:2014+A11:2021, EN 50689:2021 FORBRUGERLASERPRODUKT I KLASSE 1 - RISKGRUPPE 2, Overholder 21 CFR 1040.10 og 1040.11 undtagen overensstemmelse som risikogruppe 2 LIP som beskrevet i IEC 62471-5:Ed. 1.0. For flere oplysninger, se Lasermeddelelse nr. 57, dateret 8. maj 2019.
- Produktets tilsigtede brug er som et forbrugers laserprodukt, og det overholder EN 50689:2021.
- Denne projektor har et indbygget lasermodul i klasse 4. Forsøg aldrig at adskille eller ændre produktet, da det er særdeles farligt.
- Yderligere instruktioner til overvågning af, at børn ikke stirrer og ikke bruger optiske hjælpemidler
  - Bemærk, at man skal overvåge børn og aldrig lade dem stirre ind i projektorstrålen i nogen afstand fra projektoren.
  - Bemærk, at man skal udvise forsigtighed, når man bruger fjernbetjeningen til at starte projektoren, mens man er foran projektorlinsen.
  - Bemærk, at man skal være opmærksom på at undgå brug af optiske hjælpemidler såsom kikkerter eller teleskoper inde i strålen.
- Projektoren må ikke åbnes eller skilles ad, da dette kan forårsage skader ved eksponering af laserstråling.

## 01 Hvad er der i kassen?

Kontrollér, at følgende dele leveres sammen med dit Projector. Kontakt forhandleren, hvis der mangler nogle dele.

- Samsung Smart-fjernbetjening
- Enkel brugervejledning
- Garantibevis / Lovgivningsmæssig vejledning (ikke tilgængelig i visse områder)
- Strømkabel

- Farve og form på elementer kan variere fra model til model.
- Kabler, der ikke medfølger, kan købes separat.

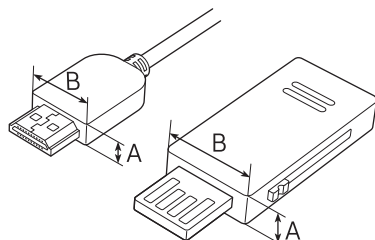

$A \leq 10 \text{ mm}$  /  $B \leq 18 \text{ mm}$

- Når du tilslutter et HDMI- eller USB-kabel, eller tilslutter et USB-flashdrev til HDMI- eller USB-porten, skal du bruge et produkt med en bredde på 18 mm eller mindre og en højde på 10 mm eller mindre. Hvis USB-kablet eller USB-flashdrevet ikke passer til projektorens USB-porte, skal du bruge et forlænger-kabel, der understøtter USB 2.0.
- Brug et certificeret kabel med HDMI-logoet påsat.
- Hvis du ikke bruger et certificeret HDMI-kabel, vises skærbilledet muligvis ikke, eller der kan opstå en forbindelsesfejl. (Anbefalede HDMI-kabeltyper)
  - Ultrahøjhastigheds HDMI-kabel (3 m eller mindre)

## 02 Produktoversigt

### Om Projector

<Forside>

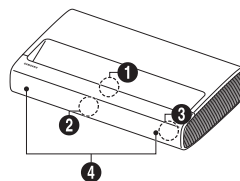

<Bagside>

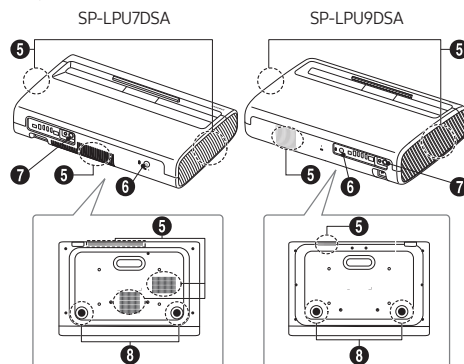

- 1 Objekt / IR UD
- 2 MIC-hul
- 3 Fjernbetjeningssensor/LED-indikatorer
- 4 Højttaler
- 5 Ventilation
- 6 Tænd/sluk-knap
- 7 IR UD
- 8 Vipbar justeringsfod

- Produktets farve og form kan variere fra model til model.
- Bloker ikke projektorens indsugnings- og udblæsningsåbninger.
- Når projektoren betjenes i et lukket rum, skal der være mindst 50 cm friafstand omkring indsugnings- og udblæsningsåbninger.

## 03 Installation af Projector



Monter projektoren vandret på en flad overflade for at forhindre, at den vippes.

Når skærmen og projektoren ikke er justeret vandret og lodret, eller skærmen er buet, kan displayet blive forvrænget.

1. Placer projektoren i en passende afstand fra skærmen, der skal projiceres, tilslut med strømkablet, og tænd den derefter.
- Når du tænder dit Projector for første gang, vil det med det samme begynde på den indledende opsætning. Følg instruktionerne vist på skærmen med indledende opsætning og konfigurer Projector'ets grundlæggende indstillinger, så de passer til dit visningsmiljø.
  - Du kan tænde for Projectoren med tænd/sluk-knappen på bagsiden af Projectoren, og derefter bruge **Fjernbetjeningsmenuen**. Fjernbetjeningsmenu vises, når der trykkes på tænd/sluk-knappen, mens Projectoren er tændt.
  - Når skærbilledet ser skråt eller sløret ud, skal du justere skærmindstillingerne ved at følge den næste instruktion.

SP-LPU7DSA

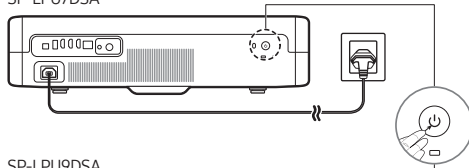

SP-LPU9DSA

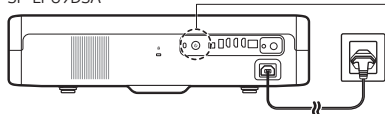

- Produktets farve og form kan variere fra model til model.

2. Juster vinklen ved at bevæge projektoren til venstre eller højre eller justere vinkeljusteringsfoden nederst for at gøre skærmen rektangulær.

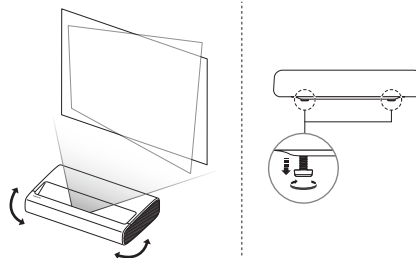

3. Bevæg projektoren frem eller tilbage for at justere projektionsafstanden til den ønskede skærmstørrelse.
  - Hvis skærmen fremstår uklar, skal du bruge funktionen **Fokus** (📏) > ☰ (venstre retningsknap) > ⚙️ **Indstillinger** > **Alle indstillinger** > **Indstillinger for Projector** > **Fokus**.
  - Hvis skærmen er forvrænget, skal du bruge funktionen **Keystone** (📏) > ☰ (venstre retningsknap) > ⚙️ **Indstillinger** > **Alle indstillinger** > **Indstillinger for Projector** > **Keystone**.

I dette tilfælde kan skærmopløsningen blive mindre.

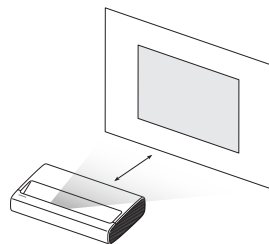

## Brug af knappen tænd/sluk-knappen

Du kan tænde for Projectoren med tænd/sluk-knappen på bagsiden af Projectoren, og derefter bruge Fjernbetjeningsmenuen. Fjernbetjeningsmenu vises, når der trykkes på tænd/sluk-knappen, mens Projectoren er tændt. Der findes yderligere oplysninger omkring brugen heraf i figuren nedenfor.

- Betjen knapperne på siden af produktet, så den projekterede skærm ikke dækkes.
- Pas på ikke at kigge direkte ind i det udstrålede lys fra projektorlinsen.

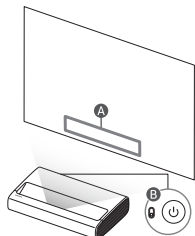

- A** Fjernbetjeningsmenu
- B** Mikrofonkontakt / Tænd/sluk-knap

- Produktets farve og form kan variere fra model til model.

## Indstilling af mikrofon til/fra

Du kan slå mikrofonen til eller fra ved brug af MIC-kontakten på bagsiden af Projectoren.

- Under analyse ved hjælp af data fra mikrofonen, gemmes data ikke.



## 04 Problemløsning og vedligeholdelse

### Problemløsning

Se "Problemløsning" i Brugervejledning hvis du vil vide mere.

> (venstre retningsknap) > Indstillinger > Support > Åbn brugervejledning > Problemløsning

Hvis ingen af fejlfindingstipsene virker: Besøg "www.samsung.com" og klik derefter på Support eller kontakt et Samsung servicecenter.

- Opgrader til den seneste software for at holde dit Projector helt opdateret. Brug funktionerne **Opdater nu** eller **Automatisk opdatering** i Projector's menu ( > (venstre retningsknap) > Indstillinger > Support > Softwareopdatering > Opdater nu eller Automatisk opdatering).

### Projector'et vil ikke tænde.

- Sørg for, at strømledningen er sluttet korrekt til både produktet og stikkontakten.
- Undersøg, at strømstikket virker, og at fjernbetjeningssensoren foran til højre på Projectoren er tændt og lyser med en konstant rød farve.
- Prøv at trykke på knappen **Tænd/sluk** på bagsiden af Projectoren for at sikre, at problemet ikke skyldes fjernbetjeningen. Se "Fjernbetjeningen virker ikke", hvis Projector'et tændes.

### Fjernbetjeningen fungerer ikke.

- Kontrollér, om fjernbetjeningssensoren i bunden af Projectoren blinker, når du trykker på knappen på fjernbetjeningen.
  - Når fjernbetjeningens batteri er afladet, skal batteriet oplades ved brug af USB-opladningsporten (C-type), eller fjernbetjeningen skal vendes for at eksponere solcellen for lys.
- Prøv at pege fjernbetjeningen direkte mod Projector'et fra en afstand på 1,5-1,8 m.
- Hvis Projector'et blev leveret med en Samsung Smart-fjernbetjening (Bluetooth-fjernbetjening), skal du sørge for at parre fjernbetjeningen med Projector'et. For at parre en Samsung Smart-fjernbetjening skal du trykke på knapperne og i 3 sekunder.

### Ændring af Projectorens adgangskode.

> (venstre retningsknap) > Indstillinger > Alle indstillinger > Generelt og fortrolighed > Systemstyring > Skift PIN

Kør **Skift PIN**, og indtast derefter den aktuelle adgangskode i adgangskodefeltet. Standardadgangskoden er "0000" (Frankrig: "1111").

Indtast en ny adgangskode, og indtast den derefter igen for at bekræfte den. Ændringen af adgangskoden er udført.

Hvis du glemmer din PIN-kode, skal du trykke på knapperne i følgende rækkefølge for at nulstille PIN-koden til "0000" (Frankrig: "1111"):

- Samsung Smart-fjernbetjening: Tryk på knappen / (Lydstyrke). > **Lyd op** > > **Lyd ned** > > **Lyd op** > .

## 05 Specifikationer og andre oplysninger

### Specifikationer

#### Skærmopløsning

3840 x 2160

#### Objektiv

Fast linse

#### Lyddudgang

LPU7D Serien: 30 W

LPU9D Serien: 40 W

#### Driftstemperatur

10 °C til 40 °C (50 °F til 104 °F)

#### Driftsfugtighed

10 % til 80 %, ikke-kondenserende



#### Opbevaringstemperatur

-20 °C til 45 °C (-4 °F til 113 °F)

#### Opbevaringsfugtighed

5 % til 95 %, ikke-kondenserende

### Bemærkninger

- Denne enhed er et digitalt apparat i klasse B.
- For information om strømforsyningen og yderligere information om energiforbrug henvises der til oplysningerne på mærkatet, der påklæbet produktet.
  - Se bunden af Projector for mærkatmærkning og laserrelaterede forsigtighedsregler.
- Typisk strømforbrug målt i overensstemmelse med IEC 62087.
- Samlet strømforbrug i standby: 2,0 W (Metode til deaktivering af Wi-Fi-port:  >  (venstre retningssknap) >  Indstillinger > Alle indstillinger > -forbindelse > Netværk > Netværksstatus > Frakobl)
- For at tilslutte et LAN-kabel, brug et kategori 7-kabel (\*STP-typen) til forbindelsen. (100/10 Mbps)
  - \* Shielded Twisted Pair
- Billederne og specifikationerne i Unpacking and Installation Guide kan afvige fra det faktiske produkt.
- Figurer og illustrationer i denne Enkel brugervejledning er kun til reference og kan afvige fra produktets faktiske udseende. Produktdesign og -specifikationer kan ændres uden varsel.
- Dette produkt er HDR10+-certificeret og leveres med en 100-tommers Fresnel-skærm med en gain-værdi på 1,3. (kun The Premiere 9-serien)

Der kan opkræves et administrationsgebyr i følgende situationer:

- (a) Hvis en tekniker tilkaldes på din foranledning, og der ikke er nogen fejl ved produktet (f.eks. hvis brugeren ikke har læst denne brugervejledning).
- (b) Hvis du indbringer enheden til Samsung-servicecenteret, og der ikke er nogen fejl ved produktet (f.eks. hvis brugeren ikke har læst denne brugervejledning).

Du bliver informeret om størrelsen på administrationsgebyret, inden teknikeren kommer på besøg.

Efter reparation af et produkt udført af en ikke-autoriseret tredjemand eller af en selv eller anden form for ikke-professionel reparation af et produkt er Samsung ikke ansvarlige for nogen skader på produktet, personskader eller for produktsikkerhedsmæssige forhold, som kan henføres til forsøg af at reparere et produkt, som ikke helt nøjagtigt følger disse reparations- og vedligeholdelsesinstrukser. Eventuelle skader på et produkt pga. et forsøg på at reparere produktet af andre end en Samsung-certificeret tjenesteudbyder er ikke dækket af garantien for produktet.

Besøg venligst [samsung.com/support](http://samsung.com/support) for at finde yderligere information om eksterne strømforsyninger og fjernbetjening i forbindelse med EU's Ecodesign direktiv – ErP regulation.

### Nedsættelse af strømforbruget

Når du slukker for Projector'et, går det i standbytilstand. I standbytilstand fortsætter det med en bruge en lille smule energi. For at mindske strømforbruget skal du fjerne strømkablet fra stikkontakten, når du ikke bruger Projector'et i en længere periode.

Samsung erklærer hermed, at dette radioudstyr er i overensstemmelse med direktiv 2014/53/EU samt de relevante lovkraft i Storbritannien.

Den fulde tekst af overensstemmelseserklæringen er tilgængelig på følgende internetadresse: <http://www.samsung.com> gå til Support og indtast modelnavnet. Dette udstyr kan anvendes i alle EU-lande og i Storbritannien. Funktionen 5 GHz WLAN(Wi-Fi) i dette udstyr kan kun bruges indendørs.

RF maks. sendeeffekt:

100 mW ved 2,4 GHz - 2,4835 GHz,

200 mW ved 5,15 GHz - 5,25 GHz & 5,47 GHz - 5,725 GHz,

100 mW ved 5,25 GHz - 5,35 GHz.





Korrekt bortskaffelse af dette produkt (elektrisk & elektronisk udstyr) (Gælder i lande med systemer til affaldssortering)

Denne mærkning på produktet, på tilbehør eller i manualen betyder, at produktet og elektronisk tilbehør hertil (f.eks. oplader, headset og USB-kabel) ikke må bortskaffes sammen med almindeligt husholdningsaffald efter endt levetid. For at forebygge skadelige virkninger på menneskers helbred eller miljøet skal disse genstande bortskaffes adskilt fra andre typer af affald og indleveres på en genbrugsplads med henblik på genindvinding.

Forbrugere bedes kontakte forhandleren, hvor de har købt produktet, eller kommunen for nærmere oplysning om, hvor og hvordan de kan indlevere produkt og tilbehør med henblik på miljøvenlig genindvinding.

Virksomheder bedes kontakte leverandøren og følge anvisningerne i købekontrakten. Dette produkt og elektronisk tilbehør hertil må ikke bortskaffes sammen med andet erhvervsaffald.



Korrekt bortskaffelse af batterier i dette produkt (Kan anvendes i lande med specificerede opsamlingsystemer for affald)

Mærkningen på batteriet, i brugervejledningen eller på emballagen indikerer, at batteriet i dette produkt ikke må bortskaffes med andet husholdningsaffald. Mærkning med de kemiske symboler Hg, Cd eller Pb betyder, at batteriet indeholder kviksølv, cadmium eller bly over grænseværdierne i EU-direktiv 2006/66.

Batteriet i dette produkt kan ikke udskiftes af brugeren. Kontakt serviceleverandøren vedrørende udskiftning. Forsøg ikke at fjerne batteriet, og kast det ikke i ild. Du må ikke adskille, knuse eller punktere batteriet. Hvis du planlægger at bortskaffe produktet, tager genbrugsstationen de korrekte forholdsregler for genbrug og behandling af produktet, inkl. Batteriet.

#### Fjerne batteriet

- For at fjerne batteriet skal du kontakte et autoriseret servicecenter. Besøg [www.samsung.com/global/ecodesign\\_energy](http://www.samsung.com/global/ecodesign_energy) for at få instruktioner om fjernelse af batteriet.
- Af sikkerhedsmæssige årsager må du ikke selv forsøge at fjerne batteriet. Hvis batteriet ikke fjernes korrekt, kan det medføre skade på batteriet og enheden, forårsage personskade og/eller bevirke, at enheden ikke er sikker at bruge.

## Overensstemmelseserklæring

### Producent

Navn: Samsung

Registreret handelsnavn: Samsung Electronics Co., Ltd

Adresse: 129 Samsung-ro, Yeongtong-gu, Suwon-si, Gyeonggi-do, Korea

### Produktdetaljer

Produkt : Smart Control

Model(ler) : VG-TM2360S

### Erklæring og gældende standarder

Vi erklærer herved under vores eneste ansvar, at produktet ovenfor overholder de væsentlige krav i: Direktiv 2014/53/EU om radioudstyr ved anvendelse af:

#### EMC

EN 301 489-1 V2.2.3

EN 301 489-17 V3.2.4

#### SIKKERHED

EN IEC 62368-1:2020+A11:2020

EN IEC 62368-3:2020

EN 62479:2010

#### Radio

EN 300 328 V2.2.2

direktiv (2011/65/EU) om begrænsning af anvendelsen af visse farlige stoffer i elektrisk og elektronisk udstyr ved anvendelse af EN IEC 63000:2018.

### Underskrevet for og på vegne af: Samsung

Samsung Euro QA Lab, Saxony Way, Yateley, GU46 6GG, UK \*

2023-11-14 (Sted og dato for underskrift)

Stephen Colclough – Direktør for lovgivningsmæssige anliggender (Navn og underskrift fra bemyndiget person)

\* Det er ikke Samsung servicecenters adresse. For Samsung servicecenters adresse eller telefonnummer henvises til garantibeviset eller kontakt forhandleren, hvor du købte dit produkt.

## Før du leser denne Enkel brukerveiledning

Denne Projector leveres med denne Enkel brukerveiledning og en innebygd Brukerveiledning (📖) > ☰ (venstre retningsknapp) > ⚙️ Innstillinger > Kundesupport > Åpne brukerveiledningen).

## Advarsel! Viktige sikkerhetsinstruksjoner

Les sikkerhetsinstruksjonene før du bruker Projector. Se tabellen nedenfor for en forklaring på symboler som kan finnes på Samsung-produktet.

FORSIKTIG	
FARE FOR ELEKTRISK STØT. MÅ IKKE ÅPNES.	
FORSIKTIG: FOR Å REDUSERE RISIKOEN FOR ELEKTRISK STØT MÅ DU IKKE FJERNE DEKSELET (ELLER BAKSIDEN). INGEN AV DELENE INNI KAN SKIFTES UT AV BRUKEREN. LA KVALIFISERTE PERSONER HÅNÐTERE ALL SERVICE.	
	Dette symbolet angir at det er høyspenning på innsiden. Det er farlig å komme i kontakt med interne deler av dette produktet.
	Dette symbolet angir at det følger med viktig dokumentasjon vedrørende bruk og vedlikehold i dette produktet.
	Vekselspanning: Nominell spenning som er markert med dette symbolet er vekselspanning.
	Likestrømsspenning: Nominell spenning som er markert med dette symbolet er Likestrømsspenning.
	Advarsel. Se brukerhåndboken: Dette symbolet instruerer brukeren til å se i den Enkel brukerveiledning for ytterligere sikkerhetsrelatert informasjon.

## Av/på

- Ikke overbelast vegguttak, skjøteledninger eller adaptore utover deres spenning og kapasitet. Det kan forårsake brann eller elektrisk støt. Se avsnittet for strømspesifikasjoner i håndboken eller strømforsyningsetiketten på produktet for informasjon om spenning og strøm.
- Ledninger fra strømuttak skal plasseres slik at det ikke er sannsynlig at man går på dem eller at de blir klemt sammen av gjenstander som plasseres oppå dem. Vær spesielt nøye med ledningene ved støpselenden, ved vegguttak og ved punkter der de går ut fra apparatet.
- Før aldri noe av metall inn i de åpne delene av apparatet. Dette kan forårsake elektrisk støt.
- For å unngå elektrisk støt må du aldri berøre innsiden av apparatet. Bare en kvalifisert tekniker må åpne dette apparatet.
- Sørg for at du setter strømledningen skikkelig inn. Når du tar ut en strømledning fra et vegguttak, må du alltid dra i pluggen til ledningen. Aldri ta den ut ved å dra i selve ledningen. Ikke ta på strømledningen med våte hender.
- Hvis dette apparatet ikke fungerer som det skal, spesielt hvis det kommer uvanlige lyder eller lukter fra det, må du umiddelbart koble det fra og kontakte en autorisert forhandler eller et Samsung-servicesenter.
- For å beskytte dette apparatet mot lynnedslag, eller for å la det stå uten tilsyn og ubrukt i lang tid, må du koble det fra stikkkontakten og koble fra antennen eller kabelsystemet.
  - Akkumulert støv kan føre til elektrisk støt, elektrisk lekkasje eller brann ved at strømledningen lager gnister eller varme eller ved å forårsake at isolasjonen svekkes.
- Bruk bare korrekte jordede støpsler og vegguttak.
  - Feil jording kan føre til elektrisk støt eller skade på utstyret. (Kun utstyr i klasse I.)
- For å slå dette apparatet fullstendig av kobles det ut fra vegguttaket. For å påse at apparatet raskt kan frakobles hvis nødvendig, skal du sikre at vegguttaket og stikkkontakten er lett tilgjengelige.

## Installasjon

- Ikke plasser dette apparatet i nærheten av eller over en radiator eller varmeovn. Det må heller ikke eksponeres for direkte sollys.
- Ikke plasser noen objekter (vaser e.l.) med vann på dette apparatet, da det vil kunne føre til brann eller elektrisk støt.
- Apparatet skal ikke utsettes for regn eller fuktighet.
- Kontakt et autorisert Samsung-servicesenter hvis du har tenkt til å montere Projector på steder med mye støv, høye eller lave temperaturer, høyt fuktnivå, kjemiske stoffer, eller på steder der det skal brukes døgnet rundt, for eksempel på en flyplass, jernbanestasjon eller lignende. Hvis ikke dette gjøres, kan det føre til alvorlig skade på Projector.
- Apparatet skal ikke utsettes for drypping eller sprutting.

### Feste Projector på en vegg



Ta kontakt med et profesjonelt servicebyrå når du skal installere projektoren på en vegg. Projektoren kan ellers skli eller falle av, noe som kan føre til personskade eller skade på produktet.

- Når du installerer et veggmonteringssett, anbefaler vi at du fester alle de fire skruene.



Ikke monter veggfestesettet mens Projector er slått på. Dette kan føre til personskade fra elektrisk støt.

- Ikke bruk skruer som er lengre enn standarddimensjonen, eller som ikke samsvarer med standarden for skruespesifikasjoner. Skruer som er for lange kan føre til skader på innsiden av Projector.
- For veggfester som ikke samsvarer med standarden for skruespesifikasjoner, kan lengden på skruene variere avhengig av spesifikasjonene for veggfestet.
- Ikke fest skruene for stramt. Dette kan skade produktet eller føre til at produktet faller, og føre til personskade. Samsung er ikke ansvarlig for denne typen ulykker.
- Samsung er ikke ansvarlig for produktskader eller personskader som oppstår som en følge av bruk av et ikke-spesifisert veggfeste, eller når forbrukeren ikke følger instruksjonene for produktinstallasjon.
- Vær alltid to personer når Projector-en skal monteres på en vegg.

## Sikre egnet ventilasjon rundt Projector

Når du installerer Projectoren, må du opprettholde en avstand på minst 10 cm mellom Projectoren og andre gjenstander (vegger, skap osv.) for å sikre skikkelig ventilasjon. Dersom ventilasjonen ikke er tilstrekkelig, kan det føre til brann eller problemer med produktet som oppstår på grunn av en økning i den interne temperaturen.

- Når Projector brukes i et innelukket område, må det være en klaring på minst 50 cm rundt inntaks- og utløpsventilene.

## Operasjon

- Dette apparatet bruker batterier. Det kan hende at det finnes lokale miljøbestemmelser som krever at du kasserer disse batteriene på en egnet måte. Kontakt de lokale myndighetene for informasjon om kassering og resirkulering.
- Oppbevar tilbehøret (fjernkontrollen osv.) på et sted som er utenfor rekkevidde.
- Du må ikke slå på produktet eller miste det i bakken. Hvis produktet blir skadet, må du koble fra strømledningen og kontakte et Samsung-servicesenter.
- Ikke kast fjernkontrollen eller batteriene i åpen ild.
- Ikke kortslett, demonter eller overopphet batteriene.
- Å plassere batteriet i ild eller en varm ovn, eller mekanisk knusing eller kutting av batteriet, kan føre til en eksplosjon.
- Plassering av batteriet i et miljø med ekstremt høye temperaturer kan forårsake en eksplosjon eller lekkasje av brennbare væsker/gasser.
- Et batteri utsatt for ekstremt lavt trykk kan resultere i en eksplosjon eller lekkasje av brennbare væsker/gasser.
- **FORSIKTIG:** Det finnes en eksplosjonsfare hvis du erstatte batteriene som brukes i fjernkontrollen, med feil type batterier. De skal bare byttes ut med samme eller tilsvarende type.
  - ADVARSEL – Ikke bruk flytende fumigatorer som inneholder kjemikalier, som myggmiddel eller luftfrisker, rundt produktet.
    - Hvis damp kommer i kontakt med produktoverflaten eller kommer inn i produktet, kan det forårsake flekker eller funksjonsfeil.
- **ADVARSEL – FOR Å HINDRE SPREDNING AV ILD MÅ DU HOLDE STEARINLYS OG ANDRE GJENSTANDER MED ÅPNE FLAMMER BORTE FRA DETTE PRODUKTET TIL ENHVER TID.** 
- Når Projectoren må slås helt av, vent til viften stopper helt, slik at Projectoren kan kjøles fullstendig ned.
- Vær forsiktig når du berører Projector-en etter at den har stått på en stund. Noen deler kan være berøringsvarme.

## Stell av Projector

- For å rengjøre apparatet kobler du strømledningen fra strømuttaket, og tørker av produktet med et tørt, mykt tøystykke. Ikke bruk kjemikalier som voks, benzen, alkohol, tynnere, insektmidler, luftfrisker, smøremiddel eller rengjøringsmidler. Disse kjemikaliene kan skade utseendet til Projector og viske ut trykk på produktet.
- Projector-ens utside kan få riper under rengjøring. Tørk utsiden forsiktig med en myk klut for å forhindre riper.
- Ikke spray vann eller noen annen væske direkte på Projector. Hvis det kommer væske inn i produktet, kan det føre til feil, brann eller elektrisk støt.

## Laser

- Ikke blokker lyset fra prosjektorlinsen under drift. Lyset vil varme opp objektet og kan smelte, forårsake brannskader eller starte en brann.
- Ikke se direkte på lyset fra Projectorlinsen, eller rett lyset mot øynene på en annen person.



IEC 60825-1:2014, EN 60825-1:2014+A11:2021, EN 50689:2021  
CLASS 1 CONSUMER LASER PRODUCT RISK GROUP 2  
Complies with 21 CFR 1040.10 and 1040.11 except for conformance as a Risk Group 2 LIP as defined in IEC 62471-5:Ed. 1.0. For more information see Laser Notice No. 57, dated May 8, 2019.

CEI 60825-1:2014, EN 60825-1:2014+A11:2021, EN 50689:2021  
CLASSE 1 PRODUIT LASER CONSOMMATEUR GROUPE DE RISQUE 2  
Conforme aux normes 21 CFR 1040.10 et 1040.11, à l'exception de la conformité en tant que LIP du groupe de risque 2 définie dans la CEI 62471-5: Ed. 1.0. Pour plus d'informations, voir l'avis au laser n° 57 du 8 mai 2019.

IEC 60825-1:2014, EN 60825-1:2014+A11:2021, EN 50689:2021 CLASE 1  
GRUPO DE RIESGO DE PRODUCTOS LASER DE CONSUMO 2  
Cumple con 21 CFR 1040.10 y 1040.11 excepto por conformidad como un riesgo LIP del grupo 2 como se define en IEC 62471-5: Ed. 1.0. Para obtener más información, consulte Laser Aviso No 57, de fecha 8 de mayo de 2019.

IEC 60825-1:2014, EN 60825-1:2014+A11:2021, EN 50689:2021  
等級1 消費級雷射產品風險組 2  
除了IEC 62471-5:Ed.1.0中定義的RG2 LIP 危險等級以外，要符合21 CFR 1040.10和1040.11，更多相關資訊，請參閱2019年5月8日的57號雷射公告。

IEC 60825-1:2014, EN 60825-1:2014+A11:2021, EN 50689:2021  
除了IEC 62471-5:Ed.1.0中定義的RG2 LIP 危險等級以外，要符合21 CFR 1040.10和1040.11，更多相關資訊，請參閱2019年5月8日的57號雷射公告。

- Som med enhver sterk lyskilde, ikke se direkte inn i strålen, RG2 IEC 62471-5:2015.

- IEC 60825-1:2014, EN 60825-1:2014+A11:2021, EN 50689:2021  
KLASSE 1-FORBRUKERLASERPRODUKT – RISIKOGRUPPE 2, Samsvarer med 21 CFR 1040.10 og 1040.11, bortsett fra samsvar som en risikogruppe 2 LIP som definert i IEC 62471-5:Ed. 1.0. For mer informasjon, se Laservarsel nr. 57, datert 8. mai 2019.
- Produktets tiltenkte bruk som et forbrukerlaserprodukt og i samsvar med EN 50689: 2021.
- Denne projektoren har en innebygd klasse 4-lasermodul. Demontering eller modifikasjon er svært farlig og skal aldri utføres.
- Ytterligere instruksjoner om overvåking av barn, ingen stirring, og ikke bruk optiske hjelpemidler
  - Varsel gis om å overvåke barn og aldri la dem stirre inn i prosjektorstrålen fra noen avstand fra prosjektoren.
  - Varsel gis om å utvise forsiktighet ved å bruk av fjernkontroll for å starte prosjektor når man står foran prosjektorlinsen.
  - Varsel gis til brukeren om å unngå bruk av optiske hjelpemidler som kikkert eller teleskop i strålen.
- Ikke åpne eller demonter prosjektoren, da dette kan føre til skade fra eksponering for laserstråling.

## 01 Hva er i esken?

Kontroller at følgende deler følger med Projector. Kontakt forhandleren hvis det mangler noen deler.

- Samsung-smartkontroll
- Enkel brukerveiledning
- Garantikort / Sikkerhetsveiledning (ikke tilgjengelig alle steder)
- Strømledning

- Delenes farge og utforming kan variere, avhengig av modell.
- Kabler som ikke medfølger, kan kjøpes separat.

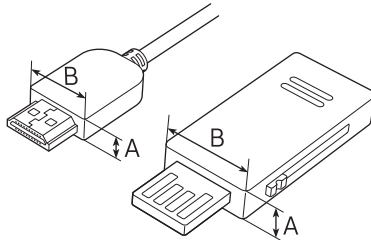

$A \leq 10 \text{ mm}$  /  $B \leq 18 \text{ mm}$

- Når en HDMI- eller USB-kabel kobles til, eller når en USB-stasjon kobles til HDMI- eller USB-porten, må det brukes et produkt som har en bredde på 18 mm eller mindre, og en høyde på 10 mm eller mindre. Hvis USB-kabelen eller USB-stasjonen ikke passer i prosjektorens USB-porter, brukes en forlengerkabel som støtter USB 2.0.
- Bruk en sertifisert kabel med HDMI-logo.
- Hvis du ikke bruker en sertifisert HDMI-kabel, kan det hende at bildet ikke vises eller at det oppstår en tilkoblingsfeil. (Anbefalte typer HDMI-kabel)
  - Ultrahøyhastighets HDMI-kabel (3 m eller kortere)

## 02 Produktoversikt

### Om Projector

<Front>

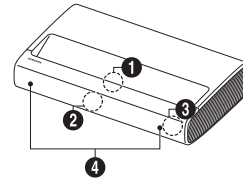

<Bakside>

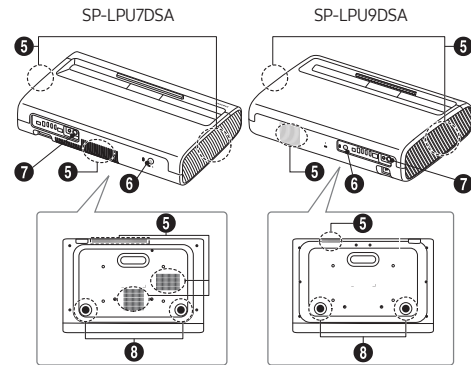

- 1 Linse / IR OUT
- 2 MIC-hull
- 3 Fjernkontrollsensor/LED-indikatorer
- 4 Høytaler
- 5 Ventilasjon
- 6 På/Av-knapp
- 7 IR OUT
- 8 Vippe-justeringsfot

- Produktets farge og utforming kan variere, avhengig av modell.
- Ikke blokker prosjektorens inntaks- og utløpsventiler.
- Når prosjektoren brukes i et innelukket område, må det være en klaring på minst 50 cm rundt inntaks- og utløpsventilene.

## 03 Montering av Projector



Installer projektoren horisontalt på en flat overflate for å forhindre at den vippes. Når skjermen og projektoren ikke er innrettet horisontalt og vertikalt, eller skjermen er buet, kan displayet bli forvrengt.

1. Plasser projektoren på en egnet avstand fra skjermen det skal projiseres på, koble til strømkabelen og slå den på.
- Når du slår på Projector for første gang, starter den øyeblikkelig Første oppsett. Følg instruksjonene som vises på skjermen, og konfigurere Projector grunnleggende innstillinger så de passer til visningsmiljøet ditt.
  - Du kan slå på Projector med strømknappen på baksiden av Projector-en, og deretter bruke **Kontrollmeny**. **Kontrollmeny** vises når strømknappen trykkes ned mens Projector er på.
  - Når skjermen virker skjev eller uklar, juster visningsinnstillingene ved å følge neste instruksjon.

SP-LPU7DSA

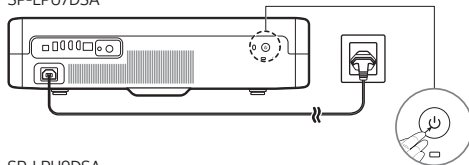

SP-LPU9DSA

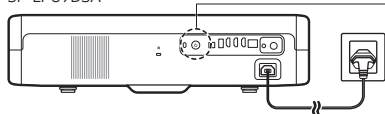

- Produktets farge og utforming kan variere, avhengig av modell.

2. Juster vinkelen ved å bevege projektoren til venstre eller høyre, eller juster vinkelen med vippe-justeringsfoten på bunnen for å få skjermen til å bli rektangulær.

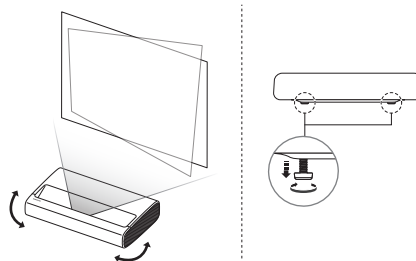

3. Flytt projektoren forover eller bakover for å justere projeksjonsavstanden for en ønsket skjermstørrelse.
  - Når skjermbildet ser uskarpt ut, bruker du funksjonen **Fokus** (🔍) > ☰ (venstre retningsknapp) > ⚙️ **Innstillinger** > **Alle innstillinger** > **Projector-innstillinger** > **Fokus**.
  - Når skjermbildet ser skjevt eller forvrengt ut, bruker du funksjonen **Keystone** (📐) > ☰ (venstre retningsknapp) > ⚙️ **Innstillinger** > **Alle innstillinger** > **Projector-innstillinger** > **Keystone**.I dette tilfellet kan skjermoppløsningen minske.

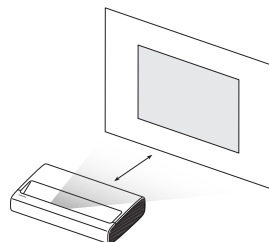

## Bruke strømknappen

Du kan slå på Projector med strømknappen på baksiden av Projector-en, og deretter bruke **Kontrollmeny**. **Kontrollmeny** vises når strømknappen trykkes ned mens Projector er på. Du finner mer informasjon om bruken i figuren nedenfor.

- Manipuler knappene på siden av produktet så den projiserte skjermen ikke dekkes.
- Vær forsiktig så lyset ikke utstråles direkte fra projektorlinsen.

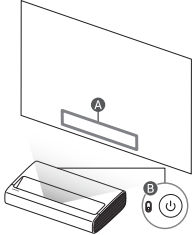

- A** Kontrollmeny
- B** Mikrofonsbryteren / På/Av-knapp

- Produktets farge og utforming kan variere, avhengig av modell.

## Sette mikrofonen av/på

Du kan slå MIC på eller av ved å trykke MIC-bryteren på baksiden av Projector.

- Under analyse av data fra mikrofonen, blir dataene ikke lagret.



# 04 Feilsøking og vedlikehold

## Feilsøking

Du finner mer informasjon under "Feilsøking" i Brukerveiledning.

☰ > ☰ (venstre retningsknapp) > ⚙️ Innstillinger > Kundesupport > Åpne brukerveiledningen > Feilsøking

Besøk «www.samsung.com» og trykk på Støtte eller kontakt Samsung servicesenteret dersom ingen av disse feilsøkingstipsene passer.

- Du bør oppgradere til den nyeste programvaren for å holde Projector i optimal stand. Bruk funksjonen **Oppdater nå** eller **Oppdater automatisk** på Projectors meny (☰ > ☰ (venstre retningsknapp) > ⚙️ Innstillinger > Kundesupport > Programvareoppdatering > Oppdater nå eller Oppdater automatisk).

## Projector slår seg ikke på.

- Sørg for at strømledningen er ordentlig koblet til produktet og stikkkontakten.
- Kontroller at stikkkontakten fungerer og fjernkontrollsensoren foran til høyre på Projector er tent og lyser kontinuerlig rødt.
- Prøv å trykke på **Strøm**-knappen på baksiden av Projector for å kontrollere at det ikke er problemer med fjernkontrollen. Hvis Projector slår seg på, ser du "Fjernkontrollen fungerer ikke".

## Fjernkontrollen fungerer ikke.

- Sjekk om fjernkontrollsensoren på Projector blinker når du trykker ⏻-knappen på fjernkontrollen.
  - Når fjernkontrollens batteri er utladet, må du lade batteriet ved hjelp av USB-ladeporten (C-type), eller snu fjernkontrollen for å eksponere solcellen for lys.
- Stå 1,5–1,8 m fra Projector og rett fjernkontrollen direkte mot den.
- Hvis det fulgte en Samsung-smartkontroll (Bluetooth-fjernkontroll) med Projector, må du sammenkoble fjernkontrollen med Projector. For å pare en Samsung-smartkontroll, trykk og hold knappene ⏻ og 🔊 samtidig i tre sekunder.

## Endre Projector-ens passord.

☰ > ☰ (venstre retningsknapp) > ⚙️ Innstillinger > Alle innstillinger > Generelt og personvern > Systembehandling >

Endre PIN-kode

Kjør **Endre PIN-kode**, og skriv deretter inn gjeldende passord i passordfeltet. Standard passord er "0000" (Frankrike: 1111).

Skriv inn et nytt passord og skriv det deretter inn på nytt for å bekrefte det. Passordendringen er fullført.

Hvis du glemmer PIN-koden, kan du tilbakestille PIN-koden til "0000" ved å trykke på knappene i følgende rekkefølge (Frankrike: "1111"):

- Samsung-smartkontroll: Trykk på knappen **+** / **-** (Volum).
  - > **Volum opp** > ⏻ > **Volum ned** > ⏻ > **Volum opp** > 🔊.

## 05 Spesifikasjoner og annen informasjon

### Spesifikasjoner

Skjermopløsning  
3840 x 2160

Objektiv  
Fast linse

Lyd (utgang)  
LPU7D-serien: 30 W  
LPU9D-serien: 40 W

Brukstemperatur  
10 °C til 40 °C (50 °F til 104 °F)

Luftfuktighet ved bruk  
10 % til 80 %, ikke-kondenserende

Lagringstemperatur  
-20 °C til 45 °C (-4 °F til 113 °F)

Luftfuktighet ved lagring  
5 % til 95 %, ikke-kondenserende

### Merknader

- Denne enheten er et digitalt apparat i klasse B.
- Du finner mer informasjon om strømforsyning og strømforbruket på etiketten som er festet på produktet.
  - Klassifisering og laserrelaterte advarsler finner du på undersiden av Projectoren.
- Vanlig strømforbruk måles i henhold til IEC 62087.
- Totalt standby-strømforbruk: 2,0 W (Deaktiveringsmetode for Wi-Fi-port:  >  (venstre retningsknapp) >  Innstillinger > Alle innstillinger > Tilkobling > Nettverk > Nettverksstatus > Koble fra)
- For å koble til en LAN-kabel bruker du en CAT 7 (\* STP-type) kabel for tilkoblingen. (100/10 Mbps)
  - \* Shielded Twisted Pair
- Bildene og spesifikasjonene til Unpacking and Installation Guide kan avvike fra det aktuelle produktet.
- Figurer og illustrasjoner i denne Enkel brukerveiledning er bare til referanse og kan være forskjellig fra produktets faktiske utseende. Produktdesign og -spesifikasjoner kan endres uten forvarsel.
- Dette produktet er HDR10+ sertifisert og har en 100-tommers Fresnel-skjerm med 1,3 forsterkning. (kun The Premiere 9-serien)

Du kan bli belastet for et administrasjonsgebyr i følgende tilfeller:

- (a) En tekniker blir kalt ut på din forespørsel, men det blir ikke funnet noen feil med produktet (dvs. der du ikke har lest denne brukerveiledningen godt nok).
- (b) Du leverer enheten til Samsung-servicesenteret, men det blir ikke funnet noen feil med produktet (dvs. der du ikke har lest denne brukerveiledningen godt nok).

Du vil bli informert om administrasjonsgebyret før du får en tekniker på besøk.

Etter reparasjon av en ikke-autorisert tjenesteleverandør, selvreparasjon eller ikke-profesjonell reparasjon av produktet, er Samsung ikke ansvarlig for skade på produktet personskade eller andre produktsikkerhetsproblemer forårsaket av ethvert forsøk på å reparere produktet som ikke følger disse reparasjons- og vedlikeholdsinstruksjonene nøye. Eventuelle skader på produktet forårsaket av et forsøk på å reparere produktet av andre personer enn en Samsung-sertifisert tjenesteleverandør vil ikke dekke av garantien.

Besøk [samsung.com/support](http://samsung.com/support) for å finne ytterligere informasjon om ekstern strømadapter og fjernkontroll tilknyttet EUs Ecodesign-direktiv - ErP-regulering

### Redusert strømforbruk

Når du slår av Projector, går den inn i standby-modus. I standby-modus fortsetter den å trekke en liten mengde strøm. Du kan redusere strømforbruket ved å koble fra strømledningen når du ikke skal bruke Projector i en lengre periode.

Samsung erklærer herved at dette radioutstyret er i samsvar med direktiv 2014/53/EU og relevante britiske lovkrav.

Hele teksten i samsvarserklæringen er tilgjengelig på følgende Internett-adresse:

<http://www.samsung.com> gå til Support og angi modellnavnet.

Dette utstyret kan brukes i alle EU-land og Storbritannia.

5 GHz WLAN (Wi-Fi)-funksjonen på dette utstyret kan kun brukes innendørs.

RF maks. overføringseffekt:

100 mW på 2,4 GHz - 2,4835 GHz,

200 mW på 5,15 GHz - 5,25 GHz & 5,47 GHz - 5,725 GHz,

100 mW på 5,25 GHz - 5,35 GHz.





Korrekt avhending av dette produktet (Avfall fra elektrisk og elektronisk utstyr)  
(Gjelder i land med avfallssortering)

Denne merkingen som vises på produktet, dets tilbehør eller dokumentasjon, indikerer at produktet eller det elektroniske tilbehøret (for eksempel lader, headset, USB-kabel) ikke skal kastes sammen med annet husholdningsavfall ved slutten av levetiden. For å hindre potensiell skade på miljøet eller helseskader grunnet ukontrollert avfallsavhending ber vi om at dette avfallet holdes adskilt fra andre typer avfall og resirkuleres på ansvarlig måte for å fremme bærekraftig gjenbruk av materielle ressurser.

Private forbrukere bør kontakte enten forhandleren de kjøpte produktet av, eller lokale myndigheter for detaljer om hvor og hvordan disse artiklene kan resirkuleres på en miljøvennlig måte. Forrettingsbrukere bør kontakte sin leverandør og undersøke vilkårene i kjøpskontrakten. Dette produktet og det elektroniske tilbehøret skal ikke blandes med annet kommersielt avfall som skal kastes.



Korrekt avhending av batterier i dette produktet  
(Gjelder i land med avfallssortering)

Merkingen på batteriet, håndboken eller emballasjen indikerer at batteriet i dette produktet ikke må kastes med annet husholdningsavfall. Der det er merket, angir de kjemiske symbolene Hg, Cd eller Pb at batteriet inneholder kvikksølv, kadmium eller bly over referansenivåene i EF-direktiv 2006/66. Batteriet i dette produktet kan ikke skiftes ut av brukeren. Hvis du vil ha informasjon om utskifting av batteriet, ber vi deg ta kontakt med forhandleren. Ikke forsøk å fjerne batteriet eller kaste det i ild. Ikke demonter, klem eller stikk hull på batteriet. Hvis du har tenkt å kaste produktet, sørg for avfallshåndteringsstedet for riktig resirkulering og behandling av produktet, inkludert batteriet.

#### Ta ut batteriet

- Ta kontakt med et autorisert servicesenter for å ta ut batteriet. For instruksjoner om hvordan batteriet tas ut kan du gå til [www.samsung.com/global/ecodesign\\_energy](http://www.samsung.com/global/ecodesign_energy).
- Av sikkerhetsgrunner må du ikke prøve å ta ut batteriet selv. Hvis batteriet ikke tas ut på riktig måte, kan det føre til skade på batteriet og enheten, resultere i personskader og/eller gjøre enheten utrygg.

## Samsvarserklæring

### Produsent

Navn: Samsung

Registrert handelsnavn: Samsung Electronics Co., Ltd

Adresse: 129 Samsung-ro, Yeongtong-gu, Suwon-si, Gyeonggi-do, Korea

### Produktetdetaljer

Produkt: Smart Control

Modell(er): VG-TM2360S

### Erklæring og gjeldende standarder

Vi erklærer herved under eget ansvar at produktet ovenfor er i samsvar med de grunnleggende kravene i radioutstyrsdirektivet (2014/53/EU) ved anvendelse av:

#### EMK

EN 301 489-1 V2.2.3

EN 301 489-17 V3.2.4

#### Sikkerhet

EN IEC 62368-1:2020+A11:2020

EN IEC 62368-3 :2020

EN 62479:2010

#### Radio

EN 300 328 V2.2.2

og direktivet (2011/65/EU) om begrensning av bruken av visse farlige stoffer i elektrisk og elektronisk utstyr ved anvendelse av EN IEC 63000:2018.

#### Signert for og på vegne av: Samsung

Samsung Euro QA Lab, Saxony Way, Yateley, GU46 6GG, UK \*  
14.11.2023 (Sted og dato for underskrift)

Stephen Colclough – Direktør for  
reguleringssaker  
(Autorisert persons navn og  
underskrift)

- ※ Dette er ikke adressen til Samsung-servicesenteret. Se adressen eller telefonnummeret til Samsung-servicesenteret i garantikortet eller kontakt forhandleren der du kjøpte produktet.

# Ennen tämän Helppo käyttöopas lukemista

Projectorn mukana toimitetaan tämä Helppo käyttöopas sekä sisäänrakennettu Käyttöopas (📖) > ☰ (vasen-suuntapainike) > ⚙️ Asetukset > Tuki > Avaa käyttöopas).

## Varoitus! Tärkeitä turvallisuusohjeita

Lue turvallisuusohjeet ennen Projectorin käyttöä. Katso seuraavasta taulukosta Samsung tuotteessasi mahdollisesti olevien symbolien selitys.

HUOMIO	
SÄHKÖISKUN VAARA. ÄLÄ AVAA.	
HUOMIO: ÄLÄ POISTA LAITTEEN SUOJUSTA (ÄLÄKÄ TAKAOSAA), JOTTA VOISIT VÄLTÄÄ SÄHKÖISKULTA. LAITTEEN SISÄLLÄ EI OLE SELLAISIA OSIA, JOITA KÄYTTÄJÄ VOISI ITSE HUOLTAA. ANNA KAIKKI HUOLTOTOIMET KOULUTETUILLE TEKNIKOILLE.	
	Tämä merkki tarkoittaa, että laitteen sisällä on suurjännitettä. On vaarallista koskea millään tavoin tämän laitteen sisäosiin.
	Tämä merkki tarkoittaa, että laitteen mukana on tärkeitä käyttö- ja huolto-ohjeita.
	AC-jännite: Tähän symboliin liittyvä nimellisjännite on vaihtovirtajännite.
	DC-jännite: Tähän symboliin liittyvä nimellisjännite on tasavirtajännite.
	Huomio. Tutustu käyttöohjeisiin: Tämä merkki tarkoittaa, että käyttäjän tulisi tutustua Helppo käyttöopas oleviin turvallisuus tietoihin.

## Virta

- Älä ylikuormita pistorasioita, jatkojohtoja tai sovitimia niiden jännitteen ja kapasiteetin osalta. Tämä saattaa aiheuttaa sähköiskun tai tulipalon. Tarkista jännite- ja virtatiedot käyttöoppaan virtatiedoista tai laitteen virtalähdemerkistä.
- Virtajohto tulee asettaa sellaiseen paikkaan, ettei sen yli tarvitse kävellä eivätkä terävät esineet pääse osumaan siihen. Tarkista johdon pistorasian- ja laitteiden puoleiset päät.
- Älä työnnä mitään metalliesineitä laitteen avoimiin osiin. Tämä saattaa aiheuttaa sähköiskun.
- Älä milloinkaan kosketa laitteen sisäosia, jotta et saisi sähköiskua. Vain ammattitaitoinen asentaja saa avata tämän laitteen.
- Kiinnitä virtajohto pistorasiaan tiiviisti. Kun irrotat virtajohdon pistorasiasta, vedä aina pistokkeesta. Älä milloinkaan vedä suoraan johdosta. Älä kosketa virtajohtoa märillä käsillä.
- Jos laite toimii poikkeavasti - erityisesti, jos siitä kuuluu epätavallisia ääniä tai havaitset outoa hajua - irrota laite välittömästi sähköverkosta ja ota yhteyttä valtuutettuun jälleenmyyjään tai Samsungin asiakaspalvelukeskukseen.
- Irrota laitteen johto pistorasiasta ja kytke antenni tai kaapelijärjestelmä pois käytöstä ukonilman uhatessa tai silloin, kun laitetta ei valvota tai käytetä pitkään aikaan.
  - Laitteeseen kerääntyvä pöly saattaa aiheuttaa sähköiskun, sähkövuodon tai tulipalon tai saada sähköjohdon kipinöimään tai kuumenemaan. Myös laitteen eristys voi vaurioitua.
- Käytä ainoastaan oikein maadoitettuja pistokkeita ja pistorasioita.
  - Väärä maadoitus voi aiheuttaa sähköiskun tai vaurioittaa laitetta. (Vain luokan I laitteille.)
- Jos haluat sammuttaa laitteen täysin, irrota pistoke pistorasiasta. Varmista, että pistorasia ja pistoke ovat helposti tavoitettavissa, jotta voit tarvittaessa irrottaa pistokkeen nopeasti.

## Asentaminen

- Älä asenna laitetta lämpöpatterin tai -vastuksen lähelle tai päälle tai sellaiseen paikkaan, jossa se altistuu suoralle auringonvalolle.
- Älä aseta laitteen päälle mitään vettä sisältäviä esineitä (maljakkoja yms.), sillä tämä voi aiheuttaa tulipalon tai sähköiskun.
- Älä altista laitetta sateelle tai kosteudelle.
- Ota yhteyttä valtuutettuun Samsungin huoltoliikkeeseen, jos Projector asennetaan erittäin pölyiseen, kuumaan, kylmään tai kosteaan paikkaan tai tiloihin, joissa on kemikaaleja tai joissa televisiota käytetään ympäri vuorokauden, esim. lentokentälle tai rautatieasemalle. Jos et toimi näin, Projector saattaa vaurioitua pahoin.
- Älä altista laitetta roiskeille.

### Projectorin asentaminen seinälle



Jos haluat asentaa projektorin seinälle, kysy neuvoa ammattimaiselta huoltoedustajalta. Muutoin projektori voi luiskahtaa tai pudota, mistä voi seurata loukkaantumisen tai tuotteen vahingoittumisen.

- Kun asenna seinäkiinnikkeen, suosittelemme, että kiinnität kaikki neljä ruuvia.



Älä asenna seinätelinettä, kun Projectoriin on kytketty virta. Tämä voi aiheuttaa sähköiskun ja henkilövahinkoja.

- Älä käytä vakioruuveja pidempiä ruuveja äläkä sellaisia ruuveja, jotka eivät täytä tavallisia ruuvistandardeja. Liian pitkät ruuvit saattavat vaurioittaa Projectorin sisäosia.
- Jos asennettavassa seinätelineessä ei käytetä standardien mukaisia ruuveja, kiinnitykseen käytettävien ruuvien pituus on määritettävä seinätelineen teknisten tietojen mukaan.
- Älä kiristä ruuveja liikaa. Laitte saattaa vaurioitua tai pudota ja aiheuttaa henkilövahinkoja. Samsung ei ole vastuussa tämänkaltaisista vahingoista.
- Samsung ei vastaa laitevaurioista tai henkilövahingoista, jos muita kuin määritettyjä seinäkiinnikkeitä käytetään tai jos käyttäjä ei noudata laitteen asennusohjeita.
- Projectorin asentamiseen seinälle tarvitaan kaksi henkilöä.

## Projectorin ilmankierron takaaminen

Kun asennat Projectorin, pidä vähintään 10 cm:n etäisyys Projectorin ja muiden kohteiden (seinät, kaapistojen reunat jne.) välillä, jotta ilmanvaihto toimisi kunnolla. Puutteellinen ilmanvaihto saattaa aiheuttaa tulipalon tai laitteen sisäisestä kuumenemisesta johtuvan vian.

- Kun käytät Projectoria suljetussa tilassa, jätä vähintään 50 cm väli tulo- ja poistoilma-aukkojen ympärille.

## Toiminto

- Tämä laite käyttää paristoja tai akkuja. Alueellasi saattaa olla säädöksiä, joissa määrätään akkujen ja paristojen hävittämisestä. Pyydä paikallisilta viranomaisilta lisätietoja oikeanlaisesta hävittämisestä tai kierrätyksestä.
- Säilytä lisävarusteet (kuten kaukosäädin) turvallisessa paikassa poissa ulottuvilta.
- Älä pudota laitetta äläkä kohdista siihen iskuja. Jos laite vaurioituu, irrota virtajohto ja ota yhteyttä Samsungin huoltoliikkeeseen.
- Kaukosäädintä tai paristoja ja akkuja ei saa heittää tuleen.
- Älä pura tai ylikuumenna akkuja ja paristoja äläkä aiheuta niissä oikosulkuja.
- Akun asettaminen tuleen tai kuumaan uuniin tai akun mekaaninen murskaaminen tai leikkaaminen voi aiheuttaa räjähdysken.
- Akun asettaminen erittäin kuumaan ympäristöön voi aiheuttaa räjähdysken tai syttyvien nesteiden/kaasujen vuotamisen.
- Akun jättäminen ympäristöön, jonka ilmanpaine on hyvin pieni, voi johtaa räjähdysken tai syttyvien nesteiden tai kaasujen vuotamiseen.
- **HUOMIO:** Jos vaihdat kaukosäätimen paristot vääränlaisiin paristoihin, säädin saattaa räjähtää. Vaihda akut ja paristot vain samanlaisiin tai vastaaventyypisiin akkuihin ja paristoihin.
- **VAROITUS – Älä käytä tuotteen lähellä kemikaalisuihkeita, kuten hyttyskarkotetta tai ilmanraikastinta.**
  - Jos tuotteen pintaan tai sisään pääsee höyryä, voi syntyä tahroja tai toimintahäiriöitä.
- **VAROITUS: VÄLTÄ TULIPALON VAARA PITÄMÄLLÄ LAITE AINA ETÄÄLLÄ KYNNTILÖISTÄ JA AVOTULESTA.**



- Kun sinun on sammutettava Projector kokonaan, odota, kunnes tuuletin pysähtyy täysin, jotta Projector jäähtyy kunnolla.
- Ole varovainen, jos kosketat Projectora, kun se on ollut käynnissä jonkin aikaa. Jotkin osat voivat olla lämpimiä.

## Projectorin huoltaminen

- Irrota pistoke pistorasiasta ennen puhdistamista ja pyyhi laite puhtaaksi pehmeällä, kuivalla liinalla. Älä käytä kemikaaleja, kuten vahaa, bentseeniä, alkoholia, ohenteita, hyönteismyrkkyjä, ilmanraikastimia tai voitelu- ja puhdistusaineita. Tällaiset kemikaalit voivat vaurioittaa Projectorin ulkopintoja tai pinnoilla olevat merkinnät saattavat hävitä.
- Projectorin ulkopinta voi naarmuuntua puhdistamisen aikana. Pyyhi ulkopinta varovasti pehmeällä liinalla, jotta ne eivät naarmuuntuisi.
- Älä suihkuta vettä tai muita nesteitä suoraan Projectoriin. Jos laitteen sisälle pääsee mitä tahansa nestettä, seurauksena voi olla laitevika, tulipalo tai sähköisku.

## Laser

- Älä peitä projectorin linssistä tulevaa valoa käytön aikana. Valo kuumentaa kohteen, mikä voi aiheuttaa sulamisen, palovammoja tai tulipalon.
- Älä katso suoraan Projectorin linssistä tulevaan valoon tai heijasta valoa kenenkään silmiin.



IEC 60825-1:2014, EN 60825-1:2014+A11:2021, EN 50689:2021  
CLASS 1 CONSUMER LASER PRODUCT RISK GROUP 2  
Complies with 21 CFR 1040.10 and 1040.11 except for conformance as a Risk Group 2 LIP as defined in IEC 62471-5:Ed. 1.0. For more information see Laser Notice No. 57, dated May 8, 2019.

CEI 60825-1:2014, EN 60825-1:2014+A11:2021, EN 50689:2021  
CLASSE 1 PRODUIT LASER CONSOMMATEUR GROUPE DE RISQUE 2  
Conforme aux normes 21 CFR 1040.10 et 1040.11, à l'exception de la conformité en tant que LIP du groupe de risque 2 définie dans la CEI 62471-5: Ed. 1.0. Pour plus d'informations, voir l'avis au laser n° 57 du 8 mai 2019.

IEC 60825-1:2014, EN 60825-1:2014+A11:2021, EN 50689:2021 CLASE 1  
GRUPO DE RIESGO DE PRODUCTOS LÁSER DE CONSUMO 2  
Cumple con 21 CFR 1040.10 y 1040.11 excepto por conformidad como un riesgo LIP del grupo 2 como se define en IEC 62471-5: Ed. 1.0. Para obtener más información, consulte Laser Aviso No 57, de fecha 8 de mayo de 2019.

IEC 60825-1:2014, EN 60825-1:2014+A11:2021, EN 50689:2021  
等級1 消費類別雷射產品風險組 2  
除了IEC 62471-5:Ed.1.0中定義的RG2 LIP 危險等級以外，要符合21 CFR 1040.10和1040.11，更多相關資訊，請參閱2019年5月8日的第57號雷射公告。

IEC 60825-1:2014, EN 60825-1:2014+A11:2021, EN 50689:2021  
1 类消费类激光产品风险组 2  
除了IEC 62471-5:Ed.1.0中定义的RG2 LIP 危险等级以外，要符合21 CFR 1040.10和1040.11，更多相关信息，请参閱2019年5月8日的第57号激光公告。

- Kuten kaikkien kirkkaiden lähteiden kohdalla, älä katso suoraan säteeseen, RG2 IEC 62471-5:2015.

- IEC 60825-1:2014, EN 60825-1:2014+A11:2021, EN 50689:2021 LUOKAN 1 KULLUTTAJALASERTUOTE – RISKIRYHMÄ 2, on standardien 21 CFR 1040.10 ja 1040.11 vaatimusten mukainen lukuun ottamatta standardin IEC 62471-5:Ed määritelmän mukaista riskiryhmän 2 LIP-vaatimustenmukaisuutta. 1.0. Laser Notice No. 57, päivätty 8. toukokuuta 2019, sisältää lisätietoja.
- Tuote on tarkoitettu käytettäväksi kuluttajalaser tuotteena, ja se on standardin EN 50689 mukainen; 2021.
- Tässä projektorissa on sisäänrakennettu luokan 4 lasermoduuli. Purkaminen tai muuttaminen on erittäin vaarallista, eikä sitä saa koskaan yrittää.
- Lisäohjeet lasten valvontaa sekä säteeseen katsomis- ja optisten apuvälineiden käyttökieltoa koskien
  - Lapsia on valvottava, eikä heidän saa antaa katsoa projektorin säteeseen mitään etäisyydeltä.
  - Varovaisuutta on noudatettava käytettäessä kaukosäädintä projektorin käynnistykseen projektorin linssin edessä.
  - Käyttäjän on vältettävä käyttämästä optisia apuvälineitä kuten kiikareita tai teleskooppeja säteen sisällä.
- Älä avaa tai pura projektoria, sillä lasersäteelle altistuminen saattaa aiheuttaa vaurioita.

## 01 Pakkauksen sisältö

Varmista, että Projectorin mukana toimitetaan alla mainitut osat.  
Jos osia puuttuu, ota yhteyttä jälleenmyyjään.

- Samsung Smart Remote
- Helppo käyttöopas
- Takuukortti ja määräysopas (ei saatavissa kaikkialla)
- Virtajohto

- Osien väri ja muoto voivat vaihdella eri malleissa.
- Voit hankkia erikseen sellaiset johdot, jotka eivät sisälly toimitukseen.

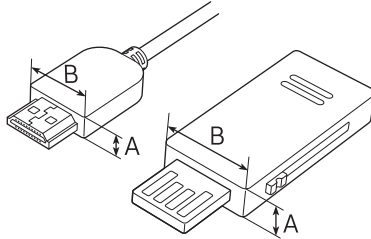

$A \leq 10 \text{ mm} / B \leq 18 \text{ mm}$

- Kun yhdistät HDMI- tai USB-kaapelin tai kun yhdistät USB-muistitikun HDMI- tai USB-porttiin, käytä tuotetta, jonka leveys on korkeintaan 18 mm ja korkeus korkeintaan 10 mm. Jos USB-kaapeli tai USB-muistitikku ei sovi projektorin USB-portteihin, käytä jatkojohtoa, joka tukee USB 2.0:aa.
- Käytä sertifioitua kaapelia, jossa on HDMI-logo.
- Muutoin kuvaa ei ehkä näy tai yhteydessä voi esiintyä virheitä. (Suositellut HDMI-kaapelityypit)
  - Suurinopeuksinen HDMI-kaapeli (3 m tai alle)

## 02 Laitteen yleiskuvaus

### Tietoja Projector -laitteesta

<Etuosa>

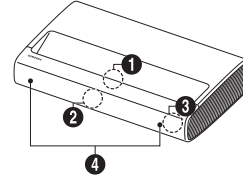

<Takaosa>

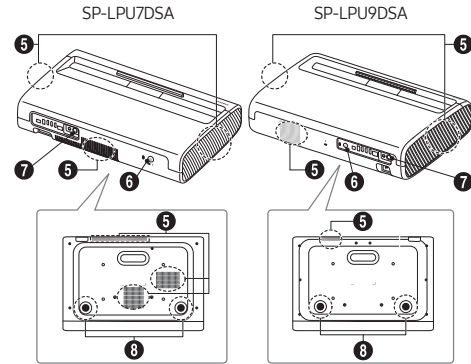

- 1 Objektiivinen / IR OUT
- 2 Mikrofoni-aukko
- 3 Kaukosäätimen anturi / LED-valot
- 4 Kaiutin
- 5 Ilmanvaihto
- 6 Virtapainike
- 7 IR OUT
- 8 Säätöjalka

- Laitteen väri ja muoto voivat vaihdella mallista riippuen.
- Älä peitä projektorin tulo- ja poistoilma-aukkoja.
- Kun käytät projektorin suljetussa tilassa, jätä vähintään 50 cm väli tulo- ja poistoilma-aukkojen ympärille.

## 03 Projector asentaminen



Asenna projektori vaakatasoon tasaiselle alustalle kallistuksen estämiseksi. Kun näyttö ja projektori eivät ole kohdistettu vaaka- ja pystysuunnassa tai näyttö on kaareva, näyttö saattaa vääristyä.

1. Aseta projektori sopivalle etäisyydelle näytöstä, johon heijastetaan, liitä virtajohtolla ja kytke laite päälle.
- Käyttöönottotoiminto käynnistyy, kun käynnistät Projectorin ensimmäistä kertaa. Noudata kuvaruudulla annettuja ohjeita ja tee Projectorin perusasetukset katseluympäristön mukaisesti.
  - Voit käynnistää Projectorin sen takana sijaitsevalla virtapainikkeella ja käyttää sitten **Ohjausvalikkoa**. Ohjausvalikko tulee näkyviin painamalla virtapainiketta Projectorin ollessa käynnissä.
  - Jos näyttö näyttää vääristyneeltä tai sumealta, säädä näyttöasetukset seuraavan ohjeen mukaisesti.

SP-LPU7DSA

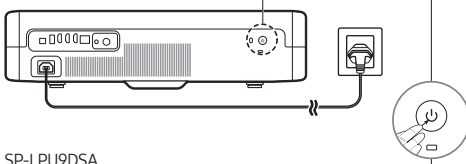

SP-LPU9DSA

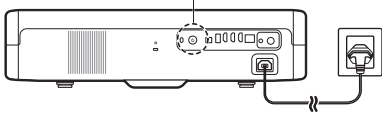

- Laitteen väri ja muoto voivat vaihdella mallista riippuen.

2. Säädä kulma siirtämällä projektori vasemmalle tai oikealle. Voit säätää kulmaa myös pohjassa sijaitsevan säätöjalan avulla saadaksesi näytön suorakulmaiseksi.

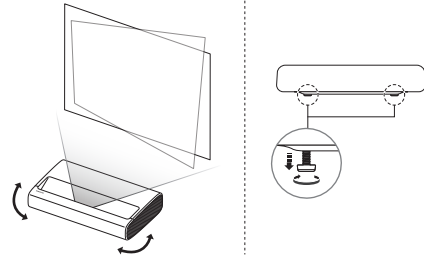

3. Siirrä projektori eteen- tai taaksepäin säätääksesi heijastusetaisyysaluetta haluamallasi näytön koolle.
  - Jos kuva näyttää hyvin epäselvältä, käytä **Tarkennus** (M) > ≡ (vasen-suuntapainike) > **Asetukset** > **Kaikki asetukset** > **Projectorin asetukset** > **Tarkennus**-toimintoa.
  - Jos kuva näyttää kiertyneeltä tai vääristyneeltä, käytä **Keystone** (M) > ≡ (vasen-suuntapainike) > **Asetukset** > **Kaikki asetukset** > **Projectorin asetukset** > **Keystone**-toimintoa.Tässä tapauksessa näytön resoluutio voi pienentyä.

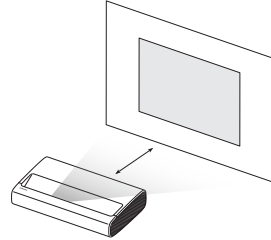

## Virtapainike käyttäminen

Voit käynnistää Projectorn sen takana sijaitsevalla virtapainikkeella ja käyttää sitten Ohjausvalikkoa. Ohjausvalikko tulee näkyviin painamalla virtapainiketta Projectorn ollessa käynnissä. Saat lisätietoja toiminnon käytöstä alla olevasta kuvasta.

- Käytä painikkeita tuotteen sivulta siten, ettei heijastettu näyttö peity.
- Älä katso suoraan projektorin linssistä tulevaa valoa.

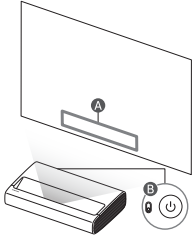

- A Ohjausvalikko
- B Mikrofonikytkin / Virtapainike

• Laitteen väri ja muoto voivat vaihdella mallista riippuen.

## Mikrofonin ottaminen käyttöön tai pois käytöstä

Voit kytkeä mikrofonin päälle tai pois päältä Projectorn takaosassa olevalla MIC-kytkimellä.

- Kun mikrofonista saatuja tietoja käytetään analysoinnissa, tiedot eivät tallennu.



# 04 Vianmääritys ja huolto

## Vianmääritys

Saat lisätietoja Käyttöopas-oppaan kohdasta "Vianmääritys".

> (vasen-suuntapainike) > Asetukset > Tuki > Avaa käyttöopas > Vianmääritys

Jos mikään näistä vianetsinnän vinkeistä ei auta, käy osoitteessa "www.samsung.com" ja napsauta tukivalikkoa tai ota yhteyttä Samsungin asiakaspalveluun.

- Jotta Projector toimisi mahdollisimman hyvin, päivitä sen ohjelmisto viimeisimpään versioon. Käytä Projectorin valikon toimintoa Päivitä nyt tai Automaattinen päivitys ( > (vasen-suuntapainike) > Asetukset > Tuki > Ohjelmistopäivitys > Päivitä nyt tai Automaattinen päivitys).

## Projector ei käynnisty.

- Varmista, että virtajohto on kunnolla kiinni sekä tuotteessa että pistorasiassa.
- Varmista, että pistorasia toimii ja että kaukosäätimen anturi Projectorn oikeassa etureunassa palaa tasaisesti punaisena.
- Varmista Projectorn takaosassa olevaa Virta-painiketta painamalla, ettei ongelma ole kaukosäätimessä. Jos Projector käynnistyy, katso jäljempänä kohta "Kaukosäädin ei toimi".

## Kaukosäädin ei toimi.

- Tarkista, vilkkuuko Projectorissa oleva kaukosäätimen anturi, kun painat kaukosäätimen -painiketta.
  - Kun kaukosäätimen akku on tyhjä, lataa akku USB-latausportin (tyyppi C) avulla tai käännä kaukosäädin ylösalaisin niin, että aurinkokenno saa valoa.
- Yritä osoittaa kaukosäätimellä suoraan Projectoriin 1,5–1,8 m etäisyydeltä.
- Jos Projectorin mukana tuli Samsung Smart Remote (Bluetooth-kaukosäädin), muista muodostaa pari sen ja Projectorin välille. Kun haluat muodostaa laiteparin Samsung Smart Remoten kanssa, paina painikkeita ja yhdessä 3 sekuntia.

## Projectorin salasanan vaihtaminen

> (vasen-suuntapainike) > Asetukset > Kaikki asetukset > Yleiset ja tietosuojat > Järjestelmänhallinta > Vaihda PIN-koodi  
Käynnistä Vaihda PIN-koodi ja anna nykyinen salasana salasananenttään. Oletussalasana on "0000".(Ranska: "1111"). Anna uusi salasana ja vahvista se antamalla se uudelleen. Salasana on nyt vaihdettu.

Jos unohdat PIN-koodin, voit palauttaa sen oletusnumerosarjaan "0000" painamalla kaukosäätimen painikkeita seuraavassa järjestyksessä (Ranska: "1111").

- Samsung Smart Remote: Paina (Äänenv.)-painiketta.
  - > Ään. ylös > > Ään. alas > > Ään. ylös > .

## 05 Tekniset tiedot ja muita tietoja

### Tekniset tiedot

#### Näytön erottelutarkkuus

3840 x 2160

#### Linssi

Kiinteä linssi

#### Ääni (lähtö)

LPU7D-sarja: 30 W

LPU9D-sarja: 40 W

#### Käyttölämpötila

10–40 °C (50–104 °F)

#### Käyttötilan ilmankosteus

10–80 %, tiivistymätön



#### Säilytyslämpötila

-20–45 °C (-4–113 °F)

#### Säilytystilan ilmankosteus

5–95 %, tiivistymätön

#### Huomautuksia

- Tämä laite on luokan B digitaalinen laite.
- Saat lisätietoja virtalähteestä ja virrankulutuksesta laitteeseen kiinnitetystä tarrasta.
  - Katso luokitusmerkinnät ja laseriin liittyvät varoitukset Projectorin pohjasta.
- Tyypillinen virrankulutus on mitattu IEC 62087 -standardin mukaisesti.
- Kokonaisvirrankulutus valmiustilassa: 2,0 W (Wi-Fi-portin passiivointitapa:  >  (vasen-suuntapainike) >  Asetukset > Kaikki asetukset > Yhteys > Verkko > Verkon tila > Katkaise)
- Käytä lähiverkon kytkemiseen CAT 7 (\*STP) -kaapelia. (100/10 Mbps)
  - \* Shielded Twisted Pair
- Kuvat ja tekniset tiedot oppaassa Unpacking and Installation Guide voivat poiketa todellisesta tuotteesta.
- Tämän Helppo käyttöopas kuvat ja piirrookset ovat vain viitteellisiä ja saattavat olla erilaisia kuin varsinainen laite. Laitteen ulkoasua ja teknisiä tietoja voidaan muuttaa ilman erillistä ilmoitusta.
- Tämä tuote on HDR10+-sertifioitu ja sisältää 100-tuumaisen Fresnel-vaikkokankaan, joka vahvistuskerroin on 1,3. (vain The Premiere 9-sarja)

Palvelumaksu saatetaan veloittaa seuraavissa tapauksissa:

- Kutsut asentajan paikalle, mutta laitteesta ei löydy vikaa (eli et ole lukenut käyttöopasta).
- Viet laitteen Samsungin huoltokeskukseen, mutta siitä ei löydy vikaa (eli et ole lukenut käyttöopasta).

Sinulle kerrotaan palvelumaksuista ennen asentajan käyntiä.

Ei-valtuutetun huolto liikkeen suorittaman korjauksen, itse suoritettujen korjauksen tai muun kuin ammattikorjaajan suorittaman korjauksen jälkeen Samsung ei ole vastuussa tuotteen vaurioista, loukkaantumisista tai muista tuoteturvallisuusongelmista, jotka aiheutuvat tuotteen korjausyrityksistä, joissa ei ole noudatettu näitä korjaus- ja huolto-ohjeita huolellisesti. Takuu ei kata vaurioita, jotka ovat aiheutuneet tuotteelle sen seurauksena, että joku muu kuin Samsungin valtuutettu huolto liike on yrittänyt korjata tuotteen.

Käy osoitteessa [samsung.com/support](http://samsung.com/support) löytääksesi lisää tietoa ulkoisesta virtalähteestä ja kauko-ohjaimesta liittyen EU Ecodesign direktiiviin – ErP säännös

### Virrankulutuksen vähentäminen

Kun sammutat Projectorin, se siirtyä valmiustilaan.

Valmiustilassa se kuluttaa edelleen jonkin verran virtaa. Jos haluat vähentää virrankulutusta, irrota virtajohto pistorasiasta, kun Projectoria ei käytetä pitkään aikaan.

Täten Samsung vakuuttaa, että tämä radiolaitte täyttää direktiivin 2014/53/EU vaatimukset ja asiaankuuluvat lakisääteiset vaatimukset Iossa-Britanniassa.

Vaatimustenmukaisuusvakuutuksen teksti on luettavissa kokonaisuudessaan osoitteessa:

<http://www.samsung.com> siirry kohtaan Tuki ja syötä mallin nimi.

Tätä laitetta saa käyttää kaikissa EU-maissa ja Yhdistyneessä kuningaskunnassa.

Laitteen 5 GHz:n WLAN(Wi-Fi)-toimintoa saa käyttää ainoastaan sisätiloissa.

RF:n maks. lähetinteho:

100 mW, 2,4 - 2,4835 GHz,

200 mW, 5,15 - 5,25 GHz, & 5,47 - 5,725 GHz,

100 mW, 5,25 - 5,35 GHz.





**Tuotteen turvallinen hävittäminen**  
(elektroniikka ja sähkölaitteet)  
(Jätteiden lajittelua käyttävät maat)

Oheinen merkintä tuotteessa, lisävarusteissa tai käyttöohjeessa merkitsee, että tuotetta tai lisävarusteina toimitettavia sähkölaitteita (esim. laturia, kuulokkeita tai USB kaapelia) ei saa hävittää kotitalousjätteen mukana niiden käyttöänsä päätyttyä. Virheellisestä jätteenkäsittelystä ympäristölle ja terveydelle aiheutuvien haittojen välttämiseksi tuote ja lisävarusteet on erotettava muusta jätteestä ja kierrätettävä kestävä kehityksen mukaista uusiokäyttöä varten.

Kotikäyttäjät saavat lisätietoja tuotteen ja lisävarusteiden turvallisuudesta kierrätyksestä ottamalla yhteyttä tuotteen myyneeseen jälleenmyyjään tai paikalliseen ympäristöviranomaiseen.

Yrityskäyttäjien tulee ottaa yhteyttä tavarantoimittajaan ja selvittää hankintasopimuksen ehdot. Tuotetta tai sen lisävarusteita ei saa hävittää muun kaupallisen jätteen seassa.



**Tuotteen paristojen oikea hävittäminen**  
(Jätteiden lajittelua käyttävät maat)

Pariston käyttöoppaan tai pakkauksen tämä merkintä tarkoittaa, että tämän tuotteen sisältämää paristoa ei saa hävittää muun kotitalousjätteen seassa. Kemiallinen symboli Hg, Cd tai Pb ilmaisee, että paristo sisältää elohopeaa, kadmiumia tai lyijyä yli EU-direktiivin 2006/66 viiterajojen.

Käyttäjä ei voi vaihtaa tuotteen sisältämää paristoa. Kysy lisätietoja vaihtamisesta palveluntarjoajalta. Älä yritä poistaa paristoa tai hävittää sitä tulella. Älä pura, murskaa tai rei'itä paristoa. Jos olet hävittämässä tätä tuotetta, toimita se asianmukaiseen keräyspisteeseen, joka huolehtii tuotteen kierrätyksestä.

#### Akun irrottaminen

- Jos haluat irrottaa akun, ota yhteyttä valtuutettuun huoltoliikkeeseen. Akun irrottamisohjeet ovat osoitteessa [www.samsung.com/global/ecodesign\\_energy](http://www.samsung.com/global/ecodesign_energy).
- Oman turvallisuutesi vuoksi älä yritä itse irrottaa akkua. Jos akku irrotetaan väärin, akku ja laite voivat vahingoittua ja aiheuttaa henkilövahingon ja/tai muuttaa laitteen vaaralliseksi.

## Vaatimuksenmukaisuusvakuutus

### Valmistaja

Nimi: Samsung

Rekisteröity kauppanimi: Samsung Electronics Co., Ltd

Osoite: 129 Samsung-ro, Yeongtong-gu, Suwon-si, Gyeonggi-do, Korea

### Tuotetiedot

Tuote : Smart Control

Malli(t) : VG-TM2360S

### Asiakirja ja sovellettavat standardit

Vakuutamme täten yksin vastuullamme, että yllä oleva tuote on seuraavien olennaisten vaatimusten mukainen: Direktiivi 2014/53/EU: radiolaitteet soveltaen seuraavia:

#### EMC

EN 301 489-1 V2.2.3

EN 301 489-17 V3.2.4

#### Turvallisuus

EN IEC 62368-1:2020+A11:2020

EN IEC 62368-3:2020

EN 62479:2010

#### Radio

EN 300 328 V2.2.2

sekä tiettyjen vaarallisten aineiden käytön rajoittamisesta sähkö- ja elektroniikkalaitteissa annetun direktiivin (2011/65/EU) vaatimukset standardia EN IEC 63000:2018 soveltaen.

#### Allekirjoittanut Samsungin puolesta

Samsung Euro QA Lab, Saxony Way, Yateley, GU46 6GG, UK \*  
2023-11-14 (Allekirjoituspaikka ja päivämäärä)

Stephen Colclough –

Sääntelyasioiden johtaja

(Valtuutetun henkilön nimi ja allekirjoitus)

※ Tämä ei ole Samsung-huollon numero. Samsung-huollon osoite ja puhelinnumero ilmoitetaan takuukortissa. Voit myös ottaa yhteyden jälleenmyyjään, jolta hankit tuotteen.

Tämä sivu on jätetty  
tarkoituksella tyhjäksi.

## Contact SAMSUNG WORLD WIDE

If you have any questions or comments relating to Samsung products, please contact the Samsung service centre.

Country/Region	Samsung Service Centre ☎	Website
AUSTRIA	0800 72 67 864 (0800-SAMSUNG)	<a href="http://www.samsung.com/at/support">www.samsung.com/at/support</a>
BELGIUM	02-201-24-18	<a href="http://www.samsung.com/be/support">www.samsung.com/be/support</a> (Dutch) <a href="http://www.samsung.com/be_fr/support">www.samsung.com/be_fr/support</a> (French)
BOSNIA	055 233 999	<a href="http://www.samsung.com/ba/support">www.samsung.com/ba/support</a>
ALBANIA	045 620 202	<a href="http://www.samsung.com/al/support">www.samsung.com/al/support</a>
BULGARIA	0800 111 31 - Безплатен за всички оператори *3000 - Цена на един градски разговор или според тарифата на мобилният оператор 09:00 до 18:00 - Понеделник до Петък	<a href="http://www.samsung.com/bg/support">www.samsung.com/bg/support</a>
CROATIA	072 726 786	<a href="http://www.samsung.com/hr/support">www.samsung.com/hr/support</a>
CZECH	800 - SAMSUNG (800-726786) Samsung Electronics Czech and Slovak, s.r.o. V Parku 2323/14, 148 00 - Praha 4	<a href="http://www.samsung.com/cz/support">www.samsung.com/cz/support</a>
DENMARK	707 019 70	<a href="http://www.samsung.com/dk/support">www.samsung.com/dk/support</a>
FINLAND	030-6227 515	<a href="http://www.samsung.com/fi/support">www.samsung.com/fi/support</a>
FRANCE	01 48 63 00 00	<a href="http://www.samsung.com/fr/support">www.samsung.com/fr/support</a>
GERMANY	06196 77 555 77	<a href="http://www.samsung.com/de/support">www.samsung.com/de/support</a>
CYPRUS	8009 4000 only from landline, toll free	
GREECE	80111-SAMSUNG (80111 726 7864) from mobile and land line (+30) 210 6897691 from mobile and land line	<a href="http://www.samsung.com/gr/support">www.samsung.com/gr/support</a>

# SAMSUNG



BP81-00735K-01

## Contact SAMSUNG WORLD WIDE

If you have any questions or comments relating to Samsung products, please contact the Samsung service centre.

Country/Region	Samsung Service Centre ☎	Website
HUNGARY	0680SAMSUNG (0680-726-7864)	<a href="http://www.samsung.com/hu/support">www.samsung.com/hu/support</a>
ITALIA	800-SAMSUNG (800.7267864)	<a href="http://www.samsung.com/it/support">www.samsung.com/it/support</a>
LUXEMBURG	261 03 710	<a href="http://www.samsung.com/be_fr/support">www.samsung.com/be_fr/support</a>
NORTH MACEDONIA	023 207 777	<a href="http://www.samsung.com/mk/support">www.samsung.com/mk/support</a>
MONTENEGRO	020 405 888	<a href="http://www.samsung.com/support">www.samsung.com/support</a>
SLOVENIA	080 697 267 (brezplačna številka)	<a href="http://www.samsung.com/si/support">www.samsung.com/si/support</a>
NETHERLANDS	088 90 90 100	<a href="http://www.samsung.com/nl/support">www.samsung.com/nl/support</a>
NORWAY	21629099	<a href="http://www.samsung.com/no/support">www.samsung.com/no/support</a>
POLAND	801-172-678* * (opłata według taryfy operatora)	<a href="http://www.samsung.com/pl/support">www.samsung.com/pl/support</a>
PORTUGAL	210 608 098	<a href="http://www.samsung.com/pt/support">www.samsung.com/pt/support</a>
ROMANIA	0800872678 - Apel gratuit *8000 - Apel tarifat în rețea Program Call Center Luni - Vineri: 9 AM - 6 PM	<a href="http://www.samsung.com/ro/support">www.samsung.com/ro/support</a>
SERBIA	011 321 6899	<a href="http://www.samsung.com/rs/support">www.samsung.com/rs/support</a>
KOSOVO	038 40 30 90	<a href="http://www.samsung.com/support">www.samsung.com/support</a>
SLOVAKIA	0800 - SAMSUNG (0800-726 786)	<a href="http://www.samsung.com/sk/support">www.samsung.com/sk/support</a>
SPAIN	91 175 00 15	<a href="http://www.samsung.com/es/support">www.samsung.com/es/support</a>
SWEDEN	0771-400 300	<a href="http://www.samsung.com/se/support">www.samsung.com/se/support</a>
SWITZERLAND	0800 726 786	<a href="http://www.samsung.com/ch/support">www.samsung.com/ch/support</a> (German) <a href="http://www.samsung.com/ch_fr/support">www.samsung.com/ch_fr/support</a> (French)
UK	0333 000 0333	<a href="http://www.samsung.com/uk/support">www.samsung.com/uk/support</a>
IRELAND (EIRE)	0818 717100	<a href="http://www.samsung.com/ie/support">www.samsung.com/ie/support</a>
LITHUANIA	8-800-77777	<a href="http://www.samsung.com/lt/support">www.samsung.com/lt/support</a>
LATVIA	8000-7267	<a href="http://www.samsung.com/lv/support">www.samsung.com/lv/support</a>
ESTONIA	800-7267	<a href="http://www.samsung.com/ee/support">www.samsung.com/ee/support</a>
TÜRKİYE	444 77 11	<a href="http://www.samsung.com/tr/support">www.samsung.com/tr/support</a>